

ИНВЕСТИЦИОНЕН ПРОЕКТ

ОБЕКТ: РЕМОНТ НА КМЕТСТВО С.КАМЧИЯ

ВЪЗЛОЖИТЕЛ: ОБЩИНА СУНГУРЛАРЕ

ФАЗА: ТЕХНИЧЕСКИ ПРОЕКТ

ЧАСТ: КОНСТРУКТИВНА

ПРОЕКТАНТ:.....
чл. 36а, ал.3
от ЗОП
/инж. Шеро Черкован/

ВЪЗЛОЖИТЕЛ:.....
чл. 36а, ал.3
от ЗОП
/Община Сунгурларе/



чл. 36а, ал.3
от ЗОП



РЕПУБЛИКА БЪЛГАРИЯ

МИНИСТЕРСТВО НА РЕГИОНАЛНОТО РАЗВИТИЕ И БЛАГОУСТРОЙСТВОТО И

МИНИСТЕРСТВО НА ПРАВОСЪДИЕТО

СЪДИЯ ПО ВЪПИСВАНИЕТО гр. Карнобат

ОБЛАСТ БУРГАС

№ рег. №	5087	г. 18. 10. 2014 г.
№ 158	том XV	договор
№ 158	том XV	договор
№ 158	том XV	договор
№ 158	том XV	договор
№ 158	том XV	договор
№ 158	том XV	договор
№ 158	том XV	договор
№ 158	том XV	договор
№ 158	том XV	договор

УТВЪРЖДАВАМ:

чл. 36а, ал.3
от ЗОП

Вписване по ЗСПВ

Служба по вписванията:

КМЕТ НА ОБЩИНА:

д-р Георги Кенов

(име, фамилия)

СЪДИЯ ПО ВЪПИСВАНИЕТО **чл. 36а, ал.3**

.....

(1

от ЗОП

АКТ № 3258

ЗА ПУБЛИЧНА ОБЩИНСКА СОБСТВЕНОСТ

Регистър 2

Досие 3258



1. ДАТА НА СЪСТАВЯНЕ	22.10.2014 г
2. ПРАВНО ОСНОВАНИЕ	Чл. 2 ал. 1 т. 2 от ЗОС , скица № 419/ 09.10.2014 г. ,заповед № РД-11-303/ 06.10.2014 г. на Областен управител гр. Бургас
3. ВИД И ОПИСАНИЕ НА ИМОТА	Урегулиран поземлен имот IX /Девети/ квартал 1 /Първи / с площ 1609 кв.м. /Хиляда шестстотин и девет квадратни метра/ по плана на с. Камчия , отреден за кметство и поща , ведно с постройка : Административна сграда , застроена през 1945 г. , със застроена площ 110 кв.м. , на два етажа , полумасивна , с РЗП - 220 кв.м.
4. МЕСТОНАХОЖДЕНИЕ НА ИМОТА	с. Камчия, общ. Сунгурларе, обл. Бургас , УПИ IX - за кметство и поща , квартал 1 по ПУП на селото , одобрен със Заповед № РД- 09-413/ 03.12.1987 г.
5. ГРАНИЦИ НА ИМОТА	Север: УПИ X-5 и улица Изток:улица Юг:улица Запад:УПИ VIII-4
6. ДАНЪЧНА ОЦЕНКА НА ИМОТА КЪМ МОМЕНТА НА УТВЪРЖДАВАНЕ НА АКТА:	Сграда - 2486,40 лв., Терен - 2934,80 лв.

7. СЪСОБСТВЕНИЦИ	
8. НОМЕР И ДАТА НА СЪСТАВЕНИ ПО-РАНО АКТОВЕ	
9. ПРЕДОСТАВЕНИ ПРАВА ЗА УПРАВЛЕНИЕ: ОБЩИНА СУНГУРЛАРЕ БУЛСТАТ 000057250	
10. АКТОСЪСТАВИТЕЛ: Валя Узунова – Главен експерт “ОС”	чл. 36а, ал.3 от ЗОП (Подпис)
11. ЗАБЕЛЕЖКИ:	

КИИП

УДОСТОВЕРЕНИЕ

ЗА ПЪЛНА ПРОЕКТАНТСКА ПРАВОСПОСОБНОСТ

Регистрационен номер № 03751

Важи за 2019 година

ИНЖ. ЩЕРЪО ЧАВДАРОВ ЧЕРНОГОРОВ

ОБРАЗОВАТЕЛНО-КВАЛИФИКАЦИОННА СТЕПЕН

МАГИСТЪР

ПРОФЕСИОННА КВАЛИФИКАЦИЯ

СТРОИТЕЛЕН ИНЖЕНЕР ПО ПРОМИШЕНО И ГРАЖДАНСКО СТРОИТЕЛСТВО

включен в регистъра на КИИП за лицата с пълна проектантска правоспособност
с протоколно решение на УС на КИИП 32/02.02.2007 г. по части:

КОНСТРУКТИВНА
ОРГАНИЗАЦИЯ И ИЗПЪЛНЕНИЕ НА СТРОИТЕЛСТВОТО

Председател на РК

чл. 36а, ал.3
от ЗОП

Председател на КР

чл. 36а, ал.3
от ЗОП

Председател

чл. 36а, ал.3
от ЗОП

инж. И. Каралеев

Застраховка "Професионална отговорност на участниците в проектирането и строителството"

На основание Въпросник/предложение и съгласно Общите условия на застраховка "Професионална отговорност на участниците в проектирането и строителството" при платена застрахователна премия ЗАД "Армеец" приема да застрахова професионалната отговорност на

Застрахован Щерьо Чавдаров Черногоров
гр.Карнобат ,ул.Хаджи Димитър 10,ет.2 ЕГН : 6607230564

(трите имена/фирма, адрес, телефон, факс, ЕГН/ЕИК)

Представяван от:

(трите имена, длъжност)

Професионална
дейност:



Проектант



Консултант А



Консултант Б



Строител



Лице, упражняващо
строителен надзор

Консултант А: консултант, извършващ оценка за съответствието на инвестиционните проекти



Лице, упражняващо
технически контрол

Консултант Б: консултант, извършващ строителен надзор

Застрахователно покритие:



Клауза А - за всички обекти



Клауза Б - само за един обект



по чл 171 от ЗУТ

по чл 173 ал 1 от ЗУТ

Строителен обект:

(само за Клауза Б)

(наименование и адрес)

Лимити на отговорност (в лева)

Дейност 1: ПРОЕКТАНТ

2

Дейност

Дейност

Лимит за едно събитие, в т.ч.:

25 000 лв

лимит за имуществени вреди

лимит за неимуществени вреди

лимит за едно увредено лице

Общ лимит на отговорност

50 000 лв

Самоучастие на застрахования:

не се прилага

Срок на застраховката:

12 месеца

от 00.00 часа на

30.11.2018

до 24.00 часа на

29.11.2019г

Ретроактивна дата:

год.

Застраховката влиза в сила не по-рано от 00.00 часа на деня, следващ пристъпването на застрахователната премия или първата вноска от нея (при разсрочено плащане) в брой или по банков път по сметката на Застрахователя

Застрахователна премия:

50.00 лева,

2%ЗДЗП:

1.00 лева

ОБЩО ДЪЛЖИМА СУМА

51.00 лева

словом: Петдесет и един лева

Начин на плащане:



еднократно



разсрочено



в брой



по банков път

Вноска / Падеж

I-ва/

20..... г

II-ра/

20..... г

III-та/

20..... г

IV-та/

20..... г

Премия, лв.

2% ЗДЗП в лв:

Обща сума в лв:

В случаите на разсрочено плащане вноските от застрахователната премия се плащат в срока, посочен в Полицата. При неплащане на разсрочена вноска от застрахователната премия застрахователният договор се прекратява в 24.00 часа на петнадесетия ден от датата на плащане на неплатената разсрочена вноска.

Застрахователен посредник:

Брокер Инс ООД

Агенция Бургас 121

Адрес:

гр.София, ул.Кърнградска 3

Адрес: гр.Бургас, ул.к.Фотинев 1

Идентификационен код/Легитимационен документ:

10090005

тел./email: 1056844225 /0884023535

Настоящата Полица, Въпросник/предложението, Общите условия за застраховка "Професионална отговорност на участниците в проектирането и строителството", всички Добавъци и други придружаващи документи са неразделна част от застрахователния договор.

Дата и място на издаване на полицата:

29.11.2018

гр.

Бургас

С подписването на настоящия застрахователен договор, декларирам

информиран съм, че предоставените от мен лични данни, както и данните на Застрахования (когато е лице различно от мен) се обработват от ЗАД „Армеец“ АД, в качеството му на администратор на лични данни, съгласно Регламент (ЕС) 2016 / 679 и действащото българско законодателство. Запознах се, както и Застрахования (когато е лице различно от мен) с Информацията за защита на личните данни по чл.13 и 14 от ОРЗД на застрахователя, налична в офисите на дружеството и публикувана на www.armeec.bg

получил съм подписан от представител на Застрахователя екземпляр от Общите условия на застраховка "Професионална отговорност на участниците в проектирането и строителството", запознах се с тях и заявявам, че ги приемам

**чл. 36а, ал.3
от ЗОП**

Застрахован:

(подпис и печат)

Застраховател:

(подпис и печат)

378
29.08.2019

СКИТНА М 1:1000
№ IX-3A КМЕТСТВО И ПОЩА
КАМНИЦА ПОЩА
№ IX-3A КМЕТСТВО И ПОЩА
1609
ОБЩИНА СЪНГУРЛАРЕ

акт за одобряване /проба на строеж/ АКТ № 32.58 /22.10.2014

1609

СЛУШЕБНО

ВАШИ ЗА ПРОЕКТИРАНЕ

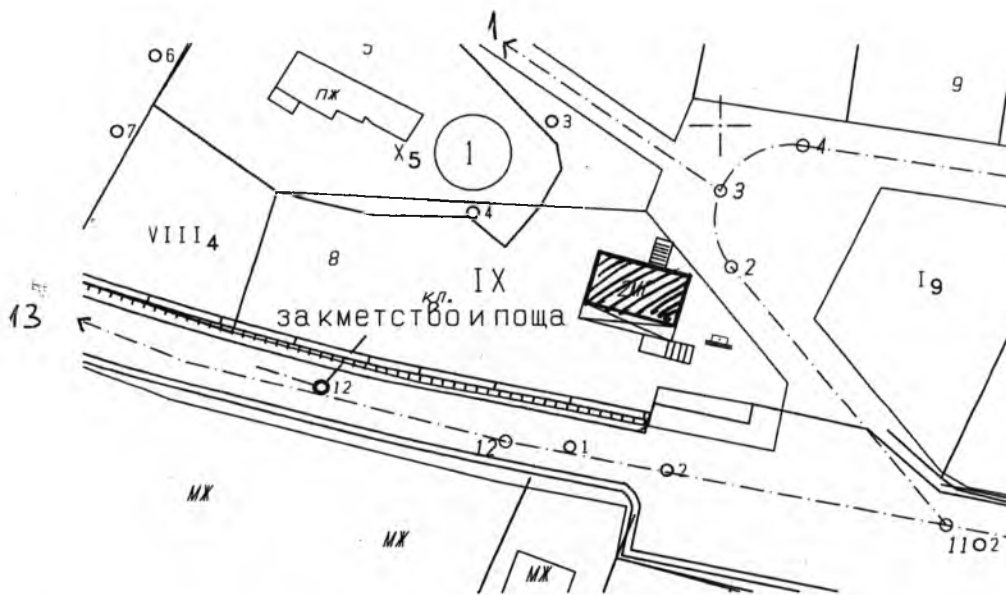

Ваши за "решение из кметство с. Къмотия"
в чл. 17, нв. 1 по тема из селото.
Да се предостави едномесечно изпитание
конструктор по сметката из пп. 147. (2) от ЗЗТ.
Да се извърши процедурите из ЗЗТ.

03.09.2019 чл. 36а, ал.3

Сл. архитект от ЗОП



№ 11-09-413/03.12.2019
Ул. регулация одобрена със зап. №
чл. 36а, ал.3
от ЗОП
08.2019.
08.2019.
JTT/K

КОНСТРУКТИВНО СТАНОВИЩЕ

от

инж.Щеръо Чавдаров Черногоров,
спец. ПГС, диплома № 00612/15.01.1997г., изд. от УАСГ - София

Обект: “Ремонт на кметство с.Камчия”

Възложител: Община Сунгурларе

Настоящото конструктивно становище е изготвено по молба на Възложителя на базата на архитектурно заснемане..

Предвижда се основен ремонт на покрива на сградата. Конструкцията на покрива подлежащ на ремонт е дървен.

Проектът е изготвен при спазване на следните базови нормативни документи, включително допълнения и изменения след публикуването им:

- БДС EN 1990:2003 – Еврокод основи на проектирането на строителни конструкции

- БДС EN 1991-1-1:2004 – Еврокод 1: Въздействия върху строителните конструкции. Част 1-1:Основни въздействия.Плътности, собствени тегла и полезни натоварвания на сгради

- БДС EN 1991-1-4:2005 – Еврокод 1: Въздействия върху строителните конструкции. Част 1-4:Основни въздействия.Натоварване от вятър

Натоварванията, с които са изчислени и проверени конструктивните елементи са приети съгласно Норми за натоварвания и въздействия върху сгради и съоръжения.

Предвиждат се следните строително-монтажните дейности:

Разкриване на покрива на части по скатове включващо демонтаж на керемидите със сортиране и изхвърляне на негодните – мах 40%. Демонтаж на дъсчената обшивка. Преглед на дървената покривна конструкция и подмяна на ребрата 8/10 см. които са компрометирани. Монтаж на дъсчена обшивка и полагане на черна хартия. Наковаване на летви и полагане на керемиди. Поставяне на капаци по била с подмазване. Дозиждане на комини с единични тухли и полагане на вароциментова мазилка по тях. Направа на обшивка около комини от поцинкована ламарина. Подмяна на улуци, водосборни казанчета и водосточни тръби.

Демонтаж на каратаван и монтаж на обшивка от гипскартон. Двукратно боядисване с латекс по тавани. Демонтаж на подов гредоред, запълване с отсевки и полагане на стоманобетонена настилка

Демонтаж на стара и монтаж нова дограма

Демонтаж стара и монтаж нова мълниезащитна система

чл. 36а, ал.3
от ЗОП

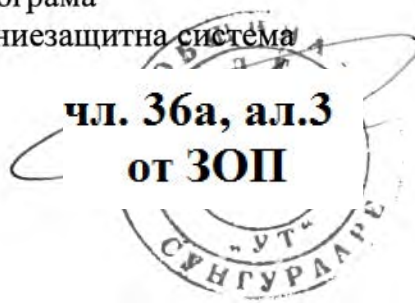

Всички строително монтажни работи да бъдат изпълнени съгласно изискванията на ПИПСМР.

Да се спазват всички изисквания по охрана и техническа безопасност на труда съгласно Наредба №2 за минималните изисквания за ЗБУТ при изпълнение на СМР.

Покривните конструкции ще се изпълни от иглолистен дървен материал I категория по БДС 427. Максималната влажност на материала да е 12%. Дъчената обшивка е от дъски от 2.5 см.

Тези промени не засягат носещата пространствено-скелетна конструкция на обекта и като цяло не налагат промени в кофражният и армировъчен план на помещенията.

Така предвидените строително монтажни работи няма да променят натоварването върху елементите на носещата конструкция, от там и напрегнатото и деформируемостта и състояние.

Всички строително монтажни работи да бъдат изпълнени съгласно изискванията на ПИПСМР.

Да се спазват забележките в конструктивните чертежи. При възникване на проблеми или въпроси в процеса на изпълнение да се търси съдействието на проектанта-конструктор.

Да се спазват всички изисквания по охрана и техническа безопасност на труда съгласно Наредба №2 за минималните изисквания за ЗБУТ при изпълнение на СМР.

чл. 36а, ал.3
от ЗОП

Изготвил:.....

/инж.И.Черногоров/

чл. 36а, ал.3
от ЗОП



Обект: Ремонт на кметство с.Камчия
Местонахождение: с.Камчия, община Сунгурларе, област Бургаска

Възложител: Община Сунгурларе

КОЛИЧЕСТВЕНА СМЕТКА НА ПРОЕКТА

N	Вид работа	Единица мярка	Количество
1	2	3	4
1	Демонтаж керемиди със спускане по коруба	м2	180,00
2	Демонтаж капаци със спускане по коруба	мл	32,00
3	материала	м2	180,00
4	през 60 см и попове	м3	6,00
5	Направа дъсчена обшивка по покрив с игл дъски 2.5 см.	м2	180,00
6	Полагане марсилски керемиди в/у мушама и летви	м2	180,00
7	Монтаж нови капаци по била	мл	32,00
8	Вароциментова мазилка по комини	м2	22,00
9	Грундиране и боядисване комини с фасаген	м2	24,00
10	Обшивка на комини с поцинкована ламарина	м2	12,00
11	Демонтаж стари улуци	мл	38,00
12	Доставка и монтаж нови улуци от поц. ламарина	мл	42,00
13	Демонтаж водосточни тръби	мл	32,00
14	Доставка и монтаж водосточни тръби	мл	32,00
15	Демонтаж водосточни казанчета	бр	4,00
16	Доставка и монтаж водосточни казанчета от поц. ламарина	бр	4,00
17	Демонтаж есове	бр	4,00
18	Доставка и монтаж поцинковани есове	бр	4,00
19	Изкачване дървен материал и керемиди с автокран	мсм	1,00
20	Демонтаж стара и монтаж нова мълниезащитна система с изпреварващо действие	бр	1,00
21	Демонтаж стара дограма	м2	48,00
22	Доставка и монтаж дограма	м2	48,00
23	Вътрешно обръщане на дограма /гипсова шпакловка + ъглопротектор	м1	125,00
24	Демонтаж гредоред, каратаван и летви със сваляне на материала	м2	100,00
25	Полагане минерална вата 10 см по таван за изолация	м2	100,00
26	Направа нов таван от гипскартон	м2	100,00
27	Демонтаж конструкция за дюшеме	м2	45,00
28	Насипване с инертен материал на пропаднали части и уплътняване (h=0,6м.)	м3	5,00
29	Ремонт дървено дюшеме	м2	10,00
30	Доставка и монтаж на вътрешен PVC подпрозоречен перваз	м1	13,60
31	Доставка и монтаж армировка за настилка	кг	180,00
32	Полагане бетон В20 за настилка с дебелина 10 см.	м3	4,50
33	Направа на пердашена замазка по под	м2	45,00
34	Настилка с балатум	м2	45,00
35	Наковаване первази	м2	39,20
36	Очукване на компрометирана вароциментова м-к по тавани	м2	94
37	Стъргане на боя по стени и тавани	м2	500,00
38	Грундиране с контактен грунд преди шпакловка	м2	600,00
39	Шпакловка + мрежа по стени и тавани	м2	600,00
40	Латексов грунд по стени и тавани	м2	600,00
41	Боядисване двукратно с латекс по стени и тавани	м2	600,00
42	Ремонт на корито на чешма	бр	1,00
43	Извозване на строителни отпадъци с камион на 5 км	м3	15,00

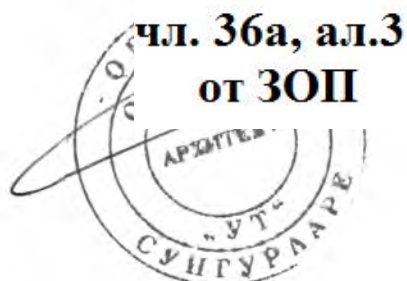

Чл. 36а, ал.3
от ЗОП

Кметство с. Камчия

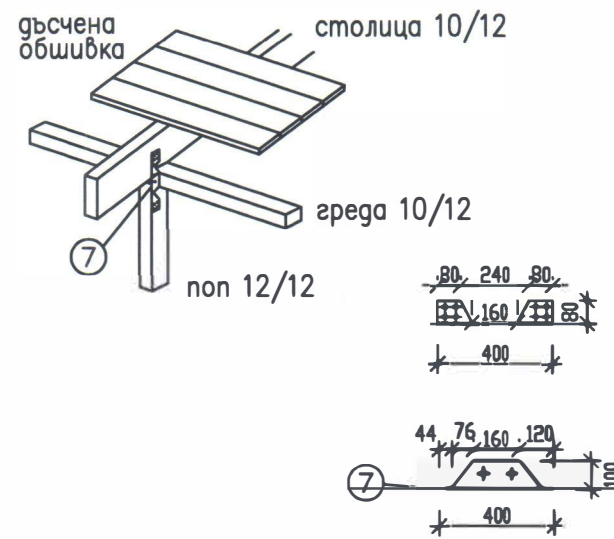
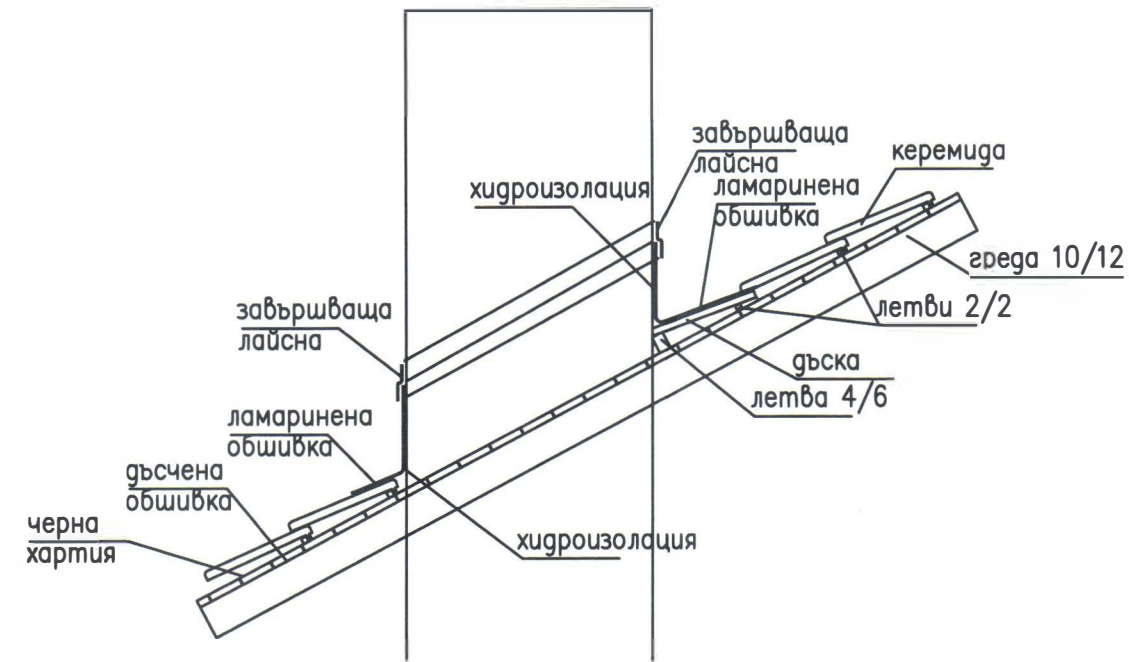

ЗАБЕЛЕЖКИ:

1. Покривната конструкция да се изпълни от угл. дървен м-л I кат. по БДС 427.
2. Всички дървени части да отстоят мин. 10 см. от комините
3. Максимална влажност на материала – 12%.
4. Зарезки 3 ст, скоби $\varnothing 10$ мм.
5. Попове 12/12 ст. При поповете паянти и клеци.
6. Под поповете в полетата – подложки.
7. Дъсчена обшивка с дебелина 2,5 см.

Обшивка около комини

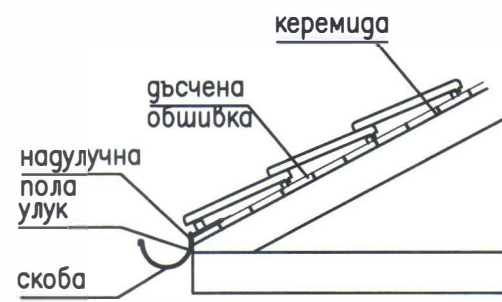

Монтаж улуги

Детайл за връзка м/у плоча и поп

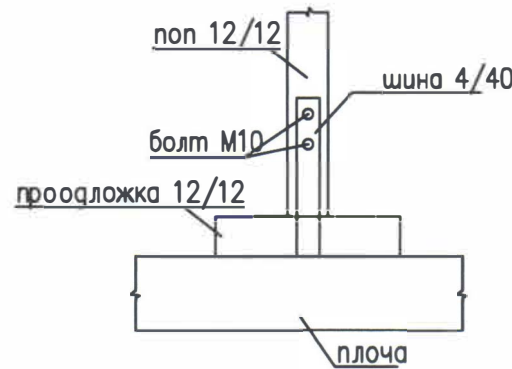

ТИП ПАЯНТА М1: 25

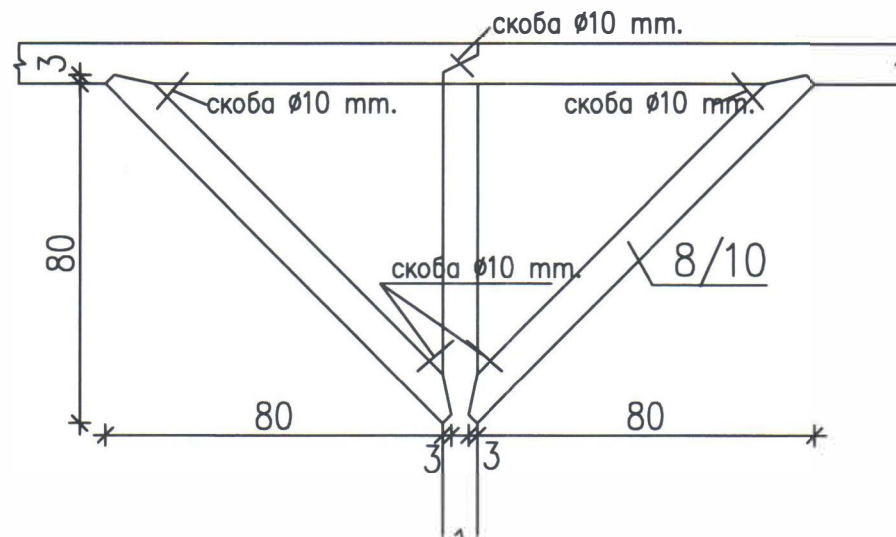

Детайл за закрепване на подложната столица

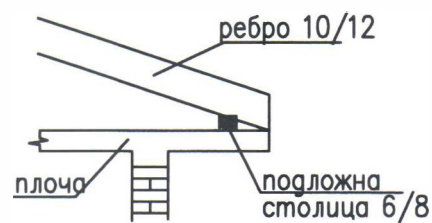

чл. 36а, ал.3
от ЗОП

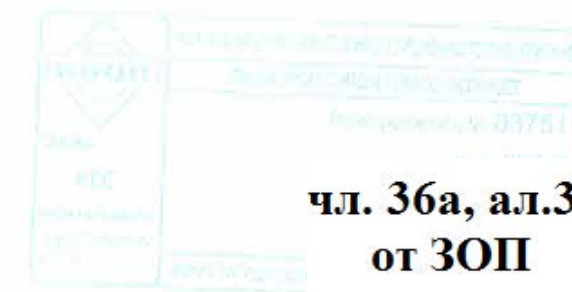

чл. 36а, ал.3
от ЗОП

Детайли покрив