

ИНВЕСТИЦИОНЕН ПРОЕКТ

ОБЕКТ: РЕМОНТ НА КМЕТСТВО С.ЧЕРНИЦА

ВЪЗЛОЖИТЕЛ: ОБЩИНА СУНГУРЛАРЕ

ФАЗА: ТЕХНИЧЕСКИ ПРОЕКТ

ЧАСТ: КОНСТРУКТИВНА

ПРОЕКТАНТ:..... **чл. 36а, ал.3**
от ЗОП
/инж.ЩерьоЧерногоров/

ВЪЗЛОЖИТЕЛ:..... **чл. 36а, ал.3**
от ЗОП
/С



чл. 36а, ал.3
от ЗОП
АРХИТЕКТ
- У Т -
СУНГУРЛАРЕ

РЕПУБЛИКА БЪЛГАРИЯ

Министерство на регионалното развитие и благоустройството

Общинска администрация **СУНГУРЛАРЕ** чл. 36а, ал.3

ОДОБРЯВАМ: **от ЗОП**

КМЕТ: **инж. Ст. Стратев**
(име и фамилия)

регистър: **2**

картотека **Черница**

досие (РЗ) **310**

АКТ № 310 *№ 511/10.07.1996*

за общинска собственост

публична
(публична, частна)

на недвижим имот, находящ се в **с. Черница, обл. Бургаска** чл. 36а, ал.3
от ЗОП

1. ДАТА НА СЪСТАВЯНЕ	25.03.2000 г. гр. Сунгурларе
2. Правно осъзнание	Чл. 2 ал. 1 т. 6 от ЗОС/1996 г. <i>3-я в. р. 4-11-848/14.07.98</i>
3. Вид и описание на имота	II-ри етаж от масивна сграда със СВП на 2 етажа, стр. 1960 г., ремонт - 1985 г. за кметство - 91 кв. м., 364 куб. м.
4. Бивш собственик на имота	Държавата
5. Съсобственици — име, адрес	-
6. № и дата на съставени по-рано актове	Акт № 1/21.08.1985 г.
7. Местонахождение на имота	с. Черница кв. 23 п. IV
8. Граница на имота	север - улица юг - п. VII-155 и п. VI-154 изток - фурна на ПК запад - п. V за читалище

9. Предоставени права върху имота:

(Акт за предоставяне, право, срок, приобретатели)

10. Разпореждания с имота (част от имота):

(Акт за разпореждане, описание, приобретатели)

11. Имотът е включен в капитала на търговско дружество;

(Акт, правно основание, дружество)

12. АКТОСЪСТАВИТЕЛ (трите имена и длъжност :

Вал. Вал. Узунова - спец. "ОС"

чл. 36а, ал.3

от ЗОП

(.....)

12. ЗАБЕЛЕЖКИ:

ВЯРНО С
ОРИГИНАЛА

сп. Сергеев

14.01.2020г.

секретар (.....)

чл. 36а, ал.3

от ЗОП



УДОСТОВЕРЕНИЕ

ЗА ПЪЛНА ПРОЕКТАНТСКА ПРАВОСПОСОБНОСТ

Регистрационен номер № 03751

Важи за 2019 година

ИНЖ. ЩЕРЬО ЧАВДАРОВ ЧЕРНОГОРОВ

ОБРАЗОВАТЕЛНО-КВАЛИФИКАЦИОННА СТЕПЕН

МАГИСТЪР

ПРОФЕСИОНАЛНА КВАЛИФИКАЦИЯ

СТРОИТЕЛЕН ИНЖЕНЕР ПО ПРОМИШЛЕНО И ГРАЖДАНСКО СТРОИТЕЛСТВО

включен в регистъра на КИИП за лицата с пълна проектантска правоспособност
с протоколно решение на УС на КИИП 32/02.02.2007 г. по части:

КОНСТРУКТИВНА
ОРГАНИЗАЦИЯ И ИЗПЪЛНЕНИЕ НА СТРОИТЕЛСТВОТО

Председател на РК

чл. 36а, ал.3
от ЗОП

Председател на КР

чл. 36а, ал.3
от ЗОП

инж. А. Димев

Председател

чл. 36а, ал.3
от ЗОП

инж. И. Каралеев



Застраховка "Професионална отговорност на участниците в проектирането и строителството"

На основание Въпросник/предложение и съгласно Общите условия на застраховка "Професионална отговорност на участниците в проектирането и строителството" при платена застрахователна премия ЗАД "Армеец" приема да застрахова професионалната отговорност на

Застрахован: Щерьо Чавдаров Черногоров

гр.Карнобат ,ул.Хаджи Димитър 10,ет.2 ЕГН : 6607230564

(трите имена/фирма, адрес, телефон, факс, ЕГН/ЕИК)

Представяван от:

(трите имена, длъжност)

Професионална
дейност:

Проектант

Консултант А

Консултант Б

Строител

Лице, упражняващо
строителен надзор

Консултант А: консултант, извършващ оценка за съответствието на инвестиционните проекти

Консултант Б: консултант, извършващ строителен надзор

Лице, упражняващо
технически контрол

Застрахователно покритие:

Клауза А - за всички обекти

Клауза Б - само за един обект

по чл. 171 от ЗУТ

по чл. 173 ал 1 от ЗУТ

Строителен обект:

(само за Клауза Б)

(наименование и адрес)

Лимити на отговорност (в лева)	Дейност 1: ПРОЕКТАНТ	Дейност 2:	Дейност 3:
Лимит за едно събитие, в т.ч.:	25 000 лв		
лимит за имуществени вреди	*		
лимит за неимуществени вреди	*		
лимит за едно увредено лице	*		
Общ лимит на отговорност	50 000 лв		

Самоучастие на застрахования: не се прилага

Срок на застраховката: 12 месеца от 00.00 часа на 30.11.2018 до 24.00 часа на 29.11.2019г

Ретроактивна дата: год.

Застраховката влиза в сила не по-рано от 00.⁰⁰ часа на деня, следващ постъпването на застрахователната премия или първата вноска от нея (при разсрочено плащане) в брой или по банков път по сметката на Застрахователя

Застрахователна премия: 50.00 лева; 2%ЗДЗП: 1.00 лева; ОБЩО ДЪЛЖИМА СУМА: 51.00 лева

словом: Петдесет и един лева

Начин на плащане:

Еднократно

разсрочено

в брой

по банков път

Платежка / Падеж I-ва/ 20 г. II-ра/ 20 г. III-та/ 20 г. IV-та/ 20 г.

Премия, лв:

2% ЗДЗП в лв:

Обща сума в лв:

В случаите на разсрочено плащане вноските от застрахователната премия се плащат в срока, посочен в Полицата. При неплащане на разсрочена вноска от застрахователната премия застрахователният договор се прекратява в 24,00 часа на петнадесетия ден от датата на падежа на неплатената разсрочена вноска.

Застрахователен посредник:	Брокер Инс ООД	Агенция:	Бургас 121
Адрес:	гр.София, ул."Кърниградска", 3	Адрес:	гр.Бургас, ул.К.Фотинов 1
Идентификационен код/Легитимационен документ:	10090005	tel./email:	056844225 /0884023535

Настоящата Полица, Въпросник/предложението, Общите условия за застраховка "Професионална отговорност на участниците в проектирането и строителството" всички Добавъци и други придружаващи документи са неразделна част от застрахователния договор

Дата и място на издаване на полицата: 29.11.2018 г. Бургас гр.

С подписването на настоящия застрахователен договор, декларирам

информиран съм, че предоставените от мен лични данни, както и данните на Застрахования (когато е лице различно от мен) се обработват от ЗАД "Армеец" АД, в качеството му на администратор на лични данни, съгласно Регламент (ЕС) 2016 / 679 и действащото българско законодателство. Запознах се, както и Застрахования (когато е лице различно от мен) с Информацията за защита на личните данни по чл. 13 и 14 от ОРЗД на застрахователя, налична в офисите на дружеството и публикувана на www.armeesc.bg

получил съм подписан от представител на Застрахователя екземпляр от Общите условия на застраховка "Професионална отговорност на участниците в проектирането и строителството", запознах се с тях и заявявам, че ги приемам

Застрахован:

(подпис и печат)

Застраховател:

(подпис и печат)

384
30.08.2019

IV ОБЩИНА СЪНГУЛАРЕ - кв. 23
 ЧЕРНИЦА
 IV 1764 м²
 ОБЩИНА СЪНГУЛАРЕ
 2000г. за ПОС
 Акт 310/25.02.
 ВАЖИ ЗА ПРОЕКТИРАНЕ
 ТАКВА СЛУЖ



Важни за "решение на кметство - с. Черница"
 в чл. IV, кв. 23 по името на селото.
 Да се изработи становище на инженер-конструктор, съгласно чл. 147.(2) от ЗЗТ.
 Да се извърши процедура по ЗЗТ.

03.09.2019г.

чл. 36а, ал.3

Гл. архитект

от ЗОП



Исходен акт
 [Signature]

Уд. регулация одобрена със зап. № 25/06.И.24
 Дв. регулация одобрена със зап. №
 Копира: В А
 Проверил: [Signature]
 чл. 36а, ал.3
 от ЗОП

2.08.191
 2.08.191

КОНСТРУКТИВНО СТАНОВИЩЕ

от

инж.Щерьо Чавдаров Черногоров,
спец. ПГС, диплома № 00612/15.01.1997г., изд. от УАСГ - София

Обект: “Ремонт на кметство с.Черница”

Възложител: Община Сунгурларе

Настоящото конструктивно становище е изготвено по молба на Възложителя на базата на архитектурно заснемане..

Предвижда се основен ремонт на покрива на сградата. Конструкцията на покрива подлежащ на ремонт е дървен.

Проектът е изготвен при спазване на следните базови нормативни документи, включително допълнения и изменения след публикуването им:

- БДС EN 1990:2003 – Еврокод основи на проектирането на строителни конструкции
- БДС EN 1991-1-1:2004 – Еврокод 1: Въздействия върху строителните конструкции. Част 1-1:Основни въздействия.Плътности, собствени тегла и полезни натоварвания на сгради
- БДС EN 1991-1-4:2005 – Еврокод 1: Въздействия върху строителните конструкции. Част 1-4:Основни въздействия.Натоварване от вятър

Натоварванията, с които са изчислени и проверени конструктивните елементи са приети съгласно Норми за натоварвания и въздействия върху сгради и съоръжения.

Предвиждат се следните строително-монтажните дейности:

Разкриване на покрива на части по скатове включващо демонтаж на керемидите със сортиране и изхвърляне на негодните – мах 40%. Демонтаж на дъсчената обшивка. Преглед на дървената покривна конструкция и подмяна на ,ребрата 8/10 см. които са компрометирани. Монтаж на дъсчена обшивка и полагане на черна хартия. Наковаване на летви и полагане на керемиди. Поставяне на капаци по била с подмазване. Направа на обшивка около комини от поцинкована ламарина. Подмяна на улуци, водосборни казанчета и водосточни тръби.

Всички строително монтажни работи да бъдат изпълнени съгласно изискванията на ПИПСМР.

Да се спазват всички изисквания по охрана и техническа безопасност на труда съгласно Наредба №2 за минималните изисквания на ЗБУТ при изпълнение на СМР.

чл. 36а, ал.3
от ЗОП



Покривните конструкции ще се изпълни от излодистен дървен материал I категория по БДС 427. Максималната влажност на материала да е 12%. Дъсчената обшивка е от дъски от 2.5 см.

Тези промени не засягат посетата пространствено-скелетна конструкция на обекта и като цяло не налагат промени в кофражният и армировъчен план на помещенията.

Така предвидените строително монтажни работи няма да променят наговарването върху елементите на посетата конструкция, от там и напрегнатото и деформируемостта и състояние.

Всички строително монтажни работи да бъдат изпълнени съгласно изискванията на ПИПСМР.

Да се спазват забележките в конструктивните чертежи. При възникване на проблеми или въпроси в процеса на изпълнение да се търси съдействието на проектант-конструктор.

Да се спазват всички изисквания по охрана и техническа безопасност на труда съгласно Наредба №2 за минималните изисквания за ЗБУТ при изпълнение на СМР.

**чл. 36а, ал.3
от ЗОП**

Изготвил:.....
/инж.И.Черногоров/

**чл. 36а, ал.3
от ЗОП**

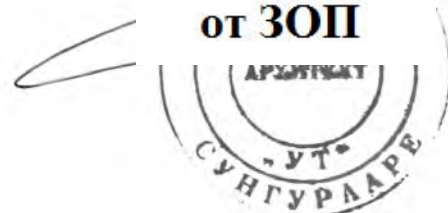

Обект: Ремонт на кметство с.Черница

Местонахождение: с.Черница, община Сунгурларе, област Бургаска

Възложител: Община Сунгурларе

КОЛИЧЕСТВЕНА СМЕТКА НА ПРОЕКТА

N	Вид работа	Единица мярка	Количество
1	2	3	4
	Демонтаж облиц. с дървени плоскости, включително изваждане на дървени групчета	м2	137,94
2	Демонтаж радиатор	бр	3,00
3	Демонтаж дървена врата от зид	бр	5,00
4	Демонтаж и монтаж на решетка	бр.	1,00
5	Демонтаж дървен прозорец от зид	м2	17,75
6	Доставка и монтаж PVC врата 90/200	бр.	5,00
7	Доставка и монтаж PVC прозорец	м2	17,75
8	Стърагне на боя по стени и тавани	м2	329,28
9	Грундиране с контактен грунд преди шпакловка	м2	329,28
10	Шпакловка + мрежа по стени и тавани	м2	329,28
11	Латексов грунд по стени и тавани	м2	329,28
12	Боядисване двукратно с латекс по стени и тавани	м2	329,28
13	Вътрешно обръщане на дограма /гипсова шпакловка + ъглопротектор	м2	71,90
14	Блажно боядисване мет. решетка	м2	2,00
15	Циклене и лакиране на паркет	м2	48,81
16	Вътрешен PVC перваз	м1	14,50
17	Доставка и монтаж на фаянсови плочки	м2	10,40
18	Демонтаж керемиди със спускане по коруба	м2	120,00
19	Демонтаж капаци със спускане по коруба	мл	20,00
20	Демонтаж дъсчена обшивка и ребра по покрив със сваляне на материала	м2	120,00
21	Направа нова дървена покривна конструкция - ребра 8/10 през 60 см и попове	м3	1,00
22	Направа дъсчена обшивка по покрив с игл дъски 2.5 см.	м2	120,00
23	Полагане марсилски керемиди в/у мушамы и летви	м2	120,00
24	Монтаж нови капаци по била	мл	20,00
25	Обшивка на комини с поцинкована ламарина	м2	8,00
26	Демонтаж стари улуци	мл	42,00
27	Доставка и монтаж нови улуци от поц. ламарина	мл	42,00
28	Демонтаж водосточни тръби	мл	32,00
29	Доставка и монтаж водосточни тръби	мл	32,00
30	Демонтаж водосточни казанчета	бр	4,00
31	Доставка и монтаж водосточни казанчета от поц. ламарина	бр	4,00
32	Изкачване дървен материал и керемиди с автокран	мсм	1,00
33	Извозване на строителни отпадъци с камион на 5 км	м3	8,00



**чл. 36а, ал.3
от ЗОП**

Кметство с. Черница

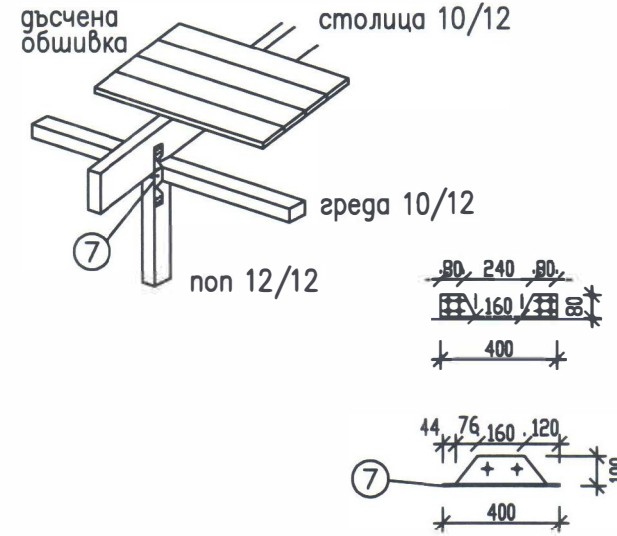
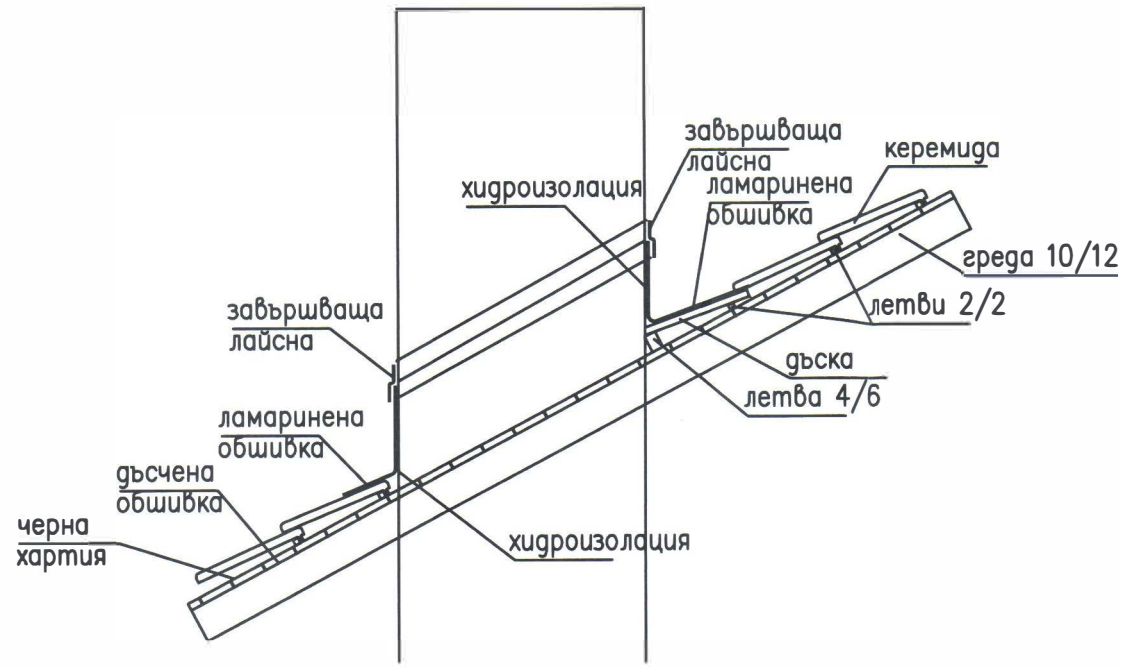

ЗАБЕЛЕЖКИ:

1. Покривната конструкция да се изпълни от угл. дървен м-л I кат. по БДС 427.
2. Всички дървени части да отстоят мин. 10 см. от комините
3. Максимална влажност на материала – 12%.
4. Зарезки 3 ст, скоби $\varnothing 10$ мм.
5. Попове 12/12 ст. При поповете паянти и клеци.
6. Под поповете в полетата – подложки.
7. Дъсчена обшивка с дебелина 2,5 см.

Обшивка около комини

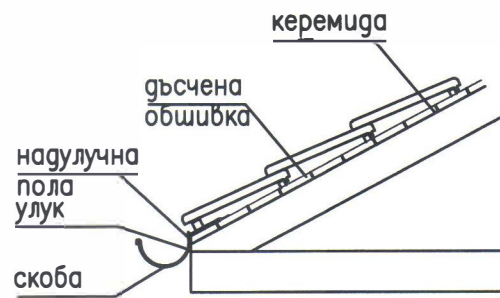

Монтаж улуги

Детайл за връзка м/у плоча и поп

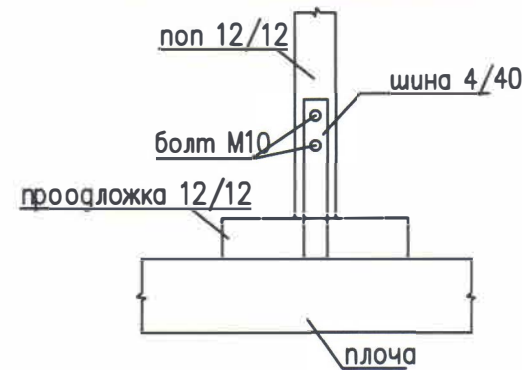

ТИП ПАЯНТА М1: 25

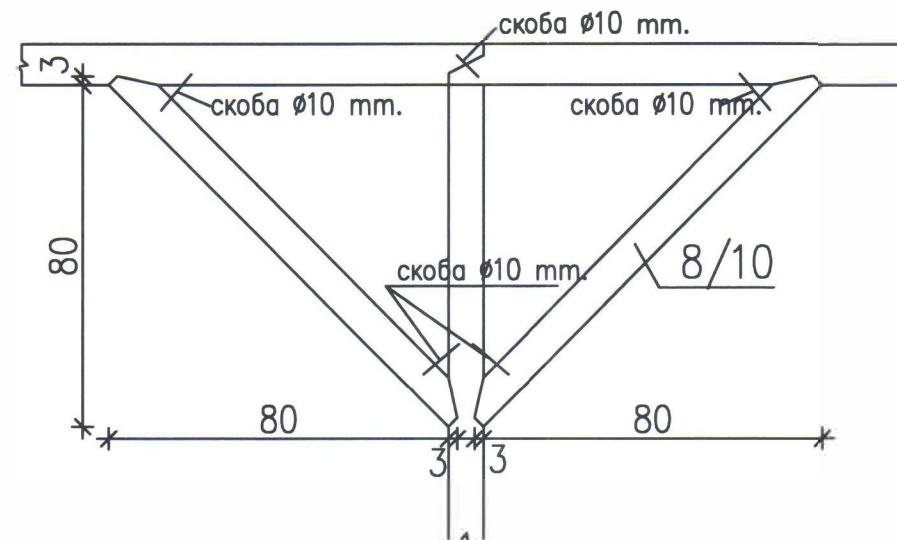

Детайл за закрепване на подложната столица

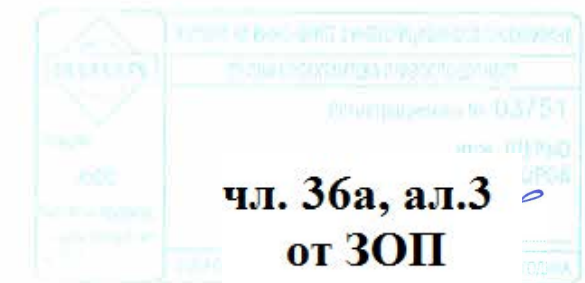
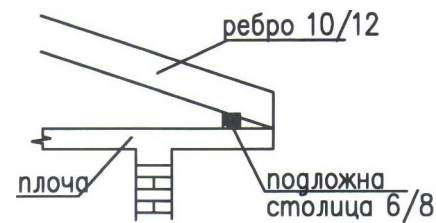

Детайли покрив