



## ОБЩИНА ЛОМ

3600 Лом, ул. „Дунавска“ №12, тел. (0971) 69 101, факс: (0971) 66 026, e-mail: lom.municipality@lom.egov.bg, www.lom.bg

### ДОГОВОР ЗА СТРОИТЕЛСТВО

№ 38, 29.01.2021 г.  
.....

Днес, 29.01.2021 г. в гр. Лом, между:

**ОБЩИНА ЛОМ**, с адрес: гр. Лом, п.к.3600, ул. „Дунавска“ № 12, ЕИК по БУЛСТАТ: BG000320840, представлявана от **Д-р Георги Георгиев** – Кмет на **Община Лом** и **Нели Спасова** – Главен счетоводител, наричана за краткост **ВЪЗЛОЖИТЕЛ**, от една страна,

и

**Дружество по ЗЗД „УЛИЦИ ЛОМ“**, със седалище и адрес на управление гр.София, Район „Триадица“, ул. „Метличина поляна“ № 15, с ЕИК 177363093, представлявано от **Манол Кавръков** в качеството му на Управител, наричан за краткост **ИЗПЪЛНИТЕЛ**, от друга страна,

(**ВЪЗЛОЖИТЕЛЯТ** и **ИЗПЪЛНИТЕЛЯТ** наричани заедно „**Страните**“, а всеки от тях поотделно „**Страна**“);

на основание чл. 112, ал. 1 ЗОП, във връзка с Решение № 8/29.05.2019 г. на Кмета на община Лом за определяне на изпълнител на обществена поръчка с предмет: „*Основен ремонт и възстановяване на компрометирани улични настилки в гр. Лом, община Лом*“, се сключи настоящия договор за следното:

#### І.ПРЕДМЕТ НА ДОГОВОРА

**Чл.1** Възложителят възлага, а Изпълнителят се задължава да извършва „**Основен ремонт и възстановяване на компрометирани улични настилки в гр. Лом, община Лом**“, след конкретна заявка при условията на настоящият договор в съответствие с техническата спецификация, приложенията към нея, изискванията на Закона за устройство на територията /ЗУТ/ и свързаните с него подзаконовни нормативни актове.

**Чл.2.** **ИЗПЪЛНИТЕЛЯТ** се задължава да изпълни договора в съответствие с Техническата спецификация, Техническото предложение и Ценовото предложение, и чрез лицата, посочени в Списък на членовете на ръководния състав, които ще отговорят за изпълнението, съставляващи съответно Приложения №№ 1, 2, 3 и 4 към този Договор („**Приложенията**“) и представляващи неразделна част от него.

**Чл.3.** В срок до 3 (*три*) дни от датата на сключване на Договора, но най-късно преди започване на неговото изпълнение, **ИЗПЪЛНИТЕЛЯТ** уведомява



## ОБЩИНА ЛОМ

3600 Лом, ул. „Дунавска“ №12, тел. (0971) 69 101, факс: (0971) 66 026, e-mail: lom.municipality@lom.egov.bg, www.lom.bg

ВЪЗЛОЖИТЕЛЯ за името, данните за контакт и представителите на подизпълнителите, посочени в офертата на ИЗПЪЛНИТЕЛЯ. ИЗПЪЛНИТЕЛЯТ уведомява ВЪЗЛОЖИТЕЛЯ за всякакви промени в предоставената информация в хода на изпълнението на Договора в срок до 3 (три) дни от настъпване на съответното обстоятелство. (ако е приложимо)<sup>1</sup>

### II. СРОК И МЯСТО НА ИЗПЪЛНЕНИЕ НА ДОГОВОРА

**Чл.4.(1)** Срок на договора – 180 /сто и осемдесет/ календарни дни, считано от датата на първото конкретно възлагане или до изчерпване на прогнозната стойност – 1 833 333,33 лева без ДДС, което от двете събития настъпи по-рано.

(2) Срокът за изпълнението на конкретните възложени строителни и монтажни/ремонтни работи се определя от **ВЪЗЛОЖИТЕЛЯ**, респективно определеното с договора лице поотделно за всеки възложен обект или всяка възложена дейност с възлагателното писмо по чл. 24, ал.2, изпратено от **ВЪЗЛОЖИТЕЛЯ**.

(3) Сроковете по ал. 1 и 2 спират да текат в следните случаи:

1. при спиране на строителството по нареждане на **ВЪЗЛОЖИТЕЛЯ**, респективно определеното от **ВЪЗЛОЖИТЕЛЯ** с настоящия договор лице;

2. когато на **ИЗПЪЛНИТЕЛЯ** му е отказан достъп до обекта по причини, които не се дължат на негово действие или бездействие. В този случай **ИЗПЪЛНИТЕЛЯТ** е длъжен незабавно да уведоми писмено **ВЪЗЛОЖИТЕЛЯ**;

3. при временно спиране на строителните и монтажни/ремонтни работи на обекта от страна на **ИЗПЪЛНИТЕЛЯ**, поради настъпване на неблагоприятни метеорологични условия за сезона за съответния географски регион, непозволяващи изпълнение на възложените работи.

(4) При спиране на срока на някое от основанията, посочени в ал. 3, страните чрез определените с настоящия договор лица, съставят констативен протокол, в който се отразяват следните обстоятелства: причината за спирането; периода, за който срокът спира да тече; каква част от срока за изпълнението не е изтекла към момента на спирането. В случаите по ал. 3, т. 3 и когато е възможно, неразделна част от протокола по предходното изречение е представената от **ИЗПЪЛНИТЕЛЯ** официална справка, издадена от Националния институт по метеорология и хидрология към БАН, удостоверяваща наличието на посочените обстоятелства.

(5) След отпадане на причината за спиране на срока, страните, чрез определените с настоящия договор лица, подписват нов констативен протокол, в който се посочва продължителността на спирането, като въз основа на частта от срока за изпълнение, която не е изтекла към момента на спирането, се определя кога изтича срока по ал. 2.

<sup>1</sup> Клаузата се включва при необходимост. Всички клаузи в този образец на договор, касаещи отношения с подизпълнители, са приложими, само ако участието на подизпълнители е посочено в офертата на изпълнителя, като в такъв случай следва да се имат предвид и относимите разпоредби на ЗОП.



## ОБЩИНА ЛОМ

3600 Лом, ул. „Дунавска“ №12, тел. (0971) 69 101, факс: (0971) 66 026, e-mail: lom.municipality@lom.egov.bg, www.lom.bg

(6) Забавянето на плащанията от страна на **ВЪЗЛОЖИТЕЛЯ** не е основание за спиране или за забавяне изпълнението на строителните и монтажните/ремонтните работи от страна на **ИЗПЪЛНИТЕЛЯ**.

(7) За периода на спиране на изпълнението плащания по договора не се дължат.

(8) В срока по ал. 2 не се включва времето, необходимо за приемане на изпълнените строителни и монтажни/ремонтни работи от **ВЪЗЛОЖИТЕЛЯ**.

(9) **ИЗПЪЛНИТЕЛЯТ** не изпада в забава за времето, което на **ВЪЗЛОЖИТЕЛЯ** му е необходимо, за да осигури необходимите условия за изпълнение на строителните и монтажни/ремонтни работи на строителната площадка.

**Чл.5.** Мястото на изпълнение на договора е територията на община Лом, а конкретния участък (обект) се описват конкретно за всяко отделно възлагане.

### III. ЦЕНА, РЕД И СРОКОВЕ ЗА ПЛАЩАНЕ

**Чл.6.(1)** Максимално допустимата цена за изпълнение предмета на договора е в размер на 1 833 333,33 (един милион осемстотин тридесет и три хиляди триста тридесет и три лева и тридесет и три стотинки) лева без ДДС или 2 200 000,00 (два милиона и двеста хиляди лева) лева с ДДС.

(2) **ВЪЗЛОЖИТЕЛЯТ** се задължава да заплати на **ИЗПЪЛНИТЕЛЯ** изпълнените от него строителни и ремонтни работи, съгласно единични цени без начислен ДДС, съдържащи се в Ценово предложение на **ИЗПЪЛНИТЕЛЯ**, неразделна част от настоящия договор.

(3) Цената за изпълнение на конкретно възложените строителни и монтажни/ремонтни дейности се определя от **ИЗПЪЛНИТЕЛЯ** на база предложените от него единични цени за съответните работи, посочени в Ценовото му предложение, неразделна част от настоящия договор.

(4) В случай, че при формиране цената за изпълнение на конкретно възложените строителни и монтажни/ремонтни дейности по чл. 2, попадат непредвидени в ценовото предложение работи, цената за тях се определя на база утвърдени анализни цени от **ВЪЗЛОЖИТЕЛЯ** и съставени от **ИЗПЪЛНИТЕЛЯ**, въз основа на следните ценообразуващи показатели, посочени в Ценовото предложение на **ИЗПЪЛНИТЕЛЯ**:

Часова ставка 5,50 лв./ч.ч.;

Допълнителни разходи върху труда – 80 %;

Допълнителни разходи върху механизацията - 45 %;

Доставно-складови разходи - 10 %;

Разход на материали по УСН и доказуеми фактурни цени;

Печалба 10 %.

(5) Единичните цени на отделните видове работи посочени в ценовото предложение на **ИЗПЪЛНИТЕЛЯ** са за цялостно извършване на дейностите/работите, включени в предмета на поръчката включително разходите за персонала, който ще изпълнява поръчката, и/или на членовете на ръководния състав, които ще отговарят за изпълнението [и за неговите подизпълнители] (*ако е приложимо*), цената на вложените материали, оборудване, извършени работи и разходи за труд и доставки, механизация, енергия, складиране, подготовка на строителството, извънреден труд, осигуряване на нормативно определените безопасни условия на труд на строителните площадки по време на извършване на строителните работи, освобождаването на площадката от



## ОБЩИНА ЛОМ

3600 Лом, ул. „Дунавска“ №12, тел. (0971) 69 101, факс: (0971) 66 026, e-mail: lom.municipality@lom.egov.bg, www.lom.bg

строителни отпадъци, необходимите за строителството помощни видове СМР и материали (товаренето, разтоварването (ръчно и/или механизирано), както пренасяне на материали, строителни отпадъци и други подобни, извозване на строителните отпадъци на посочените от **ВЪЗЛОЖИТЕЛЯ** места, провеждане на проби и изпитвания и всички други присъщи разходи, не упоменати по-горе, включително печалба за **ИЗПЪЛНИТЕЛЯ**.

(6) Единичните цени за отделните видове работи посочени в ценовото предложение на **ИЗПЪЛНИТЕЛЯ** са фиксирани за срока на действие на договора и не подлежат на промяна, освен в случаите, изрично уговорени в този договор и в съответствие с разпоредбите на ЗОП.

**Чл. 7 (1) ВЪЗЛОЖИТЕЛЯТ** заплаща на **ИЗПЪЛНИТЕЛЯ** цената за изпълнението на конкретно възложените строителните и монтажни/ремонтни работи по чл. 6, ал.2 и ал. 3 по следната схема:

1. **Авансово плащане** – в размер до 20 % (двадесет на сто) от прогнозната стойност на договора в срок до 30 (тридесет) дни след подписване на договора, представяне на оригинал на фактура, издадена от **ИЗПЪЛНИТЕЛЯ**.
2. **Плащания за приети работи** - в размер, равен на стойността на действително извършените и приети строително монтажни работи, след приспадане на авансовото плащане в 30 дневен срок след представяне на акт за действително извършени работи за обекта (участъка) възложен с възлагателно писмо, придружен с подробна ведомост за извършените видове работи по участъци, сертификати на вложените материали, протоколи от проби и изпитвания, и представяне на оригинал на фактура, издадена от Изпълнителя за стойността на дължимото плащане

(2) Плащанията по настоящия договор ще се извършват в лева по банков път по следната сметка на **ИЗПЪЛНИТЕЛЯ**:

**БАНКА: клон/ офис: ОБЕДИНЕНА БЪЛГАРСКА БАНКА (ОББ)**

**BIC код на банката: UBBS BGSF**

**IBAN: BG48UBBS80021084626040**

**ИЗПЪЛНИТЕЛЯТ** е длъжен да уведомява писмено **ВЪЗЛОЖИТЕЛЯ** за всички последващи промени по банковата му сметка в срок от 3 (три) дни, считано от момента на промяната. В случай че **ИЗПЪЛНИТЕЛЯТ** не уведоми **ВЪЗЛОЖИТЕЛЯ** в този срок, счита се, че плащанията са надлежно извършени.

(3) Заплащането на действително извършените работи се извършва въз основа на съответните документи, предвидени в чл. 25, ал. 1, т. 1, придружени от оригинали на фактури, издадени от **ИЗПЪЛНИТЕЛЯ** за стойността на дължимите плащания.

(4) **ВЪЗЛОЖИТЕЛЯТ** не заплаща строителни и ремонтни работи, които са посочени в остойностената количествена сметка, но не са изпълнени от **ИЗПЪЛНИТЕЛЯ** и/или неговите подизпълнители, в случай че има такива. Действителните количества и стойности на изпълнените работи се доказват с подписани приемо-предавателен протоколи за установяване на действително изпълнените СМР/СРР.

(5) **ВЪЗЛОЖИТЕЛЯТ** не заплаща суми за:





## ОБЩИНА ЛОМ

3600 Лом, ул. „Дунавска“ №12, тел. (0971) 69 101, факс: (0971) 66 026, e-mail: lom.municipality@lom.egov.bg, www.lom.bg

1. непълно и/или некачествено извършени от **ИЗПЪЛНИТЕЛЯ** работи преди отстраняване на всички недостатъци, установени с двустранен писмен протокол. Отстраняването на недостатъците е за сметка на **ИЗПЪЛНИТЕЛЯ**,

2. извършени от **ИЗПЪЛНИТЕЛЯ** работи, които не са предварително съгласувани и/или одобрени от **ВЪЗЛОЖИТЕЛЯ**;

3. материали, попадащи в обхвата на офертата на **ИЗПЪЛНИТЕЛЯ**, чиято стойност по фактура надвишава средно аритметичната цена на материала след направено съвместно проучване с представител на **ВЪЗЛОЖИТЕЛЯ** между три дистрибутора и/или когато същата не е одобрена предварително от **ВЪЗЛОЖИТЕЛЯ**.

(б) Срокът за извършване на плащане се спира, когато **ИЗПЪЛНИТЕЛЯТ** бъде уведомен, че фактурата му не може да бъде платена, тъй като сумата не е дължима, поради липсващи и/или некоректни придружителни документи или наличие на доказателства, че разходът не е правомерен. **ИЗПЪЛНИТЕЛЯТ** трябва да даде разяснения, да направи изменения или представи допълнителна информация в срок до 4 (четири) работни дни след като бъде уведомен за това. Периодът за плащане продължава да тече от датата, на която **ВЪЗЛОЖИТЕЛЯТ** получи правилно оформена фактура или поисканите разяснения, корекции или допълнителна информация.

**Чл. 8. (1)** В случай, че при изпълнение на възложените с възлагателно писмо строителни и монтажни/ремонтни работи **ИЗПЪЛНИТЕЛЯТ** установи необходимост от допълване/довъзлагане на видове и/или количества дейности, които не са били и не е било възможно да бъдат предвидени от него по време на огледа, респективно не са включени в остойностената количествена сметка, но чието изпълнение е необходимо за точното изпълнение на възложените с възлагателно писмо строителни и монтажни/ремонтни работи и одобрена остойностена количествена сметка, той незабавно писмено уведомява **ВЪЗЛОЖИТЕЛЯ** за това. Допълването/довъзлагането се оформя в двустранно подписан протокол за установяване на необходимите допълнителни дейности и/или количества.

(2) За извършването на работите по ал. 1 се съставят двустранно подписани протоколи, в които се посочва вида, обема, единичните цени и общата стойност на допълнените/довъзложените дейности и/или количества. Към протокола се прилагат анализите за образуване на единичните цени за всички видове работи, попадащи извън обхвата на предварително офериранияте.

(3) **ИЗПЪЛНИТЕЛЯТ** не може да иска увеличаване на цената, респективно заплащането на непредвидени работи, когато:

1. не са съгласувани с и/или одобрени от **ВЪЗЛОЖИТЕЛЯ**;
2. са следствие от нарушение от страна на **ИЗПЪЛНИТЕЛЯ** на строителните, техническите и/или технологичните правила и нормативи;
3. са следствие от отстраняване на допуснати от **ИЗПЪЛНИТЕЛЯ** недостатъци;
4. са следствие от влагането на некачествени или неподходящи материали.

**Чл. 9.<sup>2</sup> (1)** Когато **ИЗПЪЛНИТЕЛЯТ** е сключил договор/договори за подизпълнение и частта от поръчката, която се изпълнява от подизпълнител, може да

2 Текстове на чл.9 се прилагат, когато изпълнителят е посочил в офертата си, че ще ползва подизпълнител/и и частта от поръчката, която се изпълнява от подизпълнител/и, може да бъде предадена като отделен обект на изпълнителя или възложителя.





## ОБЩИНА ЛОМ

3600 Лом, ул. „Дунавска“ №12, тел. (0971) 69 101, факс: (0971) 66 026, e-mail: lom.municipality@lom.egov.bg, www.lom.bg

бъде предадена като отделен обект на **ИЗПЪЛНИТЕЛЯ** или на **ВЪЗЛОЖИТЕЛЯ**, **ВЪЗЛОЖИТЕЛЯТ** заплаща вознаграждение за тази част (приета по реда на настоящия договор) на подизпълнителя.

(2) Разплащанията се осъществяват въз основа на искане, отправено от подизпълнителя до **ВЪЗЛОЖИТЕЛЯ** чрез **ИЗПЪЛНИТЕЛЯ**, който е длъжен да го предостави на **ВЪЗЛОЖИТЕЛЯ** в 14-дневен срок от получаването му. Към искането **ИЗПЪЛНИТЕЛЯТ** предоставя становище, от което да е видно дали оспорва плащанията или част от тях като недължими. Плащанията се извършват по посочения в чл. 7 ред и при съблюдаване на посочените в него условия и срокове.

(3) **ВЪЗЛОЖИТЕЛЯТ** има право да откаже плащане, когато искането за плащане е оспорено, до момента на отстраняване на причината за отказа.

(4) Към момента на сключване на Договора са осигурени частично парични средства за изпълнение на строителни дейности в размер на 833 333,33 лева без ДДС (осемстотин тридесет и три хиляди триста тридесет и три лева и тридесет и три стотинки ) лева без ДДС от бюджета на Община Лом за 2019 г. В съответствие с чл. 114 от ЗОП изпълнението на останалите дейности (след изчерпване на сумата по предходното изречение) по договора ще се счита за възложено под отлагателното условие след осигурено финансиране. В случай, че не бъде осигурено финансиране останалите дейности предмет на обществената поръчка няма да се изпълняват. В такъв случай никоя от страните (Община Лом и Изпълнителя) не дължи обезщетение за вреди или пропуснати ползи на другата страна.

### IV ГАРАНЦИЯ ЗА ИЗПЪЛНЕНИЕ

#### Гаранция за изпълнение

**Чл. 10.** При подписването на този Договор, **ИЗПЪЛНИТЕЛЯТ** представя на **ВЪЗЛОЖИТЕЛЯ** гаранция за изпълнение в размер на 3% (три на сто) от прогнозната стойност на Договора без ДДС, а именно 54 999,99 (петдесет и четири хиляди деветстотин деветдесет и девет лева и деветдесет и девет стотинки) лева („Гаранцията за изпълнение“), която служи за обезпечаване на изпълнението на Договора.

**Чл. 11.** Когато като Гаранция за изпълнение се представя парична сума, сумата се внася по банковата сметка на **ВЪЗЛОЖИТЕЛЯ**, посочена в Документацията за обществената поръчка.

**Чл. 12.(1)** Когато като гаранция за изпълнение се представя банкова гаранция, **ИЗПЪЛНИТЕЛЯТ** предава на **ВЪЗЛОЖИТЕЛЯ** оригинален екземпляр на банкова гаранция, издадена в полза на **ВЪЗЛОЖИТЕЛЯ**, която трябва да отговаря на следните изисквания:

1. да бъде безусловна, неотменяема банкова гаранция с възможност да се усвои изцяло или на части в зависимост от претендираното обезщетение. Гаранцията трябва да съдържа задължение на банката гарант, да извърши безусловно плащане при първо писмено искане от **ВЪЗЛОЖИТЕЛЯ**, в случай, че **ИЗПЪЛНИТЕЛЯТ** не е изпълнил някое от задълженията си по договора;

2. да бъде със срок на валидност за срока на изпълнение на Договора (съгласно чл. 4, ал. 1 от договора) плюс 30 (тридесет) дни. Във връзка с изпълнението на

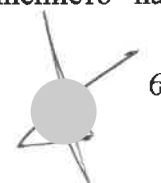



## ОБЩИНА ЛОМ

3600 Лом, ул. „Дунавска“ №12, тел. (0971) 69 101, факс: (0971) 66 026, e-mail: lom.municipality@lom.egov.bg, www.lom.bg

задълженията по гаранционната отговорност, както и при необходимост, срокът на валидност на банковата гаранция се удължава или се издава нова.

(2) Банковите разходи по откриването и поддържането на Гаранцията за изпълнение във формата на банкова гаранция за целия период на действие на договора и при продължаване на срока на гаранцията по реда на настоящия договор, таксите и други плащания по нея, банковите преводи, комисионните, както и по усвояването на средства от страна на **ВЪЗЛОЖИТЕЛЯ**, са за сметка на **ИЗПЪЛНИТЕЛЯ**.

**Чл. 13. (1)** Когато като Гаранция за изпълнение се представя застраховка, **ИЗПЪЛНИТЕЛЯТ** предава на **ВЪЗЛОЖИТЕЛЯ** оригинален екземпляр на застрахователна полица, издадена в полза на **ВЪЗЛОЖИТЕЛЯ** в която **ВЪЗЛОЖИТЕЛЯТ** е посочен като трето ползващо се лице (бенефициер), която трябва да отговаря на следните изисквания:

1. да обезпечава изпълнението на този Договор, чрез покритие на отговорността на **ИЗПЪЛНИТЕЛЯ**. Застрахователят следва да поеме определен риск срещу плащане на премия от страна на **ИЗПЪЛНИТЕЛЯ** и при настъпване на застрахователно събитие – пълно или частично неизпълнение на настоящия договор, да заплати застрахователно обезщетение на **ВЪЗЛОЖИТЕЛЯ** като трето ползващо се лице или трето увредено лице. Застрахователна сума (лимит на отговорност), съответно посочена в застрахователния договор парична сума, представляваща горна граница на отговорността на застрахователя към третото ползващо се лице или към третото увредено лице следва да е в размер, равен на гаранцията, съгласно чл. 10 от настоящия договор. **ВЪЗЛОЖИТЕЛЯТ** има право по свое усмотрение да отправя писмена застрахователна претенция;

2. да бъде със срок на валидност за срока на изпълнение на Договора (съгласно чл. 4, ал. 1 от договора) плюс 30 (тридесет) дни. Във връзка с изпълнението на задълженията по гаранционната отговорност, както и при необходимост, срокът на валидност на застрахователната полица се удължава или се издава нова.

(2) Разходите по сключването на застрахователния договор и поддържането на валидността на застраховката за изисквания срок, както и по всяко изплащане на застрахователно обезщетение в полза на **ВЪЗЛОЖИТЕЛЯ**, при наличието на основание за това, и всички суми, свързани с обслужването на договора за застраховка за посочения по-горе период, са за сметка на **ИЗПЪЛНИТЕЛЯ**.

(3) **ИЗПЪЛНИТЕЛЯТ** се задължава най-късно 15 (петнадесет) календарни дни преди изтичане срока на валидност на банковата гаранция за изпълнение или на застраховката да удължи нейното действие. В противен случай, **ВЪЗЛОЖИТЕЛЯТ** усвоява сумите по гаранцията и ги задържа като гаранционен депозит за изпълнение на договора, съобразно условията на настоящия договор.

**Чл. 14. (1)** **ВЪЗЛОЖИТЕЛЯТ** освобождава гаранцията за изпълнение на Договора в срок до 30 (тридесет) дни след приключване на изпълнението на Договора и окончателно приемане на изпълнението на последните конкретно възложени дейности и обект, ако липсват основания за усвояването от страна на **ВЪЗЛОЖИТЕЛЯ** на каквато и да е сума по нея;

(2) Освобождаването на Гаранцията за изпълнение се извършва, както следва:

1. когато е във формата на парична сума – чрез превеждане на сумата по банковата сметка на **ИЗПЪЛНИТЕЛЯ**, посочена в чл. 7, ал. 2 от договора;





## ОБЩИНА ЛОМ

3600 Лом, ул. „Дунавска“ №12, тел. (0971) 69 101, факс: (0971) 66 026, e-mail: lom.municipality@lom.egov.bg, www.lom.bg

2. когато е във формата на банкова гаранция – чрез връщане на нейния оригинал на представител на **ИЗПЪЛНИТЕЛЯ** или упълномощено от него лице;

3. когато е във формата на застраховка – чрез връщане на оригинала на застрахователната полица/застрахователния сертификат на представител на **ИЗПЪЛНИТЕЛЯ** или упълномощено от него лице.

(3) Гаранцията не се освобождава от **ВЪЗЛОЖИТЕЛЯ**, ако в процеса на изпълнение на договора е възникнал спор между страните относно неизпълнение на задълженията на **ИЗПЪЛНИТЕЛЯ** и въпросът е отнесен за решаване пред съд. Тогава **ВЪЗЛОЖИТЕЛЯТ** има право да изиска удължаване на срока на представената застраховка или банкова гаранция, когато гаранцията е под формата на застраховка или банкова гаранция.

**Чл. 15. ВЪЗЛОЖИТЕЛЯТ** има право да задържи съответна част и да се удовлетвори от Гаранцията за изпълнение, когато **ИЗПЪЛНИТЕЛЯТ** не изпълни някое от неговите задължения по Договора, както и в случаите на лошо, частично и/или забавено изпълнение на което и да е задължение на **ИЗПЪЛНИТЕЛЯ**, като усвои такава част от Гаранцията за изпълнение, която съответства на уговорената в Договора неустойка за съответния случай на неизпълнение.

**Чл. 16. ВЪЗЛОЖИТЕЛЯТ** има право да задържи и пристъпи към усвояване на Гаранцията за изпълнение в пълен размер, в следните случаи:

1. ако **ИЗПЪЛНИТЕЛЯТ** не започне работа по изпълнение на Договора в срок до 15 (петнадесет) дни след Датата на писмено възлагане на дейностите от страна на **ВЪЗЛОЖИТЕЛЯ** и **ВЪЗЛОЖИТЕЛЯТ** развали Договора на това основание;

2. при пълно неизпълнение, в т. ч. когато изпълнените дейности не отговарят на изискванията на **ВЪЗЛОЖИТЕЛЯ**, и разваляне на Договора от страна на **ВЪЗЛОЖИТЕЛЯ** на това основание;

3. при прекратяване на дейността на **ИЗПЪЛНИТЕЛЯ** или при обявяването му в несъстоятелност.

**Чл. 17.** Във всеки случай на задържане и усвояване на Гаранцията за изпълнение, **ВЪЗЛОЖИТЕЛЯТ** уведомява **ИЗПЪЛНИТЕЛЯ** за задържането и неговото основание. Задържането и усвояването на Гаранцията за изпълнение изцяло или частично не изчерпва правата на **ВЪЗЛОЖИТЕЛЯ** да търси обезщетение в по-голям размер.

**Чл. 18.** Когато **ВЪЗЛОЖИТЕЛЯТ** се е удовлетворил от Гаранцията за изпълнение и Договорът продължава да е в сила, **ИЗПЪЛНИТЕЛЯТ** се задължава в срок до 5 (пет) работни дни да допълни Гаранцията за изпълнение, като внесе усвоената от **ВЪЗЛОЖИТЕЛЯ** сума по сметката на **ВЪЗЛОЖИТЕЛЯ** или предостави документ за изменение на първоначалната банкова гаранция или нова банкова гаранция, съответно застраховка, така че във всеки момент от действието на Договора размерът на Гаранцията за изпълнение да бъде в съответствие с чл. 10 от Договора.

**Общи условия относно Гаранцията за изпълнение и Гаранцията за авансово предоставени средства**

**Чл. 19. ВЪЗЛОЖИТЕЛЯТ** не дължи лихва за времето, през което средствата по Гаранцията за изпълнение са престояли при него законосъобразно.





## ОБЩИНА ЛОМ

3600 Лом, ул. „Дунавска“ №12, тел. (0971) 69 101, факс: (0971) 66 026, e-mail: lom.municipality@lom.egov.bg, www.lom.bg

### V. ПРАВА И ЗАДЪЛЖЕНИЯ НА СТРАНИТЕ

**Чл. 20.** Изброяването на конкретни права и задължения на Страните в този раздел от Договора е неизчерпателно и не засяга действието на други клаузи от Договора или от приложимото право, предвиждащи права и/или задължения на която и да е от Страните.

### Общи права и задължения на ИЗПЪЛНИТЕЛЯ

**Чл. 21. (1) ИЗПЪЛНИТЕЛЯТ** има право да:

1. получи цената на изпълнените и приети строителни и монтажни/ремонтни работи, при условията и в сроковете, предвидени в договора;
2. иска от **ВЪЗЛОЖИТЕЛЯ** допълнителна информация и съдействие за изпълнение на възложената му работа;
3. получи достъп до мястото на изпълнение (обекта);
4. иска от **ВЪЗЛОЖИТЕЛЯ** приемане на изпълнените строителни и монтажни/ремонтни работи - предмет на възлагане с настоящия договор, в случаите когато те отговарят на изисквания на договора и приложенията към него, възложени са от **ВЪЗЛОЖИТЕЛЯ** и са предварително одобрени от него;
5. оспори изцяло или отчасти искания за плащания, отправени от подизпълнителя.

**(2) ИЗПЪЛНИТЕЛЯТ** е длъжен да:

1. изпълни на свой риск и със свои материали, екип, оборудване и технология, всички възложени и довъзложени/допълнени дейности и количества по предмета на договора качествено, в обхвата, сроковете и при спазване на условията, посочени в договора и приложенията към него, при спазване на строителните, техническите и технологични правила, нормативи и стандарти в страната, правилата по безопасни и здравословни условия на труд и пожарна безопасност;
2. да не променя ръководния състав, които ще отговарят за изпълнението, без предварително писмено съгласие от страна на **ВЪЗЛОЖИТЕЛЯ**;
3. осигури изпълнението на дейностите по технология, осигуряваща спазване изискванията на техническата спецификация и стандартите;
4. осигури необходимата трудова и технологична дисциплина;
5. предоставя своевременно исканата от **ВЪЗЛОЖИТЕЛЯ** информация за хода на изпълнение на договора;
6. предоставя възможност на **ВЪЗЛОЖИТЕЛЯ** да проверява изпълнението на възложените или довъзложените/допълнени дейности и/или количества;
7. осигури и достави до мястото на изпълнение за своя сметка строителни материали, необходимите за извършването на възложените и/или довъзложените/допълнените дейности и/или количества;
8. доставя строителни материали, отговарящи на техническите изисквания към строителните продукти, съгласно чл. 169а от ЗУТ и Наредба № РД-02-20-1 от 05.02.2015 г. за условията и реда за влагане на строителни продукти в строежите на Република България (обн. ДВ, бр. 14/20.02.2015 г., в сила от 01.03.2015 г., изм. и доп. ДВ, бр. 18/08.03.2016 г., в сила от 08.03.2016 г.), както и да спазва технологичните изисквания за влагането им;





## ОБЩИНА ЛОМ

3600 Лом, ул. „Дунавска“ №12, тел. (0971) 69 101, факс: (0971) 66 026, e-mail: lom.municipality@lom.egov.bg, www.lom.bg

9. предостави документите, предвидени в Наредба № РД-02-20-1 от 05.02.2015 г. за условията и реда за влягане на строителни продукти в строежите на Република България, преди влягането им в обекта;

10. управлява генерираните строителни отпадъци в процеса на строителство, съобразно представеното от него техническо предложение;

11. обезпечи необходимите за изпълнение на възложената му работа финансови, материални ресурси, машини и съоръжения, необходими за цялостно изпълнение на настоящия договор;

12. осъществява дейностите, обхванати от предмета на договора с необходимата отговорност, професионалност, конфиденциалност, опазване на наличното имущество, техника, материали и документация от повреждане и/или унищожаване;

13. осигурява достъп до обекта на представителите и служителите на **ВЪЗЛОЖИТЕЛЯ**;

14. уведомява **ВЪЗЛОЖИТЕЛЯ** писмено за възникнали въпроси, свързани с изпълнението на договора;

15. въведе, съхранява и предоставя, при поискване от представители на **ВЪЗЛОЖИТЕЛЯ**, книга за инструктаж на работното място, периодичен и извънреден инструктаж по безопасност, хигиена на труда и противопожарна охрана;

16. осигури изискваните се здравословни и безопасни условия на труд при изпълнение на ръководените от него строителни и монтажни/ремонтни работи. Щетите, настъпили в резултат от неспазване на това задължение, са изцяло за сметка на **ИЗПЪЛНИТЕЛЯ**;

17. ограничи действията на своя персонал и механизация в границите на обекта, като не допуска навлизането им в съседни терени;

18. отстрани всички забележки, дадени от **ВЪЗЛОЖИТЕЛЯ**, чрез лицето, изпълняващо контрол на СМР, респективно определеното от **ВЪЗЛОЖИТЕЛЯ** с настоящия договор лице;

19. изпълнява всички указания, дадени в писмена форма и съответстващи на договора и нормативните изисквания;

20. изпълнява указанията и предписанията на **ВЪЗЛОЖИТЕЛЯ**, чрез лицето, изпълняващо контрол на СМР, респективно определено от **ВЪЗЛОЖИТЕЛЯ** с настоящия договор лице, относно качествено и точно изпълнение на работата;

21. отстранява за своя сметка допуснати грешки, недостатъци и/или други несъответствия на извършената работа с нормативните изисквания за този вид работа и/или изискванията, произтичащи от настоящия договор и/или приложенията към него и/или получени в резултат на неизпълнение на задълженията по договора, констатирани от **ВЪЗЛОЖИТЕЛЯ**, чрез лицето, изпълняващо контрол на СМР, респективно определено от **ВЪЗЛОЖИТЕЛЯ** с настоящия договор лице, в определен от него срок. За целта се издава писмена инструкция. Некачествено или лошо изпълнение, неотговарящи на стандартите в строителството строителни и монтажни/ремонтни работи не се заплащат;

22. съхранява доставените материали до влягането им на обекта в складове на строителната площадка или на друго място, съобразно изискванията за съхранение;

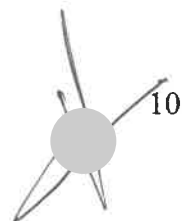



## ОБЩИНА ЛОМ

3600 Лом, ул. „Дунавска“ №12, тел. (0971) 69 101, факс: (0971) 66 026, e-mail: lom.municipality@lom.egov.bg, www.lom.bg

23. отстранява проявилите се по време на гаранционния период дефекти в срокове, определени по взаимно съгласие на страните, а когато такова не може да бъде постигнато – в срок, едностранно определен от **ВЪЗЛОЖИТЕЛЯ**;

24. информира **ВЪЗЛОЖИТЕЛЯ** за възникнали проблеми при изпълнение на възложената работа, които могат да се отразят неблагоприятно на работата, увеличаване стойността на възложените работи или забавяне на предвиденото време за завършване и за предприетите мерки за тяхното решаване;

25. предостави на **ВЪЗЛОЖИТЕЛЯ** искане за плащане, отправено от подизпълнителя, както и да изрази становище, от което да е видно дали оспорва изцяло или отчасти плащанията като недължими;

26. да пази поверителна Конфиденциалната информация, в съответствие с уговореното в чл. 41 от договора.

(3) **ИЗПЪЛНИТЕЛЯТ** е длъжен да представя за предварително одобрение от **ВЪЗЛОЖИТЕЛЯ**, чрез лицето, изпълняващо контрол на СМР, респективно определеното от **ВЪЗЛОЖИТЕЛЯ** с настоящия договор лице влагането на строителни материали по време на изпълнение на строителство. Одобрението се извършва по предварително представени документи, удостоверяващи съответствието им с изискванията на нормативните актове или декларации от производителя за съответствие със спецификациите, по които се произвеждат.

(4) **ИЗПЪЛНИТЕЛЯТ** се задължава да не допуска промяна в състава на обединението за времето на действие на този договор, в противен случай **ВЪЗЛОЖИТЕЛЯТ** има право да прекрати едностранно договора и да търси обезщетение за вреди (в случай че изпълнителят е обединение).

(5) **ИЗПЪЛНИТЕЛЯТ** е длъжен да изпълнява възложените с настоящия договор строителни и монтажни/ремонтни работи с персонал, квалифициран за съответния вид работи.

(6) При изпълнение на настоящия договор **ИЗПЪЛНИТЕЛЯТ** и неговия/те подизпълнител/и са длъжни да спазват императивната разпоредба на чл. 115 от ЗОП.

(7) **ИЗПЪЛНИТЕЛЯТ** е длъжен по време на изпълнение на възложените работи да не допуска повреди или разрушения на инженерната инфраструктура в и извън границите на обекта.

(8) В случай, че с действията и/или бездействията си **ИЗПЪЛНИТЕЛЯТ**, неговите служители и/или неговите подизпълнители причинят щети по ал. 7, то възстановяването им е за сметка на **ИЗПЪЛНИТЕЛЯ**. **ИЗПЪЛНИТЕЛЯТ** носи регресна отговорност спрямо **ВЪЗЛОЖИТЕЛЯ**, ако последният заплати обезщетение за такива вреди.

(9) **ИЗПЪЛНИТЕЛЯТ** носи имуществена отговорност за причинени щети и пропуснати ползи от своите виновни действия или бездействия, отговаря и за нарушение на императивни разпоредби на нормативните актове. Всички санкции, наложени на **ВЪЗЛОЖИТЕЛЯ** от общински и/или държавни органи във връзка с изпълнение на строителните и ремонтните работи, възложени с настоящия договор, са за сметка на **ИЗПЪЛНИТЕЛЯ**.

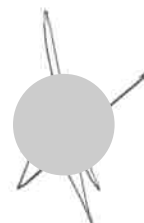



## ОБЩИНА ЛОМ

3600 Лом, ул. „Дунавска“ №12, тел. (0971) 69 101, факс: (0971) 66 026, e-mail: lom.municipality@lom.egov.bg, www.lom.bg

(10)<sup>3</sup> **ИЗПЪЛНИТЕЛЯТ** се задължава да сключи договор/договори за подизпълнение с посочените в офертата му подизпълнител/и в срок от 3 (три) дни от сключване на настоящия Договор. В срок до 3 (три) дни от сключването на договор за подизпълнение или на допълнително споразумение за замяна на посочен в офертата подизпълнител **ИЗПЪЛНИТЕЛЯТ** изпраща копие на договора или на допълнителното споразумение на **ВЪЗЛОЖИТЕЛЯ** заедно с доказателства, че са изпълнени условията по чл. 66, ал. 2 и 11 ЗОП. *Сключването на договор за подизпълнение не освобождава **ИЗПЪЛНИТЕЛЯТ** от отговорността му за изпълнение на настоящия договор за обществената поръчка.*

### Общи права и задължения на ВЪЗЛОЖИТЕЛЯ

**Чл. 22. (1) ВЪЗЛОЖИТЕЛЯТ** има право:

1. да изпрати писмо за намерение за всяка дейност и/или обект, които предвижда да възложи;
2. да одобри или да не одобри предложената от **ИЗПЪЛНИТЕЛЯ** остойностена количествена сметка;
3. чрез определеното с договора лице да изготви и предостави на **ИЗПЪЛНИТЕЛЯ** възлагателно писмо за изпълнение на съответните дейности и/или обект/и;
4. допълва/довъзлага дейности и/или количества, които не са предвидени от **ИЗПЪЛНИТЕЛЯ** в остойностената количествена сметка одобрена от **ВЪЗЛОЖИТЕЛЯ**, поради появили се непредвидени СМР/СРР;
5. не допуска **ИЗПЪЛНИТЕЛЯ** и неговите експерти да изпълняват възложените дейности, когато **ИЗПЪЛНИТЕЛЯТ** не е осигурил технически ръководител;
6. на достъп до обекта по всяко време за проверка на качеството на извършваните работи, както и на контрол, чрез определеното от **ВЪЗЛОЖИТЕЛЯ** с настоящия договор лице, върху изпълнението на възложените работи, по начин, незатрудняващ работата на **ИЗПЪЛНИТЕЛЯ**;
7. чрез определеното с настоящия договор лице, да дава указанията по изпълнението на възложените работи, които указания са задължителни за **ИЗПЪЛНИТЕЛЯ**, освен ако са в нарушение на строителните правила и нормативи или водят до съществено отклонение от предмета на поръчката и/или техническата спецификация;
8. чрез определеното с настоящия договор лице, да прави възражения по изпълнението на работите по предмета на договора, в случай на неточно изпълнение, да спира извършването на отделни видове работи, когато установи влагането на нестандартни материали и/или некачествено изпълнение и да иска поправката им и влагането на стандартни материали за сметка на **ИЗПЪЛНИТЕЛЯ**;
9. чрез определеното с настоящия договор лице, да откаже приемане и заплащане на част или на цялото възнаграждение, в случай че **ИЗПЪЛНИТЕЛЯТ** се е

<sup>3</sup> Текстове от ал. 10 се прилагат, когато изпълнителят е посочил в офертата си, че ще ползва подизпълнител/и.



## ОБЩИНА ЛОМ

3600 Лом, ул. „Дунавска“ №12, тел. (0971) 69 101, факс: (0971) 66 026, e-mail: lom.municipality@lom.egov.bg, www.lom.bg

отклонил от възлагателното писмо или одобрената остойностена количествена сметка и/или работата му е с недостатъци или не е възложена по предвидения в Техническата спецификация ред или предложената от **ИЗПЪЛНИТЕЛЯ** остойностена количествена сметка не е одобрена от **ВЪЗЛОЖИТЕЛЯ**;

10. при констатиране на допуснати грешки, недостатъци и/или други несъответствия на извършената работа с нормативните изисквания за този вид работа и/или изискванията, произтичащи от настоящия договор и/или приложенията към него и/или получени в резултат на неизпълнение на задълженията по договора, да иска отстраняването им за своя сметка от **ИЗПЪЛНИТЕЛЯ** За целта се издава писмена инструкция. Некачествено или лошо изпълнение, неотговарящи на стандартите в строителството строителни и монтажни/ремонтни работи не се заплащат;

11. при констатиране на недостатъци, които не е открил по време на изпълнение на възложените строителни и монтажни/ремонтни дейности и е констатирал по време на гаранционните срокове, чрез определеното с настоящия договор лице, да поиска от **ИЗПЪЛНИТЕЛЯ** да ги поправи в определен срок, без да дължи на същия заплащане;

12. да иска отстраняване на проявилите се по време на гаранционния период дефекти в срокове, определени по взаимно съгласие на страните, а когато такова не може да бъде постигнато – в срок, едностранно определен от **ВЪЗЛОЖИТЕЛЯ**;

13. в случай на настъпване на вреди от извършените строителни и монтажни/ремонтни работи, да предяви претенция за тяхното обезщетяване.

(2) **ВЪЗЛОЖИТЕЛЯТ** е длъжен да:

1. участва с представител на **ИЗПЪЛНИТЕЛЯ** в съвместно проучване на цените на материалите, попадащи в обхвата на офертата на **ИЗПЪЛНИТЕЛЯ** и които са необходими за изпълнението на възложените СМР/СРР;

2. заплати на **ИЗПЪЛНИТЕЛЯ** цена за изпълнените и приети строителни и монтажни/ремонтни работи в размера, сроковете и при условията, предвидени в договора и приложенията към него;

3. да пази поверителна Конфиденциалната информация, в съответствие с уговореното в чл. 41 от договора

4. осигури достъп на **ИЗПЪЛНИТЕЛЯ**, до обекта, след преминаване на инструктаж на неговите работници и служители;

5. осигури достъп до и предаде обекта на **ИЗПЪЛНИТЕЛЯ** с протокол;

6. оказва съдействие на **ИЗПЪЛНИТЕЛЯ** за изпълнение на възложената му работа като своевременно решава всички възникнали в процеса на работа технически проблеми;

7. определи свой представител, който да има правата и задълженията да го представлява пред **ИЗПЪЛНИТЕЛЯ** по изпълнението на договора;

8. участва със свои представители в съставянето на съответните актове и протоколи по изпълнението на възложените работи;

9. уведомява писмено **ИЗПЪЛНИТЕЛЯ** за проявилите се в гаранционния срок недостатъци/дефекти на извършеното в изпълнение на настоящия договор, съгласно чл. 26, ал.4.

(3) **ВЪЗЛОЖИТЕЛЯТ** не носи отговорност за действия или бездействия на **ИЗПЪЛНИТЕЛЯ**, в резултат на които възникнат:

1. смърт или злополука на което и да е физическо лице на обекта;

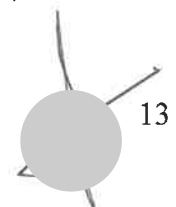



## ОБЩИНА ЛОМ

3600 Лом, ул. „Дунавска“ №12, тел. (0971) 69 101, факс: (0971) 66 026, e-mail:lom.municipality@lom.egov.bg, www.lom.bg

2. загуба или нанесена вреда на каквото и да е имущество (публично или частно), в резултат от изпълнение предмета на договора по време на строителството.

(4) **ВЪЗЛОЖИТЕЛЯТ** не носи отговорност, произтичаща от искове или жалби вследствие нарушение на нормативни изисквания, действия и/или бездействия от страна на **ИЗПЪЛНИТЕЛЯ**, неговите служители, подизпълнители или лица, подчинени на неговите служители/подизпълнители, или в резултат на нарушение на правата на трети лица.

### VI. СТРОИТЕЛСТВО

**Чл. 23. (1)** - Разходите за консумация на електроенергия, вода и други консумативи, необходими за изграждане на обекта, са за сметка на **ИЗПЪЛНИТЕЛЯ**.

(2) След приключване на работите по предмета на договора, **ИЗПЪЛНИТЕЛЯТ** в 3 (три) дневен срок трябва да разчисти обекта.

(3) **ИЗПЪЛНИТЕЛЯТ** трябва да предприеме всички необходими мерки съгласно предложението му за изпълнение на договора свързани с ограничаване на негативното влияние от строителния процес върху околната среда свързани с:

- Недопускане на замърсяване на работните и прилежащите площи с отработени горива, масла и др. работни течности от механизацията;
- Намаляване запрашеността на атмосферния въздух при изпълнение на поръчката.

(4) **ИЗПЪЛНИТЕЛЯТ** трябва да достави и да влага в обекта висококачествени материали и строителни изделия. Същите трябва да отговарят на техническите изисквания по приложимите стандарти.

(5) За осигуряване на достъп и предаване на обекта от **ВЪЗЛОЖИТЕЛЯ** на **ИЗПЪЛНИТЕЛЯ**, страните подписват приемо-предавателен протокол.

(6) При аварии (течове, прекъсване на електрозахранване и др.) **ИЗПЪЛНИТЕЛЯТ** предприема незабавни мерки за предотвратяване на по-нататъшното разрастване на аварията, както и мерки за ограничаване на щетите. **ИЗПЪЛНИТЕЛЯТ** информира **ВЪЗЛОЖИТЕЛЯ** за настъпилото събитие незабавно след откриване на аварията.

(7) При възникване на аварийни ситуации, **ИЗПЪЛНИТЕЛЯТ** уведомява **ВЪЗЛОЖИТЕЛЯ** за причините, вината, сроковете и предлага начина на отстраняването им.

(8) Когато аварията е възникнала по вина на **ИЗПЪЛНИТЕЛЯ**, същият е длъжен незабавно да я отстрани за негова сметка.

### VII. РЕД ЗА ВЪЗЛАГАНЕ И ПРИЕМАНЕ НА РАБОТАТА.

**Чл. 24. (1)** Възложителят, изпраща на изпълнителя писмо за намерение за всяка дейност и обект, които предвижда да възложи.

В петдневен срок, считано от датата, на която Изпълнителя е получил писмото за намерение, изпратено от определеното с договора лице, Изпълнителят извършва оглед и представя на Възложителя за одобрение респективно на определено с договора лице предложение, което съдържа:



## ОБЩИНА ЛОМ

3600 Лом, ул. „Дунавска“ №12, тел. (0971) 69 101, факс: (0971) 66 026, e-mail: lom.municipality@lom.egov.bg, www.lom.bg

а) остойностена количествената сметка, след като се позове на оферирания в обществената поръчка видове СМР, а за СМР-тата, попадащи извън обхвата на същите – и да предостави анализи за образуване на единичните цени. За доказване на СМР-та, попадащи извън обхвата на предварително оферирания в обществената поръчка видове СМР, ще се прилагат ценообразуващите показатели, разходните норми по УСН, а стойността на материалите ще се доказва с фактура/и;

б) срок за изпълнение на дейностите, описани в количествената сметка по буква „а“;

(2) След одобряване на остойностената количествена сметка Възложителят, предоставя на Изпълнителя възлагателно писмо, което съдържа:

а) обекта, за който се изпраща възлагателното писмо и мястото на изпълнение;

б) одобрената остойностена количествена сметка;

в) срока на изпълнение на възложените дейности и обект;

**Чл. 25. (1)** Предаването и приемането на възложените по този договор работи се удостоверява с подписването от страните на приемо-предавателни протоколи:

**1. за реално изпълнените СМР/СРР** по количество и цени, в т. ч. и на допълнително възложените такива, придружени от следните приложими документи:

а) Актове за установяване на всички видове строителни и монтажни/ремонтни работи, подлежащи на закриване, когато има такива;

б) писмени уведомления на **ИЗПЪЛНИТЕЛЯ** за необходимостта от изпълнение на обекта на допълнени/довъзложени дейности и/или количества, които не са включени от **ИЗПЪЛНИТЕЛЯ** в одобрената остойностена количествената сметка;

в) двустранно подписани протоколи за установяване на необходимите допълнени/довъзложени дейности и/или количества;

г) анализите за образуване на единичните цени за всички видове работи, попадащи извън обхвата на предварително оферирания (ако има такива),

д) констативни протоколи по чл. 4, ал. 4 и ал. 5 от настоящия договор (ако има такива);

е) документите, предвидени в Наредба № РД-02-20-1 от 05.02.2015 г. за условията и реда за възлагане на строителни продукти в строежите на Република България;

ж) копия на фактурите за материали, непопадащи в обхвата на офертата на **ИЗПЪЛНИТЕЛЯ**;

**2.** за приемане на гаранционни дейности, в случай на установена от **ВЪЗЛОЖИТЕЛЯ** с констативен протокол необходимост от такива, се извършва с двустранно подписване в срока, указан от **ВЪЗЛОЖИТЕЛЯ** за извършване на съответната гаранционна дейност. В протокола се отразяват установената с констативен протокол на **ВЪЗЛОЖИТЕЛЯ** необходимост от изпълнение на гаранционни дейности, включително определения за изпълнението им срок, изпълнените гаранционни дейности от **ИЗПЪЛНИТЕЛЯ**, констатации относно съответствието им с изискванията на **ВЪЗЛОЖИТЕЛЯ**, изпълнението им в рамките на определения за това срок, както и евентуално новия гаранционен срок за тях.

(2) Протоколите по предходната алинея се подписват от приемателна комисия, състояща се от представители на **ВЪЗЛОЖИТЕЛЯ** и **ИЗПЪЛНИТЕЛЯ** и в чийто състав влизат лицето, изпълняващо контрол на СМР и определените от страните с настоящия договор лица.



## ОБЩИНА ЛОМ

3600 Лом, ул. „Дунавска“ №12, тел. (0971) 69 101, факс: (0971) 66 026, e-mail: lom.municipality@lom.egov.bg, www.lom.bg

(3) За дата на приемане изпълнението на възложените строителни и монтажни/ремонтни работи се счита датата на подписване на протоколите по ал. 1.

**Чл. 26. (1)** На всеки етап от изпълнението на договора **ВЪЗЛОЖИТЕЛЯТ** има право да не приеме извършените работи, когато същите не отговарят на нормативните изисквания за този вид работа и/или изискванията, произтичащи от настоящия договор и/или приложенията към него.

(2) В случаите по ал. 1, **ВЪЗЛОЖИТЕЛЯТ** дава подходящ срок за коригиране на извършените работи, когато това технически е възможно, като поправянето е за сметка на **ИЗПЪЛНИТЕЛЯ**. Даденият от **ВЪЗЛОЖИТЕЛЯ** срок по предходното изречение не се отразява на срока по чл. 4, ал. 1 от договора за изпълнение на строителните и монтажните/ремонтните работи.

### VIII. ГАРАНЦИОННА ОТГОВОРНОСТ И ГАРАНЦИОННИ СРОКОВЕ

**Чл. 27. (1)** **ИЗПЪЛНИТЕЛЯТ** се задължава да отстранява за своя сметка скритите недостатъци и появилите се впоследствие дефекти в гаранционните срокове.

(2). Гаранционният срок на извършените строителни и монтажни/ремонтни работи – предмет на възлагане с настоящия договор, са в съответствие с предложението за изпълнение на **ИЗПЪЛНИТЕЛЯ**, както следва: 12 (словом: дванадесет) месеца.

(3) Гаранционните срокове за монтираните технически средства и съоръжения съвпадат с дадените от производителите. **ИЗПЪЛНИТЕЛЯТ** е длъжен да гарантира нормалното функциониране на доставените и монтираните от него съоръжения/оборудване, при спазване на изискванията и условията, описани в гаранционната карта, съгласно гаранционните условия на производителя.

По време на гаранционния срок **ИЗПЪЛНИТЕЛЯТ** отстранява за своя сметка всички възникнали недостатъци и подменя безплатно всички компоненти, които се окажат дефектни в резултат на некачествен монтаж или на лошо качество. Гаранционното обслужване трябва да се осъществява от квалифицирани специалисти при спазване предписанията на производителя и нормативните изисквания.

(4) При констатиране на скрити дефекти и недостатъци в рамките на гаранционните срокове, **ВЪЗЛОЖИТЕЛЯТ** уведомява незабавно **ИЗПЪЛНИТЕЛЯ**. **ИЗПЪЛНИТЕЛЯТ** е длъжен да изпрати представител на място до 24 часа от получаване на рекламация за уточняване на причините, евентуалното време и срокове за отстраняване на дефектите, като за направените констатации и поети задълженията страните подписват протокол. В случай, че **ИЗПЪЛНИТЕЛЯТ** не изпрати представител до уговореното време или откаже да изпрати такъв, без да посочи основателна причина, **ВЪЗЛОЖИТЕЛЯТ** съставя едностранно протокол, в който отразява направените констатации и определя срок за отстраняване. За съставения по този ред протокол се счита, че същият се приема от **ИЗПЪЛНИТЕЛЯ** без възражения и му се изпраща за изпълнение.

(5) **ИЗПЪЛНИТЕЛЯТ** е длъжен в 5 (пет) - дневен срок, считано от датата на подписване на протокола по предходната алинея да започне да отстранява дефекта. **ИЗПЪЛНИТЕЛЯТ** е длъжен да отстрани появилите се дефекти и недостатъци за своя сметка в определения срок.





## ОБЩИНА ЛОМ

3600 Лом, ул. „Дунавска“ №12, тел. (0971) 69 101, факс: (0971) 66 026, e-mail: lom.municipality@lom.egov.bg, www.lom.bg

(6) Ако в рамките на гаранционните срокове се появят скрити дефекти и **ИЗПЪЛНИТЕЛЯТ** откаже да ги отстрани в необходимия срок или не се яви за подписване на протокола, **ВЪЗЛОЖИТЕЛЯТ** има право сам да отстрани дефектите и недостатъците и/или да покани друг изпълнител за отстраняването им. Заплащането на работите става за сметка на предоставената по този договор гаранция, обезпечаваща изпълнението му. Ако стойността на извършените разходи надвишава размера на гаранцията за изпълнение на договора или същата е изчерпана, **ИЗПЪЛНИТЕЛЯТ** възстановява на **ВЪЗЛОЖИТЕЛЯ** разликата в седемдневен срок от получаване на писмена покана. В случаите, когато **ИЗПЪЛНИТЕЛЯТ** не възстанови доброволно разликата, включително когато гаранцията за изпълнение на договора е изчерпана, **ВЪЗЛОЖИТЕЛЯТ** реализира претенцията си по общия исков ред.

(7) **ИЗПЪЛНИТЕЛЯТ** прехвърля на **ВЪЗЛОЖИТЕЛЯ** безвъзмездно всички права по гаранции, превишаващи по срокове гаранциите по предходните текстове, получени от неговите подизпълнители, доставчици или производители във връзка с изпълнение предмета на договора.

(8) Гаранционните срокове текат от датата на подписване на протокола по чл. 25, ал. 1, т. 1.

(9) Гаранционните срокове не текат и се удължават с времето, през което е имало проявен дефект, до неговото отстраняване.

(10) При реализиране на гаранционни дейности от **ИЗПЪЛНИТЕЛЯ**, изразяващи се в замяна на материали и/или оборудване, считано от датата на приемането им от **ВЪЗЛОЖИТЕЛЯ**, започва да тече нов гаранционен срок за тях с продължителност, съобразно предвиденото в ал. 1.

### IX. САНКЦИИ ПРИ НЕИЗПЪЛНЕНИЕ

**Чл. 28. (1)** При пълно неизпълнение **ИЗПЪЛНИТЕЛЯТ** дължи на **ВЪЗЛОЖИТЕЛЯ** неустойка в размер 30 % (тридесет на сто) от стойността на възложената за изпълнение одобрена и остойностена количествена сметка. Пълно неизпълнение е налице, когато **ИЗПЪЛНИТЕЛЯТ** не е изпълнил строителните и монтажните/ремонтните работи, възложени от **ВЪЗЛОЖИТЕЛЯ** с възлагателно писмо.

(2) При забавено изпълнение, когато **ИЗПЪЛНИТЕЛЯТ**:

1. не изпълни строителните и монтажните/ремонтни работи, предмет на възлагане с настоящия договор, в установен в чл. 4, ал. 2 от договора срок, **ИЗПЪЛНИТЕЛЯТ** дължи на **ВЪЗЛОЖИТЕЛЯ** за всеки ден забава неустойка в размер на 1 % (едно на сто) от стойността на възложената за изпълнение одобрена и остойностена количествена сметка;

2. не отстрани дефекти, установени през гаранционния срок в определения срок, **ИЗПЪЛНИТЕЛЯТ** дължи на **ВЪЗЛОЖИТЕЛЯ** за всеки ден забава неустойка в размер на 1 % (едно на сто) от стойността на съответните реално изпълнени строителни и монтажни/ремонтни работи, за които е възникнала необходимостта за гаранционно поддържане и отговорност.

(3) При некачествено изпълнение, освен задължението за отстраняване на дефектите, **ИЗПЪЛНИТЕЛЯТ** дължи на **ВЪЗЛОЖИТЕЛЯ** неустойка в размер на 0,5





## ОБЩИНА ЛОМ

3600 Лом, ул. „Дунавска“ №12, тел. (0971) 69 101, факс: (0971) 66 026, e-mail:lom.municipality@lom.egov.bg, www.lom.bg

% (нула цяло и пет десети на сто) от стойността на некачествено изпълнените строителни и монтажни/ремонтни работи.

(4) Ако недостатъците, констатирани при приемане на строителните и монтажните/ремонтните работи не бъдат отстранени в договорените срокове или ако такъв липсва – в един разумен срок, **ИЗПЪЛНИТЕЛЯТ** дължи освен неустойка по предходната алинея и неустойка в удвоен размер на разноските за отстраняване на недостатъците.

(5) При неизпълнение на задълженията за гаранционно поддържане и отговорности или отказ от изпълнение на същите, **ИЗПЪЛНИТЕЛЯТ** дължи на **ВЪЗЛОЖИТЕЛЯТ** неустойка в размер на 5 % (пет на сто) от стойността на съответните реално изпълнени строителни и монтажни/ремонтни работи, за които е възникнала необходимостта за гаранционно поддържане и отговорност.

(6) При забава в плащането на дължимата сума с повече от 30 (тридесет) календарни дни, **ВЪЗЛОЖИТЕЛЯТ** дължи неустойка в размер на законната лихва.

(7) За неизпълнение на отделни задължения по този договор, неуредено изрично в предходните алинеи, неизправната страна дължи на изправната страна неустойка в размер на 3 (три) минимални месечни работни заплати за страната за всеки конкретен случай.

**Чл. 29. (1) ВЪЗЛОЖИТЕЛЯТ** има право да удържи начислените по реда на чл. 28, ал. 1-5 и ал. 7 от договора неустойки от дължимо по договора плащане и/или от стойността на гаранцията, обезпечаваща изпълнението на договора или да го покани да плати дължимата неустойка в определен от **ВЪЗЛОЖИТЕЛЯ** срок.

(2) В случаите по ал. 1, когато **ВЪЗЛОЖИТЕЛЯТ** е удържал начислената неустойка от стойността на гаранцията, обезпечаваща изпълнението на договора, **ИЗПЪЛНИТЕЛЯТ** е длъжен в срок от 10 (десет) дни от уведомяването му за това, да допълни гаранцията до размера, уговорен в чл. 10 от договора и да представи съответния за това обстоятелство документ на **ВЪЗЛОЖИТЕЛЯ**.

**Чл. 30. (1)** Отговорността на **ИЗПЪЛНИТЕЛЯ** по този раздел се прилага самостоятелно и независимо от възможността на **ВЪЗЛОЖИТЕЛЯ** да прекрати договора.

(2) Всяка от страните има право да претендира по общия ред обезщетения за претърпените от нея вреди и пропуснати ползи над уговорените размери на неустойките на общо основание.

**Чл. 31.** При разваляне на Договора, поради виновно неизпълнение на някоя от Страните, виновната Страна дължи неустойка в размер на 10 % (десет на сто) от прогнозната стойност на договора без ДДС..

**Чл. 32. (1)** Във всички случаи на прекратяване на договора и независимо от причините за това, **ИЗПЪЛНИТЕЛЯТ** дължи възстановяване на платените му авансово суми по договора (когато е приложимо), при следните условия и както следва:

1) в пълен размер, когато няма извършени и/или приети работи по договора, съгласно условията на договора;

2) в размера, представляващ разликата между стойността на действително извършените и приети работи по договора, съгласно условията на договора и стойността на извършеното авансово плащане, когато аванса е в по-висок размер;



## ОБЩИНА ЛОМ

3600 Лом, ул. „Дунавска“ №12, тел. (0971) 69 101, факс: (0971) 66 026, e-mail: lom.municipality@lom.egov.bg, www.lom.bg

(2) Възстановяването на авансовите суми, когато е приложимо, се дължи от **ИЗПЪЛНИТЕЛЯТ** незабавно, на датата следваща датата на прекратяване на договора по банковата сметка на **ВЪЗЛОЖИТЕЛЯ**, посочена в Документацията за обществената поръчка.

**Чл. 33.(1) ВЪЗЛОЖИТЕЛЯТ** не отговаря за щети или понесени повреди от персонала или имуществото на **ИЗПЪЛНИТЕЛЯ** или неговите подизпълнители през време на изпълнение на договора или като последица от него. **ИЗПЪЛНИТЕЛЯТ** не може да иска промяна в стойността на възложената за изпълнение одобрена и остойностена количествена сметка или други видове плащания за компенсиране на такава щета или вреда.

(2). **ВЪЗЛОЖИТЕЛЯТ** не носи отговорност, произтичаща от искове или жалби, вследствие нарушения на нормативни изисквания от страна на **ИЗПЪЛНИТЕЛЯ**, неговите служители, лица подчинени на неговите служители, или в резултат на нарушение правата на трети лица.

(3) Страните се освобождават от санкции за неизпълнение на задълженията си по този договор, ако причините са предизвикани от непреодолима сила по смисъла на чл. 306 от ТЗ (Търговския закон). Страната, която се позовава на непреодолима сила е длъжна да представи на другата страна документи, които да доказват това и да уведоми другата страна в срок до 7 (седем) дни след настъпване на такива обстоятелства със Сертификат от БТПП.

### Х. ИЗВЪНРЕДНИ ОБСТОЯТЕЛСТВА

**Чл. 34. (1). ИЗПЪЛНИТЕЛЯТ** е длъжен да информира незабавно **ВЪЗЛОЖИТЕЛЯ** за възникване на всякакви обстоятелства, които биха могли да попречат или да забавят изпълнението на договора.

(2). **ВЪЗЛОЖИТЕЛЯТ** може да спре временно изпълнението на договора изцяло или отчасти, ако възникнат извънредни обстоятелства, които правят продължаването му прекалено трудно или рисковано.

(3). Всяка от страните е длъжна да направи необходимото, за да сведе до минимум срока на спиране на изпълнението и да го възобнови веднага щом обстоятелствата позволят това, като незабавно трябва да уведоми другата страна за тези си действия.

(4). Извънредно обстоятелство е всяка непредвидена извънредна ситуация или събитие извън контрола на страните, която пречи на която и да било от тях да изпълнява някое от своите договорни задължения, възникването му не може да се отдаде на умисъл или непредпазливост от тяхна страна (или от страна на техни представители или служители), не е възможно да бъде предвидена при спазване на принципа на добросъвестността и се окаже непреодолима.

(5). Дефекти в оборудването или материалите, или закъснения в предоставянето им на разположение, трудови спорове, стачки или финансови затруднения не могат да бъдат използвани за позоваване на извънредна ситуация.

(6) Страната, изправена през извънредна ситуация информира другата страна незабавно, като посочва естеството, вероятната продължителност и предвидимите последици от проблема, и предприема всички мерки за свеждане до минимум на евентуалните вреди.



## ОБЩИНА ЛОМ

3600 Лом, ул. „Дунавска“ №12, тел. (0971) 69 101, факс: (0971) 66 026, e-mail: lom.municipality@lom.egov.bg, www.lom.bg

(7) Временното спиране на изпълнението на договора се удостоверява с двустранно подписан протокол за спиране, в който задължително се описват конкретните обстоятелства, наложили спирането на изпълнението.

### ХІ. ЕКИП ОТ ЕКСПЕРТИ

**Чл. 35. (1)** За изпълнение предмета на настоящия договор **ИЗПЪЛНИТЕЛЯТ** осигурява екип от експерти, посочени в офертата, неразделна част от този договор.

(2) **ИЗПЪЛНИТЕЛЯТ** няма право да заменя лицата от екипа по ал. 1, посочени в офертата му, без предварително писмено съгласие на **ВЪЗЛОЖИТЕЛЯ**.

(3) **ИЗПЪЛНИТЕЛЯТ** по своя инициатива предлага смяна на експерт от екипа в следните случаи:

1. При смърт на експерта;
2. При невъзможност на експерта да изпълнява възложената му работа, поради болест, довела до трайна неработоспособност на експерта;
3. При необходимост от замяна на експерта, поради причини, които не зависят от **ИЗПЪЛНИТЕЛЯ**;
4. Когато експертът бъде осъден на лишаване от свобода за умишлено престъпление от общ характер;
5. При лишаване на експерта от правото да упражнява определена професия или дейност, пряко свързана с дейността му в изпълнението на настоящия договор.

(4) В случаите по ал. 3, **ИЗПЪЛНИТЕЛЯТ** дава на **ВЪЗЛОЖИТЕЛЯ** писмено уведомление, в което мотивира предложението си за смяна на експерта и прилага доказателства за наличието на някое от основанията по ал. 3. С уведомлението, **ИЗПЪЛНИТЕЛЯТ** предлага експерт, който да замени досегашния експерт, като новият експерт трябва да притежава еквивалентна квалификация като тази на заменяния експерт и професионален опит, не по-малък от неговия.

(5) **ВЪЗЛОЖИТЕЛЯТ** може да приеме замяната или мотивирано да откаже предложения експерт. При отказ от страна на **ВЪЗЛОЖИТЕЛЯ** да приеме предложения експерт, **ИЗПЪЛНИТЕЛЯТ** предлага друг експерт с ново уведомление по реда на ал. 4.

(6) Допълнителните разходи, възникнали в резултат от смяната на експерта, са за сметка на **ИЗПЪЛНИТЕЛЯ**.

(7) В случай, че даден експерт не е сменен незабавно и е минал период от време, преди новият експерт да поеме неговите функции, **ВЪЗЛОЖИТЕЛЯТ** може да поиска от **ИЗПЪЛНИТЕЛЯ** да назначи временен служител до идването на новия експерт, или да предприеме други мерки, за да компенсира временното отсъствие на този експерт.

### ХІІ. ПРЕКРАТЯВАНЕ НА ДОГОВОРА

**Чл. 36. (1)** Този Договор се прекратява:

1. с изтичане на срока на Договора.
2. с изпълнението на всички задължения на Страните по него;
3. при настъпване на пълна обективна невъзможност за изпълнение, за което обстоятелство засегнатата Страна е длъжна да уведоми другата Страна в срок до 5 (пет) дни от настъпване на невъзможността;



## ОБЩИНА ЛОМ

3600 Лом, ул. „Дунавска“ №12, тел. (0971) 69 101, факс: (0971) 66 026, e-mail: lom.municipality@lom.egov.bg, www.lom.bg

4. при прекратяване на юридическо лице – Страна по Договора без правоприемство, по смисъла на законодателството на държавата, в която съответното лице е установено;

5. при условията по чл. 5, ал. 1, т. 3 от ЗИФОДРЮПДРСЛ.

(2) Договорът може да бъде прекратен:

1. по взаимно съгласие на Страните, изразено в писмена форма;

2. когато за **ИЗПЪЛНИТЕЛЯ** бъде открито производство по несъстоятелност или ликвидация – по искане на всяка от Страните.

**Чл. 37. (1)** Всяка от Страните може да развали Договора при виновно неизпълнение на съществено задължение на другата страна по Договора, при условията и с последиците съгласно чл. 87 и сл. от Закона за задълженията и договорите, чрез отправяне на писмено предупреждение от изправната Страна до неизправната и определяне на подходящ срок за изпълнение. Разваляне на Договора не се допуска, когато неизпълнената част от задължението е незначителна с оглед на интереса на изправната Страна.

(2) За целите на този Договор, Страните ще считат за виновно неизпълнение на съществено задължение на **ИЗПЪЛНИТЕЛЯ** всеки от следните случаи:

1. когато **ИЗПЪЛНИТЕЛЯТ** не е започнал изпълнението на конкретно възложените СМР/СРР в срок до 15 (петнадесет) дни, считано от датата на одобрението от възложителя на количествено стойностна сметка за изпълнението на конкретно възлаганите дейности и обект;

2. **ИЗПЪЛНИТЕЛЯТ** е прекратил изпълнението на дейностите за повече 15 (петнадесет) дни;

3. **ИЗПЪЛНИТЕЛЯТ** е допуснал съществено отклонение от Условията за изпълнение на поръчката/Техническата спецификация и Предложението за изпълнение.

(3) **ВЪЗЛОЖИТЕЛЯТ** може да развали Договора само с писмено уведомление до **ИЗПЪЛНИТЕЛЯ** и без да му даде допълнителен срок за изпълнение, ако поради забава на **ИЗПЪЛНИТЕЛЯ** то е станало безполезно или ако задължението е трябвало да се изпълни непременно в уговореното време.

**Чл. 37. ВЪЗЛОЖИТЕЛЯТ** прекратява Договора в случаите по чл. 118, ал. 1 от ЗОП, без да дължи обезщетение на **ИЗПЪЛНИТЕЛЯ** за претърпени от прекратяването на Договора вреди, освен ако прекратяването е на основание чл. 118, ал. 1, т. 1 от ЗОП.

**Чл. 38.** Във всички случаи на прекратяване на Договора, освен при прекратяване на юридическо лице – Страна по Договора без правоприемство:

1. **ВЪЗЛОЖИТЕЛЯТ** и **ИЗПЪЛНИТЕЛЯТ** съставят констативен протокол за извършената към момента на прекратяване работа и размера на евентуално дължимите плащания; и

2. **ИЗПЪЛНИТЕЛЯТ** се задължава:

а) да преустанови предоставянето на дейностите, с изключение на такива дейности, каквито може да бъдат необходими и поискани от **ВЪЗЛОЖИТЕЛЯ**;

б) да предаде на **ВЪЗЛОЖИТЕЛЯ** всички строително-монтажни работи изпълнени от него до датата на прекратяването;

в) да върне на **ВЪЗЛОЖИТЕЛЯ** всички документи и материали, които са собственост на **ВЪЗЛОЖИТЕЛЯ** и са били предоставени на **ИЗПЪЛНИТЕЛЯ** във връзка с предмета на Договора;



## ОБЩИНА ЛОМ

3600 Лом, ул. „Дунавска“ №12, тел. (0971) 69 101, факс: (0971) 66 026, e-mail: lom.municipality@lom.egov.bg, www.lom.bg

г) Да предаде съоръженията и материалите, за които **ВЪЗЛОЖИТЕЛЯТ** е заплатил.

**Чл. 38. (1).** При предсрочно прекратяване на Договора, **ВЪЗЛОЖИТЕЛЯТ** е длъжен да заплати на **ИЗПЪЛНИТЕЛЯ** реално изпълнените и приети по установения ред дейности, а **ИЗПЪЛНИТЕЛЯТ** е длъжен да възстанови на **ВЪЗЛОЖИТЕЛЯ** неусвоената част от авансово предоставените средства (*ако е приложимо*). Когато прекратяването на Договора е по вина на **ИЗПЪЛНИТЕЛЯ**, той дължи и законната лихва върху частта от авансово предоставените средства, подлежащи на връщане, за периода от датата на прекратяване на Договора до тяхното връщане. (*ако е приложимо*)

**(2)** При прекратяване на договора договорените гаранции за успешно завършените работи се запазват, като за целта **ИЗПЪЛНИТЕЛЯТ** издава Гаранционен протокол.

### ХІІІ. ОБЩИ РАЗПОРЕДБИ

#### Дефинирани понятия и тълкуване

**Чл. 39. (1)** Освен ако са дефинирани изрично по друг начин в този Договор, използваните в него понятия имат значението, дадено им в ЗОП, съответно в легалните дефиниции в Допълнителните разпоредби на ЗОП или, ако няма такива за някои понятия – според значението, което им се придава в основните разпоредби на ЗОП.

**(2)** При противоречие между различни разпоредби или условия, съдържащи се в Договора и Приложенията, се прилагат следните правила:

1. специалните разпоредби имат предимство пред общите разпоредби;

2. разпоредбите на Приложенията имат предимство пред разпоредбите на Договора

#### Спазване на приложими норми

**Чл. 40.** При изпълнението на Договора, **ИЗПЪЛНИТЕЛЯТ** и неговите подизпълнители са длъжни да спазват всички приложими нормативни актове, разпоредби, стандарти и други изисквания, свързани с предмета на Договора, и в частност, всички приложими правила и изисквания, свързани с опазване на околната среда, социалното и трудовото право, приложими колективни споразумения и/или разпоредби на международното екологично, социално и трудово право, съгласно Приложение № 10 към чл. 115 от ЗОП.

#### Конфиденциалност

**Чл. 41. (1)** Всяка от Страните по този Договор се задължава да пази в поверителност и да не разкрива или разпространява информация за другата Страна, станала ѝ известна при или по повод изпълнението на Договора („**Конфиденциална информация**“). Конфиденциална информация включва, без да се ограничава до: обстоятелства, свързани с търговската дейност, техническите процеси, проекти или финанси на Страните, както и ноу-хау, изобретения, полезни модели или други права от подобен характер, свързани с изпълнението на Договора. Не се смята за конфиденциална информацията, касаеща наименованието на изпълнения проект,

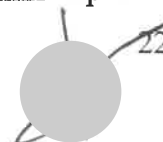



## ОБЩИНА ЛОМ

3600 Лом, ул. „Дунавска“ №12, тел. (0971) 69 101, факс: (0971) 66 026, e-mail: lom.municipality@lom.egov.bg, www.lom.bg

стойността и предмета на този Договор, с оглед бъдещо позоваване на придобит професионален опит от **ИЗПЪЛНИТЕЛЯ**.

(2) С изключение на случаите, посочени в ал. 3 на този член, Конфиденциална информация може да бъде разкривана само след предварително писмено одобрение от другата Страна, като това съгласие не може да бъде отказано безпричинно.

(3) Не се счита за нарушение на задълженията за неразкриване на Конфиденциална информация, когато:

1. информацията е станала или става публично достъпна, без нарушаване на този Договор от която и да е от Страните;

2. информацията се изисква по силата на закон, приложим спрямо която и да е от Страните; или

3. предоставянето на информацията се изисква от регулаторен или друг компетентен орган и съответната Страна е длъжна да изпълни такова изискване;

В случаите по точки 2 или 3 Страната, която следва да предостави информацията, уведомява незабавно другата Страна по Договора.

(4) Задълженията по тази клауза се отнасят до съответната Страна, всички нейни подразделения, контролирани от нея фирми и организации, всички нейни служители и наети от нея физически или юридически лица, като съответната Страна отговаря за изпълнението на тези задължения от страна на такива лица.

Задълженията, свързани с неразкриване на Конфиденциалната информация остават в сила и след прекратяване на Договора на каквото и да е основание.

### Публични изявления

**Чл. 42. ИЗПЪЛНИТЕЛЯТ** няма право да дава публични изявления и съобщения, да разкрива или разгласява каквато и да е информация, която е получил във връзка с извършване на строителството, предмет на този Договор, независимо дали е въз основа на данни и материали на **ВЪЗЛОЖИТЕЛЯ** или на резултати от работата на **ИЗПЪЛНИТЕЛЯ**, без предварителното писмено съгласие на **ВЪЗЛОЖИТЕЛЯ**, което съгласие няма да бъде безпричинно отказано или забавено.

### Прехвърляне на права и задължения

**Чл. 43.** Никоя от Страните няма право да прехвърля никое от правата и задълженията, произтичащи от този Договор, без съгласието на другата Страна. Паричните вземания по Договора и по договорите за подизпълнение могат да бъдат прехвърляни или залагани съгласно приложимото право.

### Изменения

**Чл. 44.(1)** Този Договор може да бъде изменян само с допълнителни споразумения, изготвени в писмена форма и подписани от двете Страни, в съответствие с изискванията и ограниченията на ЗОП.

(2) Изменения на договора са допустими и при наличие на основанията по чл. 116, ал. 1 от ЗОП.



## ОБЩИНА ЛОМ

3600 Лом, ул. „Дунавска“ №12, тел. (0971) 69 101, факс: (0971) 66 026, e-mail: lom.municipality@lom.egov.bg, www.lom.bg

(3) На основание чл. 116, ал. 1, т. 1 от ЗОП, възложителят може да изменя договора за обществена поръчка, когато възникне необходимост от включване на нови обекти в предмета на съответната обособена позиция.

В такива случаи, цената за изпълнението на конкретно възложените строителни и монтажни/ремонтни дейности от Възложителя се определя на база предложените от Изпълнителя единични цени за съответните операции. Цената на непредвидените в ценовото предложение операции се определя на база утвърдени анализни цени, съставени от Изпълнителя въз основа на компонентите на ценообразуването, посочени в ценовото му предложение.

(4) При възникване необходимост от включване на нови обекти в предмета на съответната обособена позиция, Възложителят, чрез определеното в договора лице ще изпраща на изпълнителя писмо за намерение за всеки нов обект, които предвижда да възложи.

В петдневен срок, считано от датата, на която Изпълнителя е получил писмото за намерение, изпратено от определеното с договора лице, Изпълнителят извършва оглед и представя на Възложителя за одобрение респективно на определено с договора лице предложение, което съдържа:

- а) остойностена количествената сметка, след като се позове на офериранияте в обществената поръчка видове СМР, а за СМР-тата, попадащи извън обхвата на същите – и да предостави анализи за образуване на единичните цени. За доказване на СМР-та, попадащи извън обхвата на предварително офериранияте в обществената поръчка видове СМР, ще се прилагат ценообразуващите показатели, разходните норми по УСН, а стойността на материалите ще се доказва с фактура/и по указания начин;
- б) искане за авансово плащане и размер на исканото авансово плащане;
- в) срок за изпълнение на дейностите, описани в количествената сметка по буква „а“;
- г) списък на лицата, които ще изпълняват СМР/СРР с посочване на личната карта или друг документ, удостоверяващ самоличността на лицето.

(5) След одобряване на остойностената количествена сметка Възложителят, чрез определеното с договора лице, изготвя и предоставя на Изпълнителя възлагателно писмо, което съдържа:

- а) наименованието на възложителя;
- б) обекта, за който се изпраща възлагателното писмо и мястото на изпълнение;
- в) одобрената остойностена количествена сметка;
- г) указания за срока (началния момент) за започване на изпълнението;
- д) срока на изпълнение на възложените дейности и обект;
- е) имената на лицето, което прави заявката.

За неуредените в ал. 3, 4 и 5 от настоящия член въпроси, свързани с възлагането на нови обекти, се прилагат описаните т. 2 от Техническата спецификация по съответната обособената позиция правила за възлагане.

### Нишожност на отделни клаузи

Чл. 4.5 В случай, че някоя от клаузите на този Договор е недействителна или неприложима, това не засяга останалите клаузи. Недействителната или неприложима клауза се замества от повелителна правна норма, ако има такава.





## ОБЩИНА ЛОМ

3600 Лом, ул. „Дунавска“ №12, тел. (0971) 69 101, факс: (0971) 66 026, e-mail: lom.municipality@lom.egov.bg, www.lom.bg

### Уведомления

**Чл. 46. (1)** Всички уведомления между Страните във връзка с този Договор се извършват в писмена форма и могат да се предават лично или чрез препоръчано писмо, по куриер, по факс, електронна поща.

**(2)** За целите на този Договор данните и лицата за контакт на Страните са, както следва:

**1. За ВЪЗЛОЖИТЕЛЯ:**

Адрес за кореспонденция: гр. Лом, Община Лом, ул. Дунавска № 12

Тел.: 0971 69125

Факс: 0971/66 026

e-mail: [lom.municipality@lom.egov.bg](mailto:lom.municipality@lom.egov.bg)

Лице за контакт: инж. Весела Спиридонова – ДД „ТСУБ“

**2. За ИЗПЪЛНИТЕЛЯ:**

Адрес за кореспонденция: гр. София, п.к. 1404

р-н Триадица, ул. „Метличина поляна“ 15

Тел.: 02/452 14 20

Факс: 02/4521430

e-mail: [tracebg@tracebg.com](mailto:tracebg@tracebg.com)

Лице за контакт: Манол Кавръков – Управител

**(3)** За дата на уведомлението се счита:

1. датата на предаването – при лично предаване на уведомлението;
2. датата на пощенското клеймо на обратната разписка – при изпращане по пощата;
3. датата на доставка, отбелязана върху куриерската разписка – при изпращане по куриер;
3. датата на приемането – при изпращане по факс;
4. датата на получаване – при изпращане по електронна поща.

**(4)** Всяка кореспонденция между Страните ще се счита за валидна, ако е изпратена на посочените по-горе адреси (в т.ч. електронни), чрез посочените по-горе средства за комуникация и на посочените лица за контакт. При промяна на посочените адреси, телефони и други данни за контакт, съответната Страна е длъжна да уведоми другата в писмен вид в срок до 3 (три) дни от настъпване на промяната. При неизпълнение на това задължение всяко уведомление ще се счита за валидно връчено, ако е изпратено на посочените по-горе адреси, чрез описаните средства за комуникация и на посочените лица за контакт.

**(5)** При преобразуване без прекратяване, промяна на наименованието, правноорганизационната форма, седалището, адреса на управление, предмета на дейност, срока на съществуване, органите на управление и представителство на **ИЗПЪЛНИТЕЛЯ**, същият се задължава да уведоми **ВЪЗЛОЖИТЕЛЯ** за промяната в срок до 3 (три) дни от вписването ѝ в съответния регистър.

Приложимо право



## ОБЩИНА ЛОМ

3600 Лом, ул. „Дунавска“ №12, тел. (0971) 69 101, факс: (0971) 66 026, e-mail: lom.municipality@lom.cgov.bg, www.lom.bg

**Чл. 47.** Този Договор, в т.ч. Приложенията към него, както и всички произтичащи или свързани с него споразумения, и всички свързани с тях права и задължения, ще бъдат подчинени на и ще се тълкуват съгласно българското право.

### Разрешаване на спорове

**Чл. 48.** Всички спорове, породени от този Договор или отнасящи се до него, включително споровете, породени или отнасящи се до неговото тълкуване, недействителност, изпълнение или прекратяване, както и споровете за попълване на празноти в Договора или приспособяването му към нововъзникнали обстоятелства, ще се уреждат между Страните чрез преговори, а при непостигане на съгласие – спорът ще се отнася за решаване от компетентния български съд.

### Екземпляри

**Чл. 49.** Този Договор се състои от [26 (двадесет и шест)] страници и е изготвен и подписан в 3 (три) еднообразни екземпляра – един за Изпълнителя и два за Възложителя.

### Приложения:

**Чл. 50.** Към този Договор се прилагат и са неразделна част от него следните приложения:

Приложение № 1 – Техническа спецификация;

Приложение № 2 – Техническо предложение на ИЗПЪЛНИТЕЛЯ;

Приложение № 3 – Ценово предложение на ИЗПЪЛНИТЕЛЯ;

Приложение № 4 – Списък на членовете на ръководния състав, които ще отговарят за изпълнението;

Приложение № 5 – Гаранция за изпълнение.

**ВЪЗЛОЖИТЕЛ:**

**Д-Р ГЕОРГИ ГАВРИЛОВ**  
Кмет на Община Лом

**Нели Спасова**  
Главен счетоводител



**ИЗПЪЛНИТЕЛ:**

**МАНОЛ КАВАРЪК**  
Управител на Дирекция по ЗЗД  
„УЛИЦИ ЛОМ“

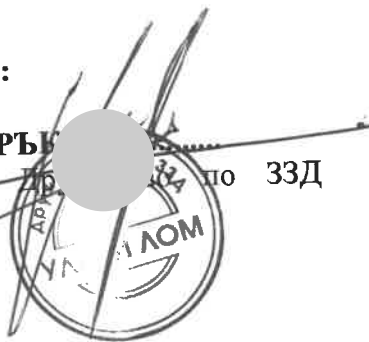

## СПОРАЗУМЕНИЕ ЗА ОБЕДИНЕНИЕ

Днес, 05.03 2019 година се сключи споразумение между:

„ТРЕЙС – ПЪТНО СТРОИТЕЛСТВО“ АД, вписано в Търговския регистър и регистъра на ЮЛНЦ при Агенция по вписванията под ЕИК 833175762, със седалище и адрес на управление: гр. София, бул. „Джеймс Баучер“ № 71, представлявано от Изпълнителния директор Манол Кавръков

и

„ПЕЙКОМ БЪЛГАРИЯ“ ЕООД, вписано в Търговския регистър и регистъра на ЮЛНЦ при Агенция по вписванията под ЕИК202394154, със седалище и адрес на управление: гр. Враца 3000, ул. „Кръстьо Българията“ № 18, представлявано от Управителя Наталия Димитрова, наричани по-нататък „Партньори“ и/или „Членове”,

**С НАСТОЯЩОТО СПОРАЗУМЕНИЕ СТРАНИТЕ ДЕКЛАРИРАТ, ЧЕ ПОСТИГАТ СЪГЛАСИЕ ЗА СЛЕДНОТО:**

### I. ПРЕДМЕТ НА ДЕЙНОСТ

Водени от общ интерес, разчитайки на своите технически, финансови, производствени, технологически, търговски и кадрови възможности, опит и ресурси, с настоящото СПОРАЗУМЕНИЕ Партньорите учредяват ОБЕДИНЕНИЕ, което представлява неперсонифицирано образувание съгласно чл. 275-276 от Търговския закон във връзка с чл. 357-364 от Закона за задълженията и договорите (наричано по-долу “Обединението”), за да обединят усилията си за:

1. Участие в открита процедура за възлагане на обществена поръчка с предмет:

***ОСНОВЕН РЕМОНТ И ВЪЗСТАНОВЯВАНЕ НА КОМПРОМЕТИРАНИ УЛИЧНИ НАСТИЛКИ В ГР. ЛОМ, ОБЩИНА ЛОМ***

с Възложител Община Лом, с уникален № в РОП 00116-2019-0002.

1.2. Изпълнение на Договора за възлагане на обществената поръчка с Възложителя, в случай че бъде възложен на ОБЕДИНЕНИЕТО.

Настоящото ОБЕДИНЕНИЕ няма статут на юридическо лице по смисъла на българското законодателство. Партньорите запазват своята юридическа самостоятелност на субекти, регистрирани и действащи съобразно българското законодателство.

### II. ОСЪЩЕСТВЯВАНЕ НА ДЕЙНОСТТА НА ОБЕДИНЕНИЕТО

2.1. Всеки партньор ще се ангажира в дейността на ОБЕДИНЕНИЕТО, като упражни внимание и грижа и ще извърши определените му за изпълнение дейности и ще спазва всички споразумения, имащи правна сила, сключени в рамките на ОБЕДИНЕНИЕТО.

Партньорите в ОБЕДИНЕНИЕТО поемат солидарна отговорност за участието си в обществената поръчка и за периода на изпълнение на договора, в това число и гаранционната отговорност, свързана с изпълнението.

000003

1  
**TRACE**  
ПЪТНО СТРОИТЕЛСТВО АД

2.2. „ТРЕЙС – ПЪТНО СТРОИТЕЛСТВО“ АД се определя за Водещ партньор на ОБЕДИНЕНИЕТО и ще бъде отговорен за управлението на ОБЕДИНЕНИЕТО, при получаването на указания от Възложителя, ще подпише и представи офертата на Обединението и всички приложения към нея на Възложителя. Водещият партньор на ОБЕДИНЕНИЕТО има задължението да предоставя всякаква помощ на партньорите в процеса на изпълняване на техните функции, насочени към изпълнението на Договора. Партньорите имат същото задължение по отношение на Водещия партньор на ОБЕДИНЕНИЕТО.

2.3. Водещия партньор с настоящото споразумение следва да се счита за безусловно упълномощен да представлява Обединението в хода на процедурата и при изпълнението на договора, да задължава и да получава указания за и от името на всеки член на ОБЕДИНЕНИЕТО. Комуникацията с ОБЕДИНЕНИЕТО ще се осъществява изключително с Водещия партньор на ОБЕДИНЕНИЕТО.

2.4. Всеки от партньорите в ОБЕДИНЕНИЕТО поема изцяло финансовите задължения /разходи/ по участието в офертирането и изпълнението на Договора, както и задълженията по точното изготвяне и прилагане на всички необходими документи.

2.5. Всеки от партньорите ще участва с процент в изпълнението на Договора, както следва:

- ❖ „ТРЕЙС – ПЪТНО СТРОИТЕЛСТВО“ АД – 80 % (осемдесет процента)
- ❖ „ЛЕЙКОМ БЪЛГАРИЯ“ ЕООД – 20 % (двадесет процента)

Печалбите и загубите ще се разпределят между партньорите съобразно процентното им участие в изпълнението на Договора.

Уточненият процент на участие може да бъде коригиран в зависимост от конкретното участие на всеки партньор в Договора само по взаимно писмено съгласие на партньорите в ОБЕДИНЕНИЕТО.

Решенията в ОБЕДИНЕНИЕТО се вземат само с единодушие, като всеки партньор има право на един глас.

2.6. Партньорите се съгласяват разпределението на дейностите, които ще изпълняват в рамките на изпълнение на предмета на обществената поръчка, да бъде както следва:

2.6.1. „ТРЕЙС – ПЪТНО СТРОИТЕЛСТВО“ АД: изпълнение на всички дейности, попадащи в обхвата на обществената поръчка, съгласно процентното разпределение в т. 2.5. от настоящото споразумение.

2.6.2. „ЛЕЙКОМ БЪЛГАРИЯ“ ЕООД: изпълнение на всички дейности, попадащи в обхвата на обществената поръчка, съгласно процентното разпределение в т. 2.5. от настоящото споразумение.

2.7. Процентът на разходите за управление в рамките на ОБЕДИНЕНИЕТО ще се уточнят в допълнително споразумение между партньорите.

2.8. Всеки партньор в ОБЕДИНЕНИЕТО има право да бъде информиран по всички въпроси, свързани със съвместната им дейност.

Всеки партньор има задълженията:

- да съдейства и участва активно в изпълнението на съвместната дейност;
- да изпълни задълженията си (финансови и всякакви други), представляващи негов дял и процент;
- да обезщети изцяло останалите партньори, когато с виновните си действия или бездействия е нанесъл вреда на ОБЕДИНЕНИЕТО;
- да пази в тайна цялата информация, станала му известна във връзка със съвместната дейност;

000004





4.3. Всички взаимоотношения между партньорите в рамките на ОБЕДИНЕНИЕТО, които не са предмет на настоящото Споразумение, ще се уредят чрез сключване на допълнителни споразумения между тях.

## V. ЗАДЪЛЖЕНИЯ НА ПАРТНЬОРИТЕ

5.1. Всеки партньор трябва да се отнася към другите партньори с възможно най-голямата степен на лоялност и да проявява добра воля и е задължен да им дава пълна информация относно постигането на целите на ОБЕДИНЕНИЕТО.

5.2. Всеки от партньорите носи отговорност пред ОБЕДИНЕНИЕТО за изпълнение на неговите задължения, произтичащи от предмета и целта на ОБЕДИНЕНИЕТО, очертани в чл.1 от настоящото споразумение.

5.3. Всички членове на ОБЕДИНЕНИЕТО са задължени да останат в ОБЕДИНЕНИЕТО за целия период на изпълнение на Договора до изтичане на последния гаранционен срок. Партньорите дават съгласие и се задължават да извършват работите в едно с всички задължения, произтичащи от Договора, сключен между ОБЕДИНЕНИЕТО и Възложителя.

## VI. ГАРАНЦИИ

6.1. Партньорите се споразумяват да осигурят необходимите гаранции за добро изпълнение и за авансово плащане, пропорционално на попадащия се дял, съгласно т.2.5 по-горе.

6.2. Гаранциите се предоставят в една от следните форми:

- парична сума;
- банкова гаранция;
- застраховка, която обезпечава изпълнението чрез покритие на отговорността на изпълнителя.

6.3. Формата на гаранцията се определя от Водещия партньор.

6.4. В случай, че Възложителят не приеме отделни гаранции, тогава необходимите гаранции във връзка с изпълнението на Договора – за авансово плащане и за добро изпълнение, се представят от Водещия партньор в полза на ОБЕДИНЕНИЕТО, при следните условия:

6.4.1 Партньорите се споразумяват разноските по издаването и обслужването на гаранции във връзка с изпълнението на Договора с Възложителя, да се поделят между партньорите пропорционално на дяловото им участие в ОБЕДИНЕНИЕТО.

6.4.2. В случай, че конкретната банка – издател на гаранциите, обезпечаващи задълженията на ОБЕДИНЕНИЕТО към Възложителя, изисква учредяване на особен залог на вземане по реда на Закона за особените залози (ЗОЗ), партньорите се съгласяват да учредят залог върху вземанията по договора с Възложителя, които вземания ще обезпечават рамковия договор с банковата институция, по който ще се издаде банковата гаранция.

6.4.3. При представяне на гаранция под формата на банкова гаранция, текстът на банковата гаранция, се съгласува предварително между Водещия партньор и Банката – издател. При представяне гаранция под формата на застраховка, застрахователят и условията на застрахователния договор се определят от Водещия партньор в ОБЕДИНЕНИЕТО.

6.5. В случай, че Възложителят изисква застраховки по чл.173 от ЗУТ, същите се представят от ОБЕДИНЕНИЕТО, при следните условия:

000006



6.5.1 Партньорите се споразумяват разноските по издаването и обслужването на застраховките по чл.173 от ЗУТ да се поделят между партньорите пропорционално на дяловото им участие в ОБЕДИНЕНИЕТО.

6.5.2. Всички условия на застрахователния договор, както и конкретния застраховател се определят от Водещия партньор в Обединението.

## VII. ОГРАНИЧЕНИЯ

7.1. Партньорите са задължени да не участват самостоятелно и в други конкурентни сдружения или консорциуми, формирани със същата цел като ОБЕДИНЕНИЕТО.

7.2. Не се допускат никакви промени в състава на ОБЕДИНЕНИЕТО след подаването на офертата.

## VIII. ПРЕКРАТЯВАНЕ

8.1. ОБЕДИНЕНИЕТО ще прекрати действието си едва след изтичане на гаранционните срокове в случай на възложено изпълнение на Договора.

8.2. ОБЕДИНЕНИЕТО ще се прекрати и в случай, че Договорът за изпълнение на обществената поръчка не му бъде възложен.

## IX. ОБЕЗЩЕТЕНИЯ

9. При нарушаване на настоящото споразумение от партньор в ОБЕДИНЕНИЕТО, другите партньори имат право да бъдат обезщетени за претърпените от действията или бездействията на недобросъвестния партньор вреди.

## X. АРБИТРАЖ

10.1. Всички дейности на партньорите, насочени към осъществяване на Проекта, ще бъдат правно уреждани при условията на българското законодателство.

10.2. Споровете ще се разрешават от Арбитражния съд при Българската търговско – промишлена палата в гр. София съобразно неговия Правилник.

Настоящото споразумение за създаване на обединение се изготви и подписа в три идентични екземпляра, по един за всяка от страните по него и един за Възложителя.

От името на:

„ТРЕЙС – ПЪТНО СТРОИТЕЛСТВО” АД

  
/Мироslав Иванов Квaрдъков/

От името на:

000007

  
5  
TRACE  
ПЪТНО СТРОИТЕЛСТВО АД

улица	От - до
Ул. „Стоянка акушерката“	от ул. „Добруджа“ до ул. „Каймак чалан“
Ул. „Каймак чалан“	от ул. „б-ти септември“ до ул. „Иван Вазов“
Ул. „Бунар хисар“	от ул. „Каймак чалан“ до ул. „Добруджа“
Ул. „Беласица“	от ул. „Бабуна“ до ул. „Дядо Цеко войвода“
Ул. „Аспарухов хълм“	от ул. „б-ти септември“ до ул. „Беласица“
Ул. „Осогово“	от ул. „Хан Омуртаг“ до ул. „Бабуна“
Ул. „Каварна“	от ул. „Бабуна“ до ул. „Добруджа“
Ул. „Дядо Цеко войвода“	от ул. „б-ти септември“ до ул. „Вл. Заимов“
Ул. „Арда“	от ул. „Стефчо Хаджийски“ до ОТ 130
Ул. „Батак“	от ул. „Ал. Стамболийски“
Ул. „Младенова“	от ул. „Софийска“ до ул. „В. Друмев“
Ул. „Сергей Румянцев“	от ул. „Горанова чешма“ до ул. „Страхил Войвода“
Ул. „Червена стена“	от ул. „Стоянка акушерката“ до ул. „Иван Вазов“
Ул. „Чеган“	от ул. „Стоянка акушерката“ до ул. „Иван Вазов“
Ул. „Кубадин“	от ул. „Т. Каблешков“ до ул. „Бузлуджа“
Ул. „Цар Шишман“	от ул. „Т. Каблешков“ до ул. „Ст. Хаджийски“
Ул. „Райко Даскалов“ Момин брод	от ул. „Латинка“ до ул. „Дружба“
<b>РЕЗЕРВНИ УЛИЦИ</b>	
Ул. „Елин Пелин“	от ул. „Софийска“ до ул. „Дългошевско шосе“
Ул. „Бузлуджа“	от ул. „Кубадин“ до ул. „Цар Шишман“
Ул. „Момчил“	от ул. „Кубадин“ до ул. „Цар Шишман“

Предметът на обществената поръчка включва и изпълнението на следните дейности, които са свързани с изпълнение на СМР:

**„Основен ремонт и възстановяване на компрометиранни улични настилки в гр. Лом, община Лом“**



**ПРЕДЛОЖЕНИЕ ЗА ИЗПЪЛНЕНИЕ**

За обществена поръчка с предмет:

**„ОСНОВЕН РЕМОНТ И ВЪЗСТАНОВЯВАНЕ НА КОМПРОМЕТИРАНИ УЛИЧНИ НАСТИЛКИ В ГР. ЛОМ, ОБЩИНА ЛОМ”**

от ОБЕДИНЕНИЕ УЛИЦИ ЛОМ

(наименование на участника)

и подписано от МАНОЛ КАВРЪКОВ, ЕГН  
(трите имена и Е.

в качеството му на УПЪЛНОМОЩЕН ПРЕДСТАВИТЕЛ  
(на длъжност)

с ЕИК/БУЛСТАТ/ЕГН/друга индивидуализация на участника или подизпълнителя (когато е приложимо): 833175762

**УВАЖАЕМИ ДАМИ И ГОСПОДА,**

С настоящото, Ви представяме нашето предложение за изпълнение в обявената от Вас обществена поръчка с предмет: **„Основен ремонт и възстановяване на компрометирани улични настилки в гр. Лом, община Лом”**.

След запознаване с всички документи и образци от документацията за обществена поръчка, получаването на които потвърждаваме с настоящото, ние удостоверяваме и потвърждаваме, че представляваният от мен участник отговаря на изискванията и условията, посочени в документацията за обществена поръчка. Съгласен съм с поставените от Вас условия и ги приемаме без възражения.

1. Заявявам, че ще изпълним поръчката в съответствие с всички нормативни изисквания за този вид дейност, както и в съответствие с изискванията на Възложителя, посочени в техническата спецификация, обявлението и указанията за възлагане на обществената поръчка.
2. Приемаме срокът за възлагане от страна на възложителя на предвидените за изпълнение с поръчката строителни и монтажни/ремонтни работи да бъде 180 (сто и

000009

ACE  
ПЪЛНО СТРОИТЕЛСТВО АД

осемдесет) календарни дни, от датата на първото конкретно възлагане или до изчерпване на прогнозната стойност, което от двете събития настъпи по-рано.

**3. Гаранционен срок за изпълнените СМР/СРР:**

- При основни ремонти – 12 месеца;

**Неразделна част от това предложение е:**

- Програма за изпълнение на дейностите

**Дата: 11.03.2019 г.**

**ПОДПИС И ПЕЧАТ: .....**

**Ма̀нол Кавръков,  
Упълномощен представител**

[име и фамилия]

[качество на представляващия участника]

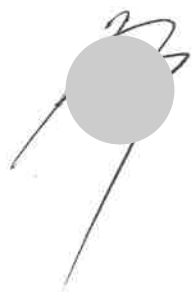
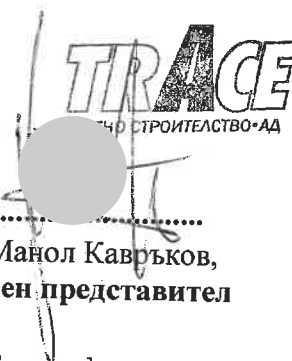

000010

## ЦЕНОВО ПРЕДЛОЖЕНИЕ

от ОБЕДИНЕНИЕ УЛИЦИ ЛОМ

(наименование на участника)

и подписано от МАНОЛ [REDACTED] КАВРЪКОВ, ЕГН [REDACTED]

(трите имена и ЕГН)

в качеството му на УПЪЛНОМОЩЕН ПРЕДСТАВИТЕЛ

(на длъжност)

с ЕИК/БУЛСТАТ/ЕГН/друга индивидуализация на участника или подизпълнителя (когато е приложимо): 833175762

## УВАЖАЕМИ ДАМИ И ГОСПОДА,

С настоящото Ви представям нашата ценова оферта за изпълнение на обявената от Вас обществена поръчка с предмет: „ОСНОВЕН РЕМОНТ И ВЪЗСТАНОВЯВАНЕ НА КОМПРОМЕТИРАНИ УЛИЧНИ НАСТИЛКИ В ГР. ЛОМ, ОБЩИНА ЛОМ”

## 1. Ценова таблица №1 /Полагане на асфалтова настилка/

№	Видове работи	Ед. мярка	Ед. цена лв. без ДДС
1	Разваляне, натоварване и извозване на стара асфалтова настилка	м <sup>2</sup>	3,00
2	Изкоп на основа от речна баластра, включително натоварване и транспорт d=20 см.	м <sup>2</sup>	2,00
3	Основен пласт от зърнести материали 25-40 - трошенокаменна настилка - дебелина 20 см. Е=350 Мра, вкл. уплътняване	м <sup>2</sup>	7,00
4	Битумен разлив за връзка	м <sup>2</sup>	1,50
5	Производство и полагане на плътен асфалтобетон тип А за износващ пласт и всички свързани с това разходи d=5см до 6см.Е=1200 Мра	м <sup>2</sup>	16,00
6	Натоварване и извозване на строителни отпадъци	м <sup>3</sup>	6,00
Обща цена без ДДС за полагане на 1 м <sup>2</sup> асфалт (формирана като сбор от предложените единични цени за позиции от 1 до 6)			35,50

Забележка: получената цена формирана като сбор от предложените единичните цени служи за целите на оценка на офертите



000178

2. Ценова таблица №2 /Полагане на асфалт по тротоар/

№	Видове работи	Ед. мярка	Ед. цена лв. без ДДС
1	Изкоп на основа от речна баластра, включително натоварване и транспорт d=15 см.	м <sup>2</sup>	1,50
2	Основен пласт от зърнести материали 25-40 - трошенокаменна настилка - дебелина 15 см. E=350 Мра, вкл. уплътняване	м <sup>2</sup>	6,00
3	Битумен разлив за връзка	м <sup>2</sup>	1,50
4	Производство и полагане на плътен асфалтобетон тип А за износващ пласт и всички свързани с това разходи d=4см.E=1200 Мра	м <sup>2</sup>	16,00
5	Натоварване и извозване на строителни отпадъци	м <sup>3</sup>	6,00
<b>Обща цена без ДДС за полагане на 1 м<sup>2</sup> асфалт (формирана като сбор от предложените единични цени за позиции от 1 до 6)</b>			<b>31,00</b>

Забележка: получената цена формирана като сбор от предложените единичните цени служи за целите на оценка на офертите

3. Ценова таблица №3 /Доставка и монтаж на бордюри/

№	Видове работи	Ед. мярка	Количество	Ед. цена лв. без ДДС	стойност
1	Демонтаж на улични бордюри (включително натоварване и извозване)	м	1.00	2,00	2,00
2	Тесен изкоп за бордюри	м <sup>3</sup>	0.15	15,00	2,25
3	Доставка и монтаж на улични бордюри 18/35/50 на бетонова основа	м	1.00	31,00	31,00
4	Натоварване и извозване на строителни отпадъци	м <sup>3</sup>	1.00	6,00	6,00
<b>Обща цена без ДДС за доставка и монтаж на 1 м бордюри (формирана като сбор от предложените стойности за позиции от 1 до 4)</b>					<b>41,25</b>

Забележка: получената обща цена формирана като сбор от предложените стойности служи за целите на оценка на офертите



4. Ценова таблица №4 /единични дупки и допълнителни дейности/

№	Видове работи	ед. мярка	ед. цена лв. без ДДС
1.	Изкърпване на единични дупки и деформации на настилната с гореща асфалтова смес с дебелина 4 см ръчно, оформяне, почистване, полагане и уплътняване и всички свързани с това разходи	м <sup>2</sup>	32,00
2.	Фрезозване на единични дупки и деформации на асфалтовата настилка на дълбочина до 4 см, включително натоварване и извозване на фрезования материал, почистване, емулсиране и полагане на асфалтова смес машинно и всички свързани с това разходи	м <sup>2</sup>	34,00
3.	Изкоп с багер	м <sup>3</sup>	6,00
4.	Ръчен изкоп	м <sup>3</sup>	10,00
5.	Запечатване на фуги и пукнатини с битумна паста	м'	3,00
6.	Ремонт и повдигане решетки на улични оттоци	бр.	10,00
7.	Повдигане капаци на РШ	бр.	10,00
Обща цена без ДДС за единични дупки и допълнителни дейности (формирана като сбор от предложените единични цени за позиции от 1 до 7)			105,00

**Забележка:** *получения общ сбор на единичните цени служи за целите на оценка на офертите.*

5. Предложените цени са формирана въз основа на следните ценообразуващи показатели,

- Часова ставка – 5,50 лв. / час;
- Допълнителни разходи върху труда - 80 %;
- Допълнителни разходи върху механизацията - 45 %;
- Доставно – складови разходи - 10 %;
- Печалба – 10%.

6. Аванс 20%

*/не повече от 20 %/*



7. Заявяваме, че цените на материалите, попадащи в обхвата на предложената от нас оферта ако бъдем избрани за изпълнител ще се доказват с фактури. Приемаме цената на материала, не посочена в предложението да подлежи на предварително одобрение от Възложителя.

Забележка:

\* Предложените от Участника с ценовото предложение цени са обвързващи за целия срок на изпълнение на поръчката. Предложените цени трябва да бъдат посочени в лева, закръглени до втория знак след десетичната запетая.

\*\* Предложените от Участника единични цени трябва да включват всички необходими разходи за изпълнение, независимо от какво естество са, включително: необходимата механизация – подвижна и инсталирана; работна сила и изискуеми застраховки, ръчни и механизирани инструменти, подпорни и работни скелета и платформи; фиксиране на монтирани елементи по стени, материали, режийни разноси (с изключение на разходите за ел. енергия и вода по време на строителството), печалба, разходи по контрола на качеството, разходи за управление, разходи за документация; натоварване и разтоварване, необходимите разходи за организация на площадката, защита на извършени предходни операции и монтирани елементи, почистване на работната площадка, изнасяне на отпадъци до определените за целта депа, отопление на битови помещения за собствени нужди, съпътстващи операции, транспорт, съхранение, временен монтаж, приспособления и/или подвижна или инсталирана механизация за вертикален или хоризонтален транспорт и др.

Дата: 11.03.2019 г.

ПОДПИС И ПЕЧАТ: ...



Михаил Кавръков,  
Упълномощен представител

[име и фамилия]

[качество на представляващия участника]

## СПИСЪК НА ЧЛЕНОВЕТЕ НА РЪКОВДНИЯ СЪСТАВ

### 1. РЪКОВОДИТЕЛ НА ЕКИПА - ИНЖ. РУМЕН [REDACTED] ПРЯНОВ

Строителен инженер по транспортно Строителство

Магистър

Диплома № [REDACTED] от Университет по Строителство, Архитектура и Геодезия, гр. София, датум [REDACTED] г.

Професионален опит 22 г.

Специфичен опит - 20 г.

Трейс – Пътно строителство“ АД /“ПИ ЕС АЙ” АД/ - от 03/2018 г. до сега – Р-л направление Строителство - Ръководи организацията на труда в строителния обект, осигурява изпълнението на строителните работи, отговаря за правилното използване на съоръженията на обекта и качеството на извършваните строителни работи, контролира техническата и оперативна подготовка за работа в обекта и спазването на проектната документация.

Трейс Бургас ЕАД – от 03/2015 г. до 03/2018 г. – Директор - Ръководи и представлява търговското дружество съобразно изискванията на закона, разработената бизнес стратегия и правилата на добрата търговска практика. Разработва и осигурява изпълнението на бизнес план за дейността на дружеството. Осигурява изпълнението на бизнес плана по най-ефективния за дружеството начин. Отговаря за техническата и противопожарна безопасност в предприятието, както и за осигуряването на здравословни и безопасни условия на труд. Решава всички ръководни въпроси по дейността на дружеството. Осигурява организирането и провеждането на курсове на обучение с цел повишаване на професионалната квалификация и повишаване ефективността на служителите на дружеството. Назначава, освобождава и налага дисциплинарни наказания на служителите в дружеството. Всички задължения, произтичащи от Кодекса на труда, Закона за здравословни и безопасни условия на труд и Правилника за вътрешен трудов ред.

Пътища Пловдив АД - от 06/2014 г. до 07/2014 г.– Директор Строителство - Координира трудови ресурси и доставянето на материали, машини, съоръжения и оборудване; Преговаря със собственици на сгради, строителни предприемачи и подизпълнители за да се гарантира изпълнението на даден проект в срок и в рамките на определения бюджет; Контролира разработването и внедрява координирани работни програми-за строителни обекти; Осигурява спазването на строителното законодателство и стандартите за работа, качество, разходи и безопасност; Организира представянето на строителни планове пред съответната местна администрация; Ръководи строителните работи по договор или специализирани строителни услуги, извършвани от подизпълнители; Изготвя и управлява бюджети, контролира разходи и осигурява ефективно използване на

ресурсите; Контролира подбора, обучението и работата на персонала и подизпълнителите.

“ПСК ЕС БИ ЕС” АД - от 06/2011. до 06/2014 г.- Гл. инженер строителство - Отговаря и ръководи организацията на труда в строителния обект, осигурява изпълнението на строителните работи, отговаря за правилното използване на съоръженията на обекта и качеството на извършваните строителни работи, контролира техническата и оперативна подготовка за работа в обекта и спазването на проектната документация.

“ПСК ЕС БИ ЕС” АД - от 08/2003 г. до 06/2011 г.- Зам. Директор строителство - Подпомага дейността на директора. Организира трудовите ресурси и доставянето на материали, машини, съоръжения и оборудване; Преговаря със собственици на сгради, строителни предприемачи и подизпълнители за да се гарантира изпълнението на даден проект в срок и в рамките на определения бюджет; Осигурява спазването на строителното законодателство и стандартите за работа, качество, разходи и безопасност; Организира представянето на строителни планове пред съответната местна администрация; Организира и координира строителните работи по договор или специализирани строителни услуги, извършвани от подизпълнители; Изготвя и управлява бюджети, контролира разходи и осигурява ефективно използване на ресурсите;

“ПСК ЕС БИ ЕС” АД - от 01/2001 г. до 08/2003 г.- Р-л лабораторен и техн. Контрол - Контролира и организира вземането на технически проби и образци за извършване на анализи и опитни изпитвания, ръководи опитите и анализите за определяне на състава и основните свойства на материалите и готовата продукция, оформя резултатите от извършените проби, следи за изправното състояние на съоръженията и инструментите за извършване на проби и анализи.

“ПИ ЕС АЙ” АД - от 11/1996г. до 01/2001 г.- Специалист лаборант - Взема технически проби и образци за извършване на анализи и опитни изпитвания, извършва опитите и анализите за определяне на състава и основните свойства на материалите и готовата продукция, оформя резултатите от извършените проби, следи за изправното състояние на съоръженията и инструментите за извършване на проби и анализи.

**Изпълнени подобни обекти:**

Строителни и монтажни работи в рамките на проект „Зелена и достъпна градска среда за жителите на Стара Загора“ на ОП „Регионално развитие“2007-2013г.“ Проектът включва : Реконструкция и рехабилитация на ул.“Генерал Столетов“ от ул.“Д-р Т. Стоянович“ до бул. „Крайречен“, ул. „Христо Ботев“ от ул.“Одринска епопея“ до бул.“Берое“ – зеленина кв. 7А по плана на град Стара Загора, Междублоково пространство между ул.“Христо Ботев“, ул. „Любен Каравелов“, ул. „Стефан Караджа“ и ул. „Братя Жекови“; Възложител: Община Стара Загора, гр. Стара Загора, бул. Цар Симеон Велики №107 , за периода 08.2013 г.-06.2014 г.

Изпълнител ПСК ЕС БИ ЕС АД,

гр. Стара Загора , ул. "Христо Ботев" 92

Длъжност: Ръководител обект



Реконструкция и рехабилитация на бул. "цар Симеон Велики" - от ул. "Димчо Стаев" до бул. "Крайречен", възложител - община Стара Загора, За периода 2010 - 2011 г.  
Възложител: Община Стара Загора, гр. Стара Загора, бул. Цар Симеон Велики №107,  
Изпълнител ПСК ЕС БИ ЕС АД,  
гр. Стара Загора, ул. "Христо Ботев" 92  
Длъжност: Ръководител обект

Благоустрояване на улици в с. Сърница - община Минерални бани, възложител-община Минерални бани, 2011 г.,  
Възложител: Община Минерални бани, с. Минерални бани,  
бул. "Васил Левски", №3  
Изпълнител ПСК ЕС БИ ЕС АД,  
гр. Стара Загора, ул. "Христо Ботев" 92  
Длъжност: Ръководител обект

Реконструкция на пътен възел ул. Кольо Шишманов, ул. Хан Пресиян и бул. България гр. Смолян, За периода 08/2003 - 12/2010 г.  
Възложител: Община Смолян, бул. "България" № 12, 4700 Смолян Изпълнител ПСК ЕС БИ ЕС АД, гр. Стара Загора, ул. "Христо Ботев" 92  
Длъжност: Ръководител обект

Инженеринг на обект: Промислена зона Смолян – ул. Хан Аспарух и прилежащи улици; За периода 08/2003 - 12/2010 г.  
Възложител: Община Смолян, бул. "България" № 12, 4700 Смолян, Изпълнител ПСК ЕС БИ ЕС АД, гр. Стара Загора, ул. "Христо Ботев" 92  
Длъжност: Ръководител обект

## **2. ТЕХНИЧЕСКИ РЪКОВОДИТЕЛ – ИНЖ. САШО [REDACTED] ХРИСТОВ**

Трудово правоотношение

Степен: Средно – специално

Специалност: Строителство и архитектура

Година на дипломиране

№ на Диплома: №0 [REDACTED]

Учебно заведение: [REDACTED] гимназия по строителство, архитектура и геодезия „Лубор Баер“, гр. Стара Загора

Професионален опит: 34 г.

Специфичен опит: 27 г.

От 01/2018 до сега – Трейс – Пътно Строителство АД, Технически ръководител, участва в изучаването, анализирането, прогнозирането и разработването на планове и на нормативни документи за развитието на дейността, участва в подготовката на

програми за управление, проучва, анализира и оценява прилаганите норми и нормативни документи.

От 04/2009 до 01/2018 – Трейс София ЕАД, Технически ръководител, участва в изучаването, анализирането, прогнозирането и разработването на планове и на нормативни документи за развитието на дейността, участва в подготовката на програми за управление, проучва, анализира и оценява прилаганите норми и нормативни документи.

От 04/1998 до 04/2009 – ПИ ЕС АЙ АД Ст. Загора, Технически ръководител, участва в изучаването, анализирането, прогнозирането и разработването на планове и на нормативни документи за развитието на дейността, участва в подготовката на програми за управление, проучва, анализира и оценява прилаганите норми и нормативни документи.

От 04/1991 до 04/1998 - Пътно управление Ст.Загора, Ръководител на пътен участък, контролира организацията на труда в строителния участък, изпълнението на строителните работи, правилното използване на съоръженията на участъка, за който отговаря и качеството на извършваните строителни работи, контролира техническата и оперативна подготовка за работа в участъка.

От 12/1989 до 04/1991 - Пътен комбинат Стара Загора, Началник строителн обект, контролира организацията на труда в строителния обект, изпълнението на строителните работи, правилното използване на съоръженията на обекта и качеството на извършваните строителни работи, контролира техническата и оперативна подготовка за работа в обекта и спазването на проектната документация.

От 06/1989 до 12/1989- Пътен комбинат Стара Загора, Пътен работник, Извършва спомагателни и помощни дейности при направата, ремонта и поддържането на всички видове пътни работи по съоръжения, водещи ивици, направата, бордюри, основен, равен и декоративен калдаръм и пътна маркировка.

**Изпълнени подобни обекти:**

АМ"Тракия", "Оризovo- Бургас" ЛОТ2 участък Стара Загора – Нова Загора от км 210+100 до км 247+900" от 04/2010 г. до 06/2012 г. – длъжност: Технически ръководител  
Рехабилитация на Път I-6 / Участък "Мъглиж - Гурково" от км 319+561 до км 352+433 /  
Участък "Гурково - Сливен" от км 352+433 до км 387+300 от 06/2008 г. до 04/2010 г. -  
длъжност: Технически ръководител

Ремонт на общински път IV – 11836 от км 16+400 /граница община Долна Митрополия/  
до км 23+140/ с. Староселци от 11/2006 г. до 06/2008 г.- длъжност: Технически  
ръководител

**3. ЕКСПЕРТ ПО КОНТРОЛ НА КАЧЕСТВОТО/ОТГОВОРНИК ПО  
КАЧЕСТВОТО - ИНЖ. СТОЯН [REDACTED] КАРАБАШЕВ**

Степен: Магистър - Строителен инженер

Специалност: Промислено и гражданско строителство  
Година на диплома: [REDACTED]  
№ на Диплома: № [REDACTED]  
Учебно заведение: Български университет по архитектура, строителство и геодезия, гр. София  
Направление: Контрол при изпитване на строителството,  
Година: [REDACTED]. № на документа: [REDACTED] 8 г.  
Издател - Център за изпитване и европейска сертификация

Професионален опит в строителството – 15 г.  
Специфичен опит: 9 г.

Трейс – Пътно строителство /“ПИ ЕС АЙ” АД /от 12/2012г. до сега –Р-л лаборатория  
Контролира вземането на технически проби и образци за извършване на анализи и опитни изпитвания, ръководи опитите и анализите за определяне на състава и основните свойства на материалите и готовата продукция, оформя резултатите от извършените проби, следи за изправното състояние на съоръженията и инструментите за извършване на проби и анализи.

„Инфрастрой” ЕООД от 08/2012 г. до 12/2012 г.- Инженер качество - Контролира вземането на технически проби и образци за извършване на анализи и опитни изпитвания, ръководи опитите и анализите за определяне на състава и основните свойства на материалите и готовата продукция, оформя резултатите от извършените проби, следи за изправното състояние на съоръженията и инструментите за извършване на проби и анализи.

„ПИ ЕС АЙ” АД - от 02/2006 г. до 08/2012 г.- Старши лаборант Контролира вземането на технически проби и образци за извършване на анализи и опитни изпитвания, ръководи опитите и анализите за определяне на състава и основните свойства на материалите и готовата продукция, оформя резултатите от извършените проби, следи за изправното състояние на съоръженията и инструментите за извършване на проби и анализи.

„ПИ ЕС АЙ” АД от 02/2003г. до 02/2006г.- Лаборант  
Взема технически проби и образци за извършване на анализи и опитни изпитвания, извършва опитите и анализите за определяне на състава и основните свойства на материалите и готовата продукция, оформя резултатите от извършените проби, следи за изправното състояние на съоръженията и инструментите за извършване на проби и анализи.

#### **Изпълнени подобни обекти:**

Отговорник по контрола на качеството на:  
“Рехабилитация на път SZR 1137/I-6, Калофер-Казанлък/ - с. Александрово и път SZR 1133/II-56/ Павел Баня-Виден, Община Павел Баня, Област Стара Загора от 05.08.2015 г.-05.10.2015 г.

„Ремонт на улица от о.т.61, о.т.63, о.т.64, о.т.65, о.т.66, о.т.68 до о.т.70 в с.ОПАН, ОБЩИНА ОПАН” от 07.06.2013 г. до 12.07.2013 г.

АМ"Тракия", "Оризово- Бургас" ЛОТ2 участък Стара Загора – Нова Загора от км 210+100 до км 247+900" от 04/2010 г. до 06/2012 г.

Рехабилитация на Път I-6 / Участък "Мъглиж - Гурково" от км 319+561 до км 352+433 / Участък "Гурково - Сливен" от км 352+433 до км 387+300 от 06/2008 г. до 04/2010 г.

„Ремонт на общински път IV – 11836 от км 16+400 /граница община Долна Митрополия/ до км 23+140/ с. Староселци от 11/2006 г. до 06/2008 г.

#### **4. ЕКСПЕРТ ПО БЕЗОПАСНОСТ И ЗДРАВЕ В СТРОИТЕЛСТВОТО - ИНЖ. РАЛИЦА РАШЕВА**

Проф. квалификация: Специален инженер,

Специалност: Строителство сгради и съоръжения

Година на диплома: [REDACTED]

№ на Диплома: № [REDACTED]

Учебно заведение: [REDACTED] „Любен Каравелов“, гр. София

Направление Безопасност и здраве в строителството: Удостоверение [REDACTED] г. за завършен Курс: Длъжностно лице за контрол по спазването на здравословни и безопасни условия на труд съобразно изискванията на Наредба №РД-07-2 от 16.12.2009 г.

Удостоверение №00888/16.02.2018 г. за завършен Курс : Координатор по безопасност и здраве по време на строителството във връзка с Наредба №2 от 22.03.2004 г. за минималните изисквания за здравословни и безопасни условия на труд при извършване на СМР Издател: Камара на строителите в България; „Строителна квалификация“ АД Издател: Камара на строителите в България; „Строителна квалификация“ АД

Професионален опит в строителството – 13 г.

Специфичен опит като координатор ЗБУТ: 6 г.

Трейс – Пътно строителство“ АД/Пи Ес Ай АД - от 07/2013 г. до сега - Координатор по БЗ и спец. ПТО - Координира осъществяването на общите принципи за превантивност съгласно Закона за здравословни и безопасни условия на труд; организира съвместната работа между всички строители на строителната площадка; предприема необходимите мерки за подускане на строителната площадка само на лицата, свързани с осъществяването на строителството; актуализира плана за безопасност и здраве и писмено информира възложителя за всички данни, отнасящи се до здравословното и безопасно изпълнение на строителните и монтажни работи; организира работата по установяването и оценката на професионалните рискове и разработване на проекти, програми и мерки за преодоляване риска за живота и здравето на работещите. Подпомага организацията на труда, осъществява контрол по техническата и оперативна подготовка на работата, материалните ресурси, анализира производствените резултати и взема мерки за ритмичността и качеството на строителството.

#### **Изпълнени подобни обекти:**

КБЗ на обекти:

Ремонт на път II-55 Велико Търново-Гурково-Нова Загора от км 56+920 до км 59+720 и пътни връзки с дължина 1.050 км към път I-6 - от 22.11.2017 г.-01.02.2018 г

Участък извън регулация от км 58+820 до км 59+720  
Участък в регулация от 56+920 до км 58+820

„Ремонт на улица от о.т.61, о.т.63, о.т.64, о.т.65, о.т.66, о.т.68 до о.т.70 в с.ОПАН,  
ОБЩИНА ОПАН” от 07.06.2013 г. до 12.07.2013 г.  
Ремонт и реконструкция на ул. ”Ангел Пеев Стоянов”, гр. Чирпан от 20.09.2013 г. –  
20.10.2013 г.

Дата: 25.06.2019 г.

Подпис:

**Манол Мавръков,**  
Упълномощен представител  
Обединение Улици Лом



Изх. № ИД-2131-2021/25.01.2021 г.

До  
ОБЩИНА ЛОМ  
ул. „Дунавска“ № 12  
гр. Лом 3600  
Дата: 25.01.2021 г.

**БАНКОВА ГАРАНЦИЯ № MD2102510003  
ЗА ИЗПЪЛНЕНИЕ НА ДОГОВОР ЗА ВЪЗЛАГАНЕ НА ОБЩЕСТВЕНА ПОРЪЧКА**

Известни сме, че **ОБЕДИНЕНИЕ УЛИЦИ ЛОМ ДЗЗД**, ЕИК по БУЛСТАТ 177363093, със седалище и адрес на управление: гр. София, район „Триадица“, ул. „Метличина поляна“ № 15, наричано за краткост по-долу **ИЗПЪЛНИТЕЛ**, създадено със Споразумение за обединение от 05.03.2019 г. между **ТРЕЙС – ПЪТНО СТРОИТЕЛСТВО АД** (с универсален правоприемник **ТРЕЙС БГ ЕАД**, ЕИК 175254451), ЕИК 833175762 – Водещ партньор, и **ПЕЙКОМ БЪЛГАРИЯ ЕООД**, ЕИК 202394154, с Ваше Решение № 8/29.05.2019 г. е определено за изпълнител на обществена поръчка с предмет: „**Основен ремонт и възстановяване на компрометирани улични настилки в гр. Лом, община Лом**“.

Също така сме информирани, че в съответствие с условията на процедурата и разпоредбите на Закона за обществените поръчки, **ИЗПЪЛНИТЕЛЯТ** следва на Вас, в качеството Ви на Възложител на горепосочената поръчка, да представи банкова гаранция за добро изпълнение, открита във Ваша полза, за сумата в размер на **BGN 54.999,99 (словом: петдесет и четири хиляди деветстотин деветдесет и девет лева и деветдесет и девет стотинки)**, представляващи 3% (три процента) от прогнозната стойност на договора без ДДС, за да гарантира предстоящото изпълнение на задълженията си, в съответствие с договорените условия.

Като се има предвид гореописаното, ние, **ОБЕДИНЕНА БЪЛГАРСКА БАНКА АД**, регистрирана в Търговския регистър към Агенцията по вписванията с ЕИК 000694959, със седалище и адрес на управление гр. София 1463, район Триадица, бул. „Витоша“ № 89Б, с настоящото поемаме неотменимо и безусловно задължение да Ви заплатим по посочена от вас банкова сметка всяка сума или суми, предявена/и от Вас, до максималния общ размер на:

**BGN 54.999,99**

**(словом: петдесет и четири хиляди деветстотин деветдесет и девет лева и деветдесет и девет стотинки),**

в срок до 5 (пет) работни дни след получаването на първо Ваше надлежно подписано и подпечатано писмено искане, съдържащо Вашата декларация, че **ИЗПЪЛНИТЕЛЯТ**, **ОБЕДИНЕНИЕ УЛИЦИ ЛОМ ДЗЗД**, не е изпълнил изцяло или частично някое от задълженията си по Договор с предмет: „**Основен ремонт и възстановяване на компрометирани улични настилки в гр. Лом, община Лом**“, като посочите кое/кои от тях **ИЗПЪЛНИТЕЛЯТ** не е изпълнил.

Ангажиментът ни по настоящата гаранция се намалява автоматично с размера на платените от нас по нея суми.

Вашето писмено искане за плащане следва да ни бъде представено чрез посредничеството на централата на обслужващата Ви банка, потвърждаваща, че положените от Вас подписи са автентични и са на лица, които Ви обвързват съгласно закона.

Тази гаранция влиза в сила от датата на нейното издаване.

Настоящата гаранция е валидна до **31.08.2021 г. (словом: тридесет и първи август две хиляди двадесет и първа година)**, независимо дали тази дата е работен ден или не, като изтича изцяло и автоматично, в случай че до 16:00 часа на 31.08.2021 г. искането Ви за плащане, предявено при горепосочените условия, не е постъпило в **ОБЕДИНЕНА БЪЛГАРСКА БАНКА АД**, на адрес: гр. София 1463,

бул. „Витоша“ № 89Б. След тази дата ангажиментът ни се обезсилва, независимо дали оригиналът на настоящата банкова гаранция ни е върнат или не.

Гаранцията трябва да ни бъде изпратена обратно веднага след като вече не е необходима или нейната валидност е изтекла, което от двете събития настъпи по-рано.

Банковата гаранция може да бъде освободена преди изтичане на валидността ѝ само след връщане, от Вас или от Изпълнителя, с придружително писмо, на оригинала на същата в ОБЕДИНЕНА БЪЛГАРСКА БАНКА АД на горепосочения адрес.

Гаранцията е в полза на Община Лом или на неин законен правоприемник и не може да бъде прехвърляна.

Настоящата гаранция се подчинява на Еднообразните правила за гаранции платими при поискване (ЕПГПП), Ревизия 2010 г., Публикация № 758, освен както е посочено по-горе.

Евентуални спорове по настоящата гаранция ще бъдат решавани съгласно законодателството на Република България и попадат под юрисдикцията на компетентен български съд.

**ОБЕДИНЕНА БЪЛГАРСКА БАНКА АД**

 М. Ангелова Старши експерт Търговско финансиране		 А. Топалова Старши експерт Търговско финансиране
---	--	---

заличена информация на основание чл. 37 от ЗОП, във връзка с чл. 4, ал. 1 от Регламент ЕС 2016/679