

## ДОГОВОР

Днес 05.12. 2018 г. в град Бяла, между:

**ОБЩИНА БЯЛА, ОБЛАСТ ВАРНА** със седалище и адрес на управление: гр. Бяла, ул. „Андрей Премянов“ № 29 с БУЛСТАТ/ЕИК: 000093435, представлявана от Костадин Борисов Самарджиев - Заместник - Кмет на Община Бяла, Упълномощен, съгласно Заповед № РД 07 00 – 258/ 13.06.2016 год. и Иванка Андонова Стоянова – главен счетоводител, наричано по-долу за краткост **ВЪЗЛОЖИТЕЛ** от една страна,

и

**„НАД ДИЗАЙН“ ЕООД**, със седалище и адрес на управление: гр. Дупница, пк 2600, ул. „Св. Иван Рилски“ №351 и адрес за кореспонденция: гр. Дупница, пк 2600, ул. „Св. Иван Рилски“ №351, ЕИК: 203407291, представлявано от Митко Точев Петров, в качеството си на Управител, наричано по-нататък за краткост **ИЗПЪЛНИТЕЛ**, от друга страна.

на основание чл. 112, ал. 1 от Закона за обществените поръчки и в изпълнение на Решение № РД 0700 – 494/24.10.2018г. на Възложителя за определяне на изпълнител на обществена поръчка с предмет: **Доставка и монтаж на оборудване по проект „Подобряване на образователната инфраструктура в ЦДГ „Първи Юни“ Град Бяла, Филнал „Теменуга“ Село Попович“ по три обособени позиции**

**За Обособена позиция № 1 „Доставка и монтаж на оборудване и обзавеждане (за битови помещения)“**, се сключи този договор за следното:

## I. ПРЕДМЕТ НА ДОГОВОРА

- Чл.1 (1) Настоящият договор се сключва във връзка с изпълнение на проект: **„Подобряване на образователната инфраструктура в ЦДГ „Първи юни“ град Бяла, филнал „Теменуга“ село Попович“**, финансиран по подмярка 7.2 „Инвестиции в създаването, подобряването или разширяването на всички видове малка по мащаби инфраструктура“ от мярка 7 „Основни услуги и обновяване на селата в селските райони“ от Програмата за развитие на селските райони за периода 2014-2020 г.“
- (2) **ВЪЗЛОЖИТЕЛЯТ** възлага, а **ИЗПЪЛНИТЕЛЯТ** приема да осъществява дейността по доставка, монтаж (когато е необходим) и гаранционно обслужване на оборудване и обзавеждане (за битови помещения), съобразно Предложението за изпълнение, направено от **ИЗПЪЛНИТЕЛЯ**.
- (3) Количеството и минималните параметри на стоките са съгласно техническата спецификация на поръчката.
- (4) Изпълнението на дейностите по доставка и монтаж (когато е необходим) започва след получаване на възлагателно писмо от Изпълнителя.
- (5) Доставките по този договор се извършват до обекта който се намира в с. Попович, Община Бяла.
- (6) Доставеното се монтира/поставя съгласно указанията на представител на Възложителя, след което се преглежда за наличие на явни недостатъци и се съставя приемо-предавателен протокол.
- (7) Вещи проявили скрити недостатъци в първите шест месеца след доставката се заменят с нови. Ако е невъзможна доставката на идентични артикули се доставят със еквивалентни или по-добри характеристики.

## II. СРОКОВЕ

Чл.2. (1) Настоящият договор влиза в сила от датата на подписването му от двете страни.

(2) Сроковете за доставка и монтаж на артикулите от оборудване и обзавеждане (за битови помещения) започват да текат след възлагане от страна на Възложителя, чрез изпращане на Възлагателно писмо до Изпълнителя.

(3) Срокът за доставка и монтаж на оборудване и обзавеждане (за битови помещения) е **2 (Два) месеца**, считано от датата на получаване на възлагателно писмо.

### III. ЦЕНИ И НАЧИН НА ПЛАЩАНЕ

**Чл. 3. (1)** За изпълнението на предмета на Договора, Възложителят се задължава да заплати на Изпълнителя обща цена в размер на **24 571,88 (Двадесет и четири хиляди петстотин седемдесет и един лева и осемдесет и осем стотинки) лева и 29 486,26 (Двадесет и девет хиляди четиристотин осемдесет и шест лева и двадесет и шест стотинки) лева** с включен ДДС, съгласно Ценовото му предложение (Приложение № 1), неразделна част от настоящия Договор.

(2) Цената по ал. 1 е крайна и включва:

- цената за придобиване на артикулите;
- доставно-складовите разходи;
- монтажа/инсталирането на доставеното;
- всички други разходи, които влияят на предложената цена в т.ч. гаранционна поддръжка.

(3) Посоченото в чл. 3, ал. 1 възнаграждение ще бъде заплатено от ВЪЗЛОЖИТЕЛЯ по банков път, по посочена от ИЗПЪЛНИТЕЛЯ банкова сметка, по следния начин:

1. **Авансово плащане** в размер на 20% от общата стойност на договорената в чл. 3, ал. 1 сума, платимо в срок до 30 дни след: а) получаване от ИЗПЪЛНИТЕЛЯ на възлагателно писмо на ВЪЗЛОЖИТЕЛЯ; б) представена от ИЗПЪЛНИТЕЛЯ оригинална фактура, оформена в съответствие с изискванията на Закона за счетоводството;

2. **Окончателно плащане** в размер на разликата между стойността на всички реално извършени и приети доставки и сумите по авансовото плащане - в срок до 30 дни след изпълнение на всички предвидени дейности – доставка и монтаж (когато същия е необходим с оглед спецификата на съответния елемент на доставка) и представяне на: а) Констативен протокол, удостоверяващ окончателното изпълнение на всички дейности от предмета на възлагане и качеството на доставените и монтирани елементи на оборудването и обзавеждането; б) оригинална фактура от ИЗПЪЛНИТЕЛЯ за съответната стойност;

(4) Плащанията ще бъдат извършвани по следната банковата сметка с титуляр ИЗПЪЛНИТЕЛЯ:

IBAN: **BG46IABG74901000830700**

BIC: **IABGBGSF**

БАНКА: **„ИНТЕРНЕТЪНЪЛ АСЕТ БАНК” АД**

(5) Когато дейност, предмет на договора се извършва от подизпълнител и може да бъде предадена като отделен обект на ИЗПЪЛНИТЕЛЯ или на ВЪЗЛОЖИТЕЛЯ, заплащането ѝ се извършва директно на подизпълнителя.

(6) Разплащанията се осъществяват въз основа на искане, отправено от подизпълнителя до ВЪЗЛОЖИТЕЛЯ, чрез ИЗПЪЛНИТЕЛЯ, който е длъжен да го предостави на ВЪЗЛОЖИТЕЛЯ в 15-дневен срок от получаването му. Към искането ИЗПЪЛНИТЕЛЯТ предоставя становище, от което да е видно дали оспорва плащанията или част от тях като недължими. В искането за плащане и в становището на ИЗПЪЛНИТЕЛЯ следва да бъде посочен размера на дължимото възнаграждение, както и банковата сметка на подизпълнителя, по която да бъде преведено плащането.

(7) ВЪЗЛОЖИТЕЛЯТ има право да откаже плащане когато искането за плащане е оспорено, до момента на отстраняване на причините за отказа.

(8) Всички фактури за извършване на плащания се изготвят на български език, в съответствие със Закона за счетоводството и подзаконовите нормативни актове.

(9) Всички разходооправдателни документи в т.ч. и фактурата следва да съдържат следния текст: „Разходът се извършва по Договор за отпускане на безвъзмездна финансова помощ № 03/07/2/0/00182/14.12.2017г. по подмярка 7.2 "Инвестиции в създаването, подобряването или разширяването на всички видове малка по мащаби инфраструктура" от мярка - 7 "Основни услуги за обновяване на селата в селските райони" от Програмата за развитие на селските райони за периода 2014-2020 г., съфинансирана от Европейския земеделски фонд за развитие на селските райони”.

(10) Възстановяването от страна на ИЗПЪЛНИТЕЛЯ на неусвоените суми и превеждане на дължимите лихви, глоби и неустойки ще се извършва по банков път по сметка на ВЪЗЛОЖИТЕЛЯ със следните реквизити:

Банка: БАНКА ДСК ЕАД

BIC: STSABGSF

IBAN: BG33 STSA 9300 3200 2424 11

(11) ВЪЗЛОЖИТЕЛЯТ не заплаща суми за непълно и/или некачествено извършени от ИЗПЪЛНИТЕЛЯ дейности, като в случай на несъответствия на доставените стоки с Техническата спецификация по процедурата и/или предложението на ИЗПЪЛНИТЕЛЯ, съответното плащане се извършва в срок от 10 (десет) работни дни след отстраняване на несъответствията или дефекта, или замяната на некачествения актив с нов. Отстраняването на недостатъците е за сметка на ИЗПЪЛНИТЕЛЯ.

#### IV. ПРАВА И ЗАДЪЛЖЕНИЯ НА ИЗПЪЛНИТЕЛЯ

**Чл.4(1)** ИЗПЪЛНИТЕЛЯТ е длъжен:

1. да изпълнява възложеното с този договор.
2. да изпълнява възложеното чрез квалифицирани специалисти.
3. да предаде на ВЪЗЛОЖИТЕЛЯ доставката, срещу заплащане.
4. да предаде качествени артикули.
5. да осигури за своя сметка транспорта по доставката до местоизпълнението.

(2) ИЗПЪЛНИТЕЛЯТ се задължава да достави на ВЪЗЛОЖИТЕЛЯ на свой риск - оборудването или обзавеждането с ненарушена цялост и с характеристики, съгласно представената оферта.

(3) ИЗПЪЛНИТЕЛЯТ се задължава да предаде заявеното – оборудването и обзавеждане на ВЪЗЛОЖИТЕЛЯ с приемо-предавателен протокол.

(4) ИЗПЪЛНИТЕЛЯТ е длъжен да изпълни поръчката с грижата на добър търговец и в защита на интересите на ВЪЗЛОЖИТЕЛЯ.

(5) ИЗПЪЛНИТЕЛЯТ е длъжен при поискване от страна на ВЪЗЛОЖИТЕЛЯ да представи съответните удостоверяващи документи за качеството и произхода на доставените стоки и използваните материали при изпълнение на поръчката.

(6) ИЗПЪЛНИТЕЛЯТ е длъжен да:

1. използва материали, конструкции и детайли, при условие, че отговарят на съответните стандарти и други изисквания;
2. да изпълнява задълженията си до изтичане на гаранционния срок на доставката;
3. да спазва стриктно Техническата спецификация и приетото с офертата Техническо предложение, като уведомява своевременно ВЪЗЛОЖИТЕЛЯ за настъпили забавяния и начина за преодоляването им.

(7) ИЗПЪЛНИТЕЛЯТ се задължава да отстрани безвъзмездно всички повреди и отклонения от изискванията за качество, които са възникнали в рамките на гаранционния срок.

(8) ИЗПЪЛНИТЕЛЯТ е длъжен да води и съхранява необходимата аналитична счетоводна информация за извършените разходи по време на изпълнението на договора и при поискване да я предоставя на ВЪЗЛОЖИТЕЛЯ или неговите представители.

(9) ИЗПЪЛНИТЕЛЯТ се задължава, ако настъпят обстоятелства, които го поставят в невъзможност да изпълнява задълженията си, в това число и ако не може или престане да отговаря на специфични изисквания за изпълнение на дейността, да информира ВЪЗЛОЖИТЕЛЯ **в срок от три дни** от узнаването с цел прекратяване на договора.

(10) ИЗПЪЛНИТЕЛЯТ се задължава да предоставя информация за хода на работата и стадия на изпълнението при поискване от ВЪЗЛОЖИТЕЛЯ, както и да оказва нужното съдействие на представители на ВЪЗЛОЖИТЕЛЯ и/или на други органи при извършване на контрол по изпълнението

на обществената поръчка. ИЗПЪЛНИТЕЛЯТ се задължава да оказва пълно съдействие на лицата, които извършват проверките на място.

(11) ИЗПЪЛНИТЕЛЯТ се задължава да води счетоводна отчетност, позволяваща проследяване на финансовите и счетоводни операции по договора.

(12) ИЗПЪЛНИТЕЛЯТ се задължава да осигурява достъп, своевременно съдействие, да предоставя поисканите документи, данни и информация, свързани с изпълнението на договора, на представителни на Държавен фонд „Земеделие“, Министерството на земеделието, храните и горите, Сметната палата, Европейската комисия, Европейската сметна палата, Европейската служба за борба с измамите, Сертифициращият орган и на други, определени с нормативен акт органи, включително на институции на Европейския съюз;

(13) ИЗПЪЛНИТЕЛЯТ се задължава да спазва мерките за публичност, съгласно изискванията на Регламент за изпълнение (ЕС) №808/2014 на Комисията от 17 юли 2014 г. за определяне на правила за прилагането на Регламент (ЕС) №1305/2013 на Европейския парламент и на Съвета относно подпомагане на развитието на селските райони от Европейския земеделски фонд за развитие на селските райони (ЕЗФРСР) и Единен наръчник на бенефициента за прилагане на правилата за информация и комуникация 2014 – 2020 г., публикуван на сайта [www.eufunds.bg](http://www.eufunds.bg);

(14) ИЗПЪЛНИТЕЛЯТ се задължава, когато е приложимо, да предприеме всички необходими стъпки за популяризиране на факта, че ЕЗФРСР е финансирал или финансира проекта. Такива мерки трябва да са съобразени със съответните правила за информиране и публичност, предвидени в съответните актове от Европейското право. В този смисъл ИЗПЪЛНИТЕЛЯТ е длъжен да посочва финансовия принос на ЕЗФРСР, предоставен чрез ПРСР 2014-2020 в каквито и да са документи, свързани с изпълнението на проекта, и при всички контакти с медиите. Той трябва да помества логото на ЕС и логото на ПРСР 2014-2020 навсякъде, където е уместно. Всяка публикация, в каквато и да било форма и среда, включително Интернет, трябва да съдържа следното изявление: “Този проект е изпълнен с финансовата подкрепа на ПРСР 2014-2020 съфинансирана от Европейския земеделски фонд за развитие на селските райони.” Всяка информация, предоставена от ИЗПЪЛНИТЕЛЯ на конференция или среща, трябва да конкретизира, че проектът е получил финансиране от ЕЗФРСР, предоставено чрез ПРСР 2014-2020 г.;

(15) ИЗПЪЛНИТЕЛЯТ се задължава, когато е приложимо, да следи и докладва за нередности при изпълнението на договора. В случай на установена нередност, ИЗПЪЛНИТЕЛЯТ е длъжен да възстанови на ВЪЗЛОЖИТЕЛЯ всички неправомерно изплатени суми, заедно с дължимите лихви;

(16) Да съблюдава Наредба №12 от 2016 г. за прилагане на подмярка 7.2. „Инвестиции в създаването, подобряването или разширяването на всички видове малка по мащаби инфраструктура“ от мярка 7 „Основни услуги и обновяване на селата в селските райони“ от ПРСР 2014 – 2020 г., както и договорните условия на Договора за предоставяне на безвъзмездна финансова помощ, подписан между Община Бяла и УО на ПРСР, които условия са приложими за ИЗПЪЛНИТЕЛЯ.

(17) ИЗПЪЛНИТЕЛЯТ се задължава да поддържа точно и систематизирано деловодство, както и пълна и точна счетоводна и друга отчетна документация за извършената работа, позволяваща да се установи дали разходите са действително направени във връзка с изпълнението на договора.

**Чл. 5 (1)** ИЗПЪЛНИТЕЛЯТ се задължава да не разпространява на трети лица: факти, данни, обстоятелства и друга информация, свързана с предмета на дейност на ВЪЗЛОЖИТЕЛЯ и станали му известни по време и във връзка с изпълнението на настоящия договор.

(2) Персоналът, наеман от ИЗПЪЛНИТЕЛЯ за извършване на дейността – предмет на обществената поръчка, е длъжен да не разгласява, станалите му известни: факти, данни, обстоятелства и друга информация, свързана с дейността на работниците и служителите, работещи в обектите на Община Бяла.

(3) Разгласяване на факти, данни, обстоятелства и друга информация, свързана с дейността на работниците и служителите в съответните обекти, от персонала, нает да извършва дейността по този договор, се третира като неизпълнение на договора и ВЪЗЛОЖИТЕЛЯТ има всички права като изправна страна, срещу ИЗПЪЛНИТЕЛЯ, като неизправна страна, съгласно договора и действащото в страната законодателство.

(4) ИЗПЪЛНИТЕЛЯТ предприема всички необходими мерки за запознаване на персонала, с който разполага за изпълнение на предмета на обществената поръчка с по-горе посочените изисквания за конфиденциалност.

**Чл. 6 (1)** ИЗПЪЛНИТЕЛЯТ носи отговорност за работата на своите служители. За неизпълнение поради тяхно действие или бездействие, некачествено или неточно изпълнение, пропуски или непълнота на възложената работа, както и за всяко друго неизпълнение на настоящият договор, отговорност носи изцяло ИЗПЪЛНИТЕЛЯТ и ВЪЗЛОЖИТЕЛЯТ има всички права на изправна страна срещу неизправна страна.

(2) ИЗПЪЛНИТЕЛЯТ дължи обезщетение за вреди, загуби, които ВЪЗЛОЖИТЕЛЯТ е претърпял в резултат на обстоятелствата по ал. 1.

**Чл. 7 (1)** ИЗПЪЛНИТЕЛЯТ е длъжен да сключи договор за подизпълнение с подизпълнителя/ите, посочен/и в офертата (в случай, че ползва такива). В срок до 3 дни от сключването на договор за подизпълнение или на допълнително споразумение за замяна на посочен в офертата подизпълнител ИЗПЪЛНИТЕЛЯТ изпраща копие на договора или на допълнителното споразумение на ВЪЗЛОЖИТЕЛЯ заедно с доказателства, че са изпълнени условията по ал. 2 и 3.

(2) Подизпълнителя/ите трябва да отговарят на критериите за подбор съобразно вида и дела от поръчката, който ще изпълняват, и за тях не трябва да са налице основанията за отстраняване от процедурата, посочени в обявлението.

(3) Замяна или включване на подизпълнител по време на изпълнение на договор за обществена поръчка се допуска по изключение, когато възникне необходимост, ако са изпълнени едновременно следните условия:

1. за новия подизпълнител не са налице основанията за отстраняване в процедурата;

2. новият подизпълнител отговаря на критериите за подбор, на които е отговарял предишният подизпълнител, включително по отношение на дела и вида на дейностите, които ще изпълнява, коригирани съобразно изпълнените до момента дейности.

(4) При замяна или включване на подизпълнител ИЗПЪЛНИТЕЛЯТ представя на ВЪЗЛОЖИТЕЛЯ всички документи, които доказват изпълнението на условията по ал. 3.

(5) Независимо от възможността за използване на подизпълнители отговорността за изпълнение на договора за обществена поръчка е на ИЗПЪЛНИТЕЛЯ.

**Чл. 8** Подизпълнителите нямат право да превъзлагат една или повече от дейностите, които са включени в предмета на договора за подизпълнение.

**Чл. 9. ИЗПЪЛНИТЕЛЯТ има право:**

(1) да иска от ВЪЗЛОЖИТЕЛЯ необходимото съдействие за осъществяване на доставката.

(2) да иска от ВЪЗЛОЖИТЕЛЯ приемане на изпълнения предмет на договора;

(3) да получи договореното възнаграждение при условията на настоящия договор.

**V. ПРАВА И ЗАДЪЛЖЕНИЯ НА ВЪЗЛОЖИТЕЛЯ**

**Чл. 10 (1)** ВЪЗЛОЖИТЕЛЯТ е длъжен да окаже необходимото съдействие на ИЗПЪЛНИТЕЛЯ за изпълнение на договора.

(2) ВЪЗЛОЖИТЕЛЯТ е длъжен да приеме от ИЗПЪЛНИТЕЛЯ доставеното, чрез подписване на приемо-предавателен протокол, ако същото е качествено и във функциониращо състояние, както и отговарящо на техническите спецификации и предложеното в офертата.

(3) ВЪЗЛОЖИТЕЛЯТ е длъжен да заплати на ИЗПЪЛНИТЕЛЯ съответното възнаграждение за изпълнената доставка, ако доставеното е качествено и отговаря на изискванията му.

(4) ВЪЗЛОЖИТЕЛЯТ е длъжен да осигури безпрепятствен достъп до обекта, където ще се извършва доставката и монтажните дейности (когато е необходимо).

(5) ВЪЗЛОЖИТЕЛЯТ има право по всяко време да иска, в определен от него срок, отчетна информация за реализация на работите от ИЗПЪЛНИТЕЛЯ.

(6) ВЪЗЛОЖИТЕЛЯТ или негов представител има право да дава задължителни писмени указания на ИЗПЪЛНИТЕЛЯ относно справките/протоколите за отчитане на дейността, тяхната форма, съдържание и т.н. Задължителни за ИЗПЪЛНИТЕЛЯ са всички указания на ВЪЗЛОЖИТЕЛЯ или на негов представител относно формата и начина за водене на отчетност на изпълнението и начина на оформяне на документите във връзка с този договор.

(7) ВЪЗЛОЖИТЕЛЯТ има право да иска изпълнение на препоръки, указания и други подобни, в определени от него срокове.

**Чл. 11 (1)** ВЪЗЛОЖИТЕЛЯТ има право да иска от ИЗПЪЛНИТЕЛЯ да осъществи доставката в срок и без отклонения от условията на този договор.

**(2)** ВЪЗЛОЖИТЕЛЯТ има право, когато ИЗПЪЛНИТЕЛЯТ се е отклонил от изискванията за доставката, да откаже приемането на част или цялото количество артикули, както и да откаже да заплати съответното възнаграждение, докато ИЗПЪЛНИТЕЛЯТ не изпълни своите задължения съгласно договора. Задържане на сумата в този случай не е забава за ВЪЗЛОЖИТЕЛЯ.

**(3)** ВЪЗЛОЖИТЕЛЯТ има право да контролира дейността на ИЗПЪЛНИТЕЛЯ и при необходимост да взема управленски решения.

**(4)** ВЪЗЛОЖИТЕЛЯТ има право да удържа неустойки от дължими към ИЗПЪЛНИТЕЛЯ плащания на основанията и при условията на настоящия договор.

**(5)** ВЪЗЛОЖИТЕЛЯТ има право да изисква, а ИЗПЪЛНИТЕЛЯТ е длъжен да следва Техническата спецификация на Възложителя и приетото с офертата Техническо предложение.

**(6)** ВЪЗЛОЖИТЕЛЯТ е длъжен да осигурява и превежда необходимите средства за финансиране на възложените и извършени работи от ИЗПЪЛНИТЕЛЯ след представяне на необходимите документи и при условията на настоящият договор.

**(7)** ВЪЗЛОЖИТЕЛЯТ има право да изисква замяна на подизпълнител, който не отговаря на условията по чл. 7, ал. 2.

## **VI. ПРИЕМАНЕ НА ДОСТАВКАТА. ПРЕМИНАВАНЕ НА СОБСТВЕНОСТТА И РИСКА**

**Чл. 12 (1)** Приемането на работата се извършва след като доставеното се монтира/постави съгласно указанията на представител на Възложителя, след което се преглежда за наличие на явни недостатъци и се съставя приемо-предавателен протокол, подписан в 2 (два) екземпляра от представител на ВЪЗЛОЖИТЕЛЯ и представител на ИЗПЪЛНИТЕЛЯ.

**(2)** При предаване, ИЗПЪЛНИТЕЛЯТ е длъжен да представи подписан от него списък на доставеното с пълно описание на техническите характеристики и индивидуализиращи белези (серийни номера и др.), заедно с гаранционни карти от производителя или доставчика (при наличие на такива).

**(3)** Собствеността върху доставеното обзавеждане и оборудване, преминава в момента на плащането на пълния размер на цената, а рискът – в момента на предаването им след подписване на приемо - предавателен протокол от ИЗПЪЛНИТЕЛЯ и ВЪЗЛОЖИТЕЛЯ или техни представители.

## **VII. РЕКЛАМАЦИИ**

**Чл. 13** Рекламации по количествата на доставките могат да се правят само в момента на подписване на приемо-предавателен протокол между страните.

**Чл. 14** Рекламации относно качеството и скрити дефекти се правят в **тридневен срок** от откриването им.

**Чл. 15** В случай на рекламация и възникване на спор между страните по договора, ВЪЗЛОЖИТЕЛЯ осигурява проверка на рекламираната стока от контролна организация в присъствието на представители на двете страни, за което се съставя надлежен протокол.

## **VIII. ГАРАНЦИОНЕН СРОК И ГАРАНЦИОННА ОТГОВОРНОСТ**

**Чл. 16 (1)** Гаранционният срок на доставеното обзавеждане и оборудване е **24 (Двадесет и четири) месеца**, считано от датата на доставката, удостоверена с подписването на приемателно-предавателния протокол.

**(2)** ИЗПЪЛНИТЕЛЯТ гарантира възможността за нормална експлоатация на доставеното от датата на доставката, при спазване на условията, описани в гаранционната карта (при наличие на такива).

**Чл. 17 (1)** Всички дефекти, които не са причинени от неправилни действия на служители на ВЪЗЛОЖИТЕЛЯ, се отстраняват от и за сметка на ИЗПЪЛНИТЕЛЯ в гаранционните срокове, като за първите 6 /шест/ месеца важат условията на чл. 1, ал. 7.

**(2)** ИЗПЪЛНИТЕЛЯТ е длъжен да изпрати свой специалист на място за констатиране и идентифициране на дефекта/повредата в срок от **1 (Един) ден** след получаване на известие за възникването му. При визитата на специалиста на ИЗПЪЛНИТЕЛЯ се съставя констативен протокол в два еднообразни екземпляра за вида на повредата, работите и срокът необходими за отстраняването (известие за възникването на ремонта).

**(3)** В случай на възникнал дефект, който не изисква сервизен ремонт - дефектът се отстранява на място в срок до **3 (Три) дни** след получаване на известие за възникването му.

(4) В случай на възникнал дефект, който изисква сервизен ремонт - дефектът се отстранява в сервиз, осигурен от ИЗПЪЛНИТЕЛЯ в срок до **5 (Пет) дни** след получаване на известие за възникването му (в този срок се включва демонтаж, транспорт до и от сервиза на доставчика/производителя и монтаж).

(5) При невъзможност да бъде отстранен дефектът, ИЗПЪЛНИТЕЛЯТ се задължава да замени некачествения или повредения артикул, елемент или част с други, като ВЪЗЛОЖИТЕЛЯТ не дължи на ИЗПЪЛНИТЕЛЯ заплащане за доставката и монтажа на новите.

(6) Осигуряването на материали, детайли, компоненти, части и транспортиране до място, както и всичко друго необходимо за извършване на работите по отстраняване на повреди в гаранционните срокове, е задължение и за сметка на ИЗПЪЛНИТЕЛЯ.

**Чл. 18 (1)** ИЗПЪЛНИТЕЛЯТ отговаря, ако доставеното има явни недостатъци, които намаляват неговата цена или неговата годност за обикновеното или предвиденото в договора предназначение. ИЗПЪЛНИТЕЛЯТ носи отговорност и при скрити недостатъци по реда на гражданското законодателство.

(2) При предаване на некачествен артикул, с явни или скрити недостатъци, ИЗПЪЛНИТЕЛЯТ се задължава да го замени безвъзмездно с друг такъв без недостатъци.

(3) ИЗПЪЛНИТЕЛЯТ изпълнява задълженията си по ал. 2 в срок указан от ВЪЗЛОЖИТЕЛЯ. При неизпълнение ИЗПЪЛНИТЕЛЯТ дължи неустойка на ВЪЗЛОЖИТЕЛЯ в размер на стойността на некачествения артикул.

## IX. ПРЕКРАТЯВАНЕ НА ДОГОВОРА:

**Чл. 19 (1)** Настоящият договор се прекратява:

1. по взаимно съгласие на страните, изразено писмено;
2. при виновно неизпълнение на задълженията на една от страните по договора с писмено предизвестие от изправната до неизправната страна. Неизправната страна, заплаща дължимите поради забавеното или некачествено или друго неизпълнение неустойки и/ или обезщетения в срок и по начин определен от изправната страна или същите се удържат от изправната страна от дължими към неизправната страна суми;
3. едностранно от ВЪЗЛОЖИТЕЛЯ с писмено едномесечно предизвестие, като ВЪЗЛОЖИТЕЛЯТ заплаща извършените до момента на прекратяването качествено извършени работи и приети по надлежния ред.
4. когато е необходимо съществено изменение на поръчката, което не позволява договорът да бъде изменен на основание чл. 116, ал. 1 от ЗОП.

(2) Договорът се прекратява с изтичане на срока на договора по чл. 2.

(3) ВЪЗЛОЖИТЕЛЯТ има право да прекрати действието на договора чрез писмено предизвестие в следните случаи:

1. ако ИЗПЪЛНИТЕЛЯТ не извършва доставките съгласно указанията и заявките на ВЪЗЛОЖИТЕЛЯ и съгласно постигнатите договорености с настоящия договор;
2. ако ИЗПЪЛНИТЕЛЯТ не изпълнява други свои задължения по договора;
3. ако договорът стане икономически неизгоден за общината;
4. на основанията предвидени в договора и/или в предвидените в закона случаи;
5. ако ИЗПЪЛНИТЕЛЯТ използва подизпълнител без да е декларирал това в офертата си или замени подизпълнител без да са налице условията по чл.7, ал.3 от договора или не изпълни друго задължение по договора във връзка с подизпълнителя. В този случай ВЪЗЛОЖИТЕЛЯТ може да усвои гаранцията за изпълнение.

(4) ВЪЗЛОЖИТЕЛЯТ има право да прекрати без предизвестие договора за обществена поръчка при възникване на обстоятелствата по чл. 118, ал. 1, т. 2 или 3 ЗОП:

1. когато се установи, че по време на провеждане на процедурата за възлагане на поръчката за ИЗПЪЛНИТЕЛЯТ са били налице обстоятелства по чл. 54, ал. 1, т. 1 от ЗОП, въз основа на които е следвало да бъде отстранен от процедурата.

2. когато поръчката не е следвало да бъде възложена на ИЗПЪЛНИТЕЛЯ поради наличие на нарушение, постановено от Съда на Европейския съюз в процедура по чл. 258 ДФЕС.

(5) Договорът се прекратява без предизвестие в случаите на чл. 5, т. 3, буква „б“ от Закона за икономическите и финансовите отношения с дружествата, регистрирани в юрисдикции с преференциален данъчен режим, контролираните от тях лица и техните действителни собственици, като не се дължи нито връщане на гаранцията за изпълнение, нито заплащане на извършеното, а получените плащания подлежат на незабавно възстановяване ведно със законната лихва.

(6) ВЪЗЛОЖИТЕЛЯТ може да развали или прекрати предсрочно договора, когато ИЗПЪЛНИТЕЛЯТ изпадне в състояние на неплатежоспособност, съответно срещу него е открито производство на несъстоятелност или са възникнали други обстоятелства, които могат да застрашат изпълнението на настоящият договор. Същите права ВЪЗЛОЖИТЕЛЯТ има и ако ИЗПЪЛНИТЕЛЯТ престане да отговаря на изискванията на ЗОП.

**Чл. 20 (1)** При едностранно прекратяване на договора от ИЗПЪЛНИТЕЛЯ, ВЪЗЛОЖИТЕЛЯТ усвоява гаранцията за изпълнение на договора.

(2) При прекратяване или разваляне на договора по вина на ИЗПЪЛНИТЕЛЯ, ВЪЗЛОЖИТЕЛЯТ усвоява гаранцията за изпълнение.

(3) При прекратяване на договора от страна на ВЪЗЛОЖИТЕЛЯ на основанията предвидени в настоящия договор, последният не дължи заплащане на обезщетение на ИЗПЪЛНИТЕЛЯ за претърпените вреди от прекратяването на договора преди срока.

## Х. ОТГОВОРНОСТ И САНКЦИИ

**Чл. 21 (1)** При виновно неизпълнение на задълженията по договора от ИЗПЪЛНИТЕЛЯ, последният дължи неустойка на ВЪЗЛОЖИТЕЛЯ в размер както следва:

1. При отклонение от оферирани параметри в размер 1% от стойността на договора за всеки просрочен ден до доставката на артикул отговарящ на оферираното;

2. При забавено изпълнение в размер 1% от стойността на договора за всеки просрочен ден;

3. При неизпълнение на задължения по гаранционното обслужване на доставеното в размер на 2 % от стойността на въпросния артикул на ден до отстраняване на дефекта.

(2) В случаите, когато е начислена неустойка съгласно чл. 21, ал. 1, ВЪЗЛОЖИТЕЛЯТ удържа неустойката от гаранцията за изпълнение или я предявява писмено.

**Чл. 22 (1)** При неизпълнение или некачествено изпълнение на договорните задължения, ВЪЗЛОЖИТЕЛЯТ може да развали или прекрати договора, като уведоми писмено за това ИЗПЪЛНИТЕЛЯ и има право да усвои гаранцията за изпълнение, както и да получи неустойка в размер на 25% от стойността на договора.

(2) Във всички случаи на разваляне или прекратяване на договора поради неизпълнение на ИЗПЪЛНИТЕЛЯ, той дължи връщане на недължимо получените авансово суми, в случай на получени такива.

**Чл. 23 (1)** ИЗПЪЛНИТЕЛЯТ носи отговорност за вреди, които е нанесъл на ВЪЗЛОЖИТЕЛЯ и на други лица, за вреди, причинени от неспазването на техническите правила и нормативи. Отговорността по този договор е със срокове не по-малки от гаранционните срокове, предложени в офертата. Вредите, в това число и проявили се скрити недостатъци се установяват от комисия, назначена от ВЪЗЛОЖИТЕЛЯ.

(2) ИЗПЪЛНИТЕЛЯТ носи отговорност по предявени иски за вреди причинени на ВЪЗЛОЖИТЕЛЯ или на трети лица поради неизпълнението на задълженията си по този договор и по правната уредба, регламентираща осъществяването на дейността.

(3) За вреди, причинени на лица или имущество, които са в причинна връзка с неизпълнение на задължения по този договор, отговорност носи изцяло ИЗПЪЛНИТЕЛЯ. ИЗПЪЛНИТЕЛЯТ носи отговорност спрямо ВЪЗЛОЖИТЕЛЯ, ако последният заплати обезщетение за такива вреди.

**Чл. 24** ИЗПЪЛНИТЕЛЯТ не носи отговорност за причинени щети по причини, независещи от него.

## ХІ. ГАРАНЦИЯ ЗА ИЗПЪЛНЕНИЕ

**Чл.25. (1)** При подписване на договора, ИЗПЪЛНИТЕЛЯТ предоставя на ВЪЗЛОЖИТЕЛЯ гаранция, обезпечаваща изпълнението на дейностите, включени в обхвата му, в размер на 2 % (две на сто) от стойността на договора по чл. 3, ал. 1, представена в два отделни документа, както следва:

1. гаранция, обезпечаваща срочното изпълнение на договора, в размер на 1 % (едно на сто) от стойността на договора и

2. гаранция, обезпечаваща гаранционната поддръжка, в размер на 1 % (едно на сто) от стойността на договора.



(2) Гаранцията за изпълнение на съответните си задължения по договора, ИЗПЪЛНИТЕЛЯТ представя в една от следните форми:

1. Депозит на *парична сума* в лева, за стойностите по ал. 1, т. 1 и т. 2, платим по банкова сметка на Възложителя:

Банка: Банка ДСК ЕАД

BIC: STSABGSF

IBAN: BG 18 STSA 9300 3300 8011 26

2. *Банкова гаранция* в лева, за всяка от сумите по ал. 1, т. 1 и т. 2. Гаранцията трябва да бъде безусловна, неотменима, с възможност да се усвои изцяло или на части в зависимост от претендираното обезщетение. Гаранцията трябва да съдържа задължение на банката гарант, да извърши безусловно плащане, при първо писмено искане от ВЪЗЛОЖИТЕЛЯ, в случай че ИЗПЪЛНИТЕЛЯТ не е изпълнил някое от задълженията си по договора, в съответствие с определеното в него.

или

3. *Застраховка*, която обезпечава изпълнението чрез покритие на отговорността на ИЗПЪЛНИТЕЛЯ, в лева, за всяка от сумите по ал. 1, т. 1 и т. 2. ИЗПЪЛНИТЕЛЯТ трябва да предостави валидни застрахователни полици, които покриват единствено рисковете, свързани с реализацията на договора, и не може да бъдат използвани за обезпечаване на отговорността на Изпълнителя по друг договор.

(3) Срокът на валидност на банковата гаранция, респ. застраховката, *обезпечаваща срочно изпълнение на договора*, трябва да е минимум 30 (тридесет) дни, след изтичане срока за изпълнение на доставките.

(4) Срокът на валидност на банковата гаранция, респ. застраховката, *обезпечаваща гаранционното поддържане* трябва да е минимум 30 (тридесет) дни, след изтичане на срока на гаранционната поддръжка.

**Чл.26.** Разходите по откриването на депозита, банковата гаранция или застраховката са за сметка на ИЗПЪЛНИТЕЛЯ, а разходите по евентуалното им усвояване - за сметка на ВЪЗЛОЖИТЕЛЯ.

**Чл.27. (1)** До 10 (десет) календарни дни след изтичане на срока по чл. 2, ал. 3, ВЪЗЛОЖИТЕЛЯТ освобождава гаранцията, обезпечаваща срочното изпълнението на договора, съобразно формата ѝ на представяне, по един от следните начини:

1. при парична сума - чрез превеждане по банкова сметка на ИЗПЪЛНИТЕЛЯ;

2. банкова гаранция/застрахователна полица - чрез предаване на ИЗПЪЛНИТЕЛЯ на оригинала на документа за учредяването/сключването ѝ.

(2) До 10 (десет) календарни дни след изтичане на срока на гаранционна поддръжка, ВЪЗЛОЖИТЕЛЯТ освобождава гаранцията, обезпечаваща гаранционната отговорност на ИЗПЪЛНИТЕЛЯ, съобразно формата ѝ на представяне, по един от следните начини:

1. при парична сума - чрез превеждане по банкова сметка на ИЗПЪЛНИТЕЛЯ;

2. банкова гаранция/застрахователна полица - чрез предаване на ИЗПЪЛНИТЕЛЯ на оригинала на документа за учредяването/сключването ѝ.

(3) ВЪЗЛОЖИТЕЛЯТ задържа частично или изцяло гаранцията за добро изпълнение в случай, че:

1. ИЗПЪЛНИТЕЛЯТ не изпълни някоя от клаузите на договора;

2. в процеса на изпълнение на договора възникне спор между страните, който е внесен за решаване от компетентен съд. В този случай гаранцията се задържа до окончателното решаване на спора с влязло в сила решение.

(4) в случай на удължаване на срока на договора, вследствие на непредвидени обстоятелства, като в хипотеза, че ИЗПЪЛНИТЕЛЯТ е представил на ВЪЗЛОЖИТЕЛЯ банкова гаранция, той е длъжен да удължи срока на банковата гаранция за периода, за който е удължено времето за изпълнение на договора.

За удостоверяване достоверността на факта на възникване на непредвидени обстоятелства ИЗПЪЛНИТЕЛЯТ е длъжен да представи надлежни доказателства на ВЪЗЛОЖИТЕЛЯ.

**Чл.28.** ВЪЗЛОЖИТЕЛЯТ не дължи на ИЗПЪЛНИТЕЛЯ лихви върху сумите по гаранцията за изпълнение, за времето, през което тези суми законно са престояли при него.

## ХІІ. ДРУГИ УСЛОВИЯ

**Чл. 29 (1)** Нищожността на някоя клауза от настоящия договор не води до нищожност на друга клауза или на договора като цяло.

(2) Страните се съгласяват и приемат, че изменение на сключения договор за обществена поръчка се допуска само при условията на чл. 116 от ЗОП.

(3) Адресите за кореспонденция между страните по настоящия договор са както следва:

За Възложителя: ОБЩИНА БЯЛА – гр. Бяла, ул. „Андрей Премянов“ № 29;

За Изпълнителя: „НАД ДИЗАЙН“ ЕООД – гр. Дупница, пк 2600, ул. „Св. Иван Рилски“ №351;

(4) Кореспонденцията между страните се води на посочените в настоящия договор адреси. При промяна на адреса всяка една от страните е длъжна да уведоми писмено другата страна за новият си адрес, в противен случай неприета или върната кореспонденция, ще се счита за приета и за страните ще настъпят последиците при приета кореспонденция.

(5) Всички съобщения, уведомления и известия, свързани с изпълнението на настоящия договор са валидни, ако са направени в писмена форма и са подписани от упълномощените лица.

**Чл.30(1)** Замяна на ИЗПЪЛНИТЕЛЯ с нов изпълнител е допустимо при някое от следните условия:

а) ако първоначалният ИЗПЪЛНИТЕЛ не е в състояние да продължи изпълнението на договора;

б) налице е универсално или частично правоприемство в резултат от преобразуване на първоначалния изпълнител, чрез вливане, сливане, разделяне или отделяне, или чрез промяна на правната му форма, включително в случаите, когато той е в ликвидация или в открито производство по несъстоятелност и са изпълнени едновременно следните условия:

аа) за новия изпълнител не са налице основанията за отстраняване от процедурата и той отговаря на първоначално установените критерии за подбор;

бб) промяната на изпълнителя не води до други съществени изменения на договора за обществена поръчка и не цели заобикаляне на закона.

в) цената по договора остава същата или е по-ниска.

(2) Замяната се извършва само при изразено съгласие от двете страни и след подписване на допълнително споразумение, в което се регламентира поемане на задължения на ИЗПЪЛНИТЕЛЯ от новия изпълнител. Преди подписване на допълнителното споразумение новия изпълнител представя документи, удостоверяващи съответствие с изискванията на ВЪЗЛОЖИТЕЛЯ. Замяната не може да води до по-неблагоприятни финансови условия за ВЪЗЛОЖИТЕЛЯ или до изпълнение с по-ниско качество.

**Чл. 31 (1)**Страните по настоящия договор ще решават споровете, възникнали при и по повод изпълнението на договора или свързани с договора, или с неговото тълкуване, недействителност, неизпълнение или прекратяване по взаимно съгласие и с писмени споразумения, а при непостигане на съгласие въпросът се отнася за решаване пред компетентния съд в гр. Варна по реда на Гражданския процесуален кодекс.

(2) За неуредените в настоящия договор въпроси се прилагат разпоредбите на действащото законодателство на Република България.

Настоящият договор се изготви и подписа в два еднообразни екземпляра - по един за всяка от страните.

Неразделна част от настоящия договор са:

Приложение №1 - Ценово предложение на Изпълнителя;

Приложение №2 – Предложението за изпълнение на поръчката на Изпълнителя;

Приложение №3 – Техническата спецификация на Възложителя;

**ВЪЗЛОЖИТЕЛ:**

**ОБЩИНА БЯЛА**

**КОСТАДИН САМАРДЖИЕВ**

**ЗАМЕСТНИК-КМЕТ НА ОБЩИНА Б...**

Упълномощен, съгласно Заповед

№ РД 07 00 – 258/ 13.06.2016 год.

**ГЛАВЕН СЧЕТОВОДИТЕЛ:**

**ИВАНКА СТОЯНОВА**

**ИЗПЪЛНИТЕЛ:**

**„НАД ДИЗАЙН“ ЕООД**

**МИТКО ПЕТРОВ**

**/УПРАВИТЕЛ/**

Заличена информация на основание чл. 42, ал. 5 от ЗОП, във връзка с чл. 2 от ЗЗЛД

Съгласували:

Йордан Чернев

Христо Железаров

До  
Община Бяла,  
Област Варна

### ЦЕНОВО ПРЕДЛОЖЕНИЕ

#### ЗА УЧАСТИЕ В ОТКРИТА ПРОЦЕДУРА ЗА ВЪЗЛАГАНЕ НА ОБЩЕСТВЕНА ПОРЪЧКА С ПРЕДМЕТ:

Доставка и монтаж на оборудване по проект „Подобряване на образователната инфраструктура в ЦДГ "Първи Юни" Град Бяла, Филиал "Теменуга" Село Попович“ по три обособени позиции

представяван от Митко Точев Петров  
адрес п.к. 2600, гр.Дупница, ул. „Св.Иван Рилски” № 351, телефон 0879617600, електронна поща nad\_design@abv.bg,

За Обособена позиция № 1 „Доставка и монтаж на оборудване и обзавеждане (за битови помещения)”

#### УВАЖАЕМИ ГОСПОЖИ И ГОСПОДА,

След като се запознахме с документацията за участие и изискванията на Възложителя, предлагаме да изпълним обществената поръчка с горепосочения предмет, при следните финансови условия:

1. Общата цена, която предлагаме за изпълнение на настоящата обособена позиция е в размер на: **24571,88** лв. (словом: Двадесет и четири хил. петстотин седемдесет и един лв. и осемдесет и осем ст.) без ДДС и **29486,26** лв. (словом: Двадесет и девет хил. четиристотин осемдесет и шест лв. и двадесет и шест ст.) с начислен ДДС, формирана както следва:

2. Единични цени за доставка и монтаж в лева без ДДС:

№	Вид актив и параметри	Мярка	Количество	Единични цени в лв. без ДДС	Обща стойност в лв. без ДДС
<b>I.</b>	<b>Доставка и монтаж на оборудване и обзавеждане (за битови помещения)</b>				
1	Легло единично с асиметрична табла	бр	23.00	62,35	1434,05
2	Легло единично със симетрична табла	бр	23.00	62,35	1434,05

3	Детска маса	бр	12.00	87,49	1049,88
4	Шкаф за постелъчно бельо и играчки	бр	3.00	456,89	1370,67
5	Детско гардеробче	бр	46.00	97,48	4484,08
6	Пейка масив без облегалка	бр	6.00	110,03	660,18
7	Шкаф за бельо и играчки	бр	2.00	516,49	1032,98
8	Шкаф за бельо и играчки	бр	1.00	501,02	501,02
9	Шкаф за учебни пособия	бр	3.00	200,06	600,18
10	Детско столче	бр	46.00	9,20	423,20
11	Бюро	бр	4.00	110,18	440,72
12	Шкаф за медикаменти	бр	1.00	201,03	201,03
13	Болнично шкафче	бр	1.00	76,89	76,89
14	Шкаф мивка 1200	бр	1.00	112,03	112,03
15	Посетителски стол	бр	12.00	29,59	355,08
16	Оперативни столове	бр	4.00	159,48	637,92
17	Диван 1600/800	бр	4.00	345,89	1383,56
18	Табуретка	бр	2.00	45,12	90,24
19	Болнична кушетка детска	бр	1.00	110,15	110,15
20	Маса	бр	4.00	120,33	481,32
21	Шкаф за бельо	бр	2.00	156,89	313,78
22	Секция	бр	3.00	178,49	535,47
23	Посетителски стол	бр	12.00	29,59	355,08
24	Матраци	бр	46.00	100,47	4621,62
25	Кухня разливочно горен/долен ред	бр	2.00	800,41	1600,82
26	Детски възглавници	бр	46.00	5,78	265,88
	<b>ОБЩО:</b>				<b>24571,88</b>

Цената е формирана с оглед на изпълнение на условията и изискванията, подробно описани в Техническата спецификация и всички други изисквания на възложителя.

При така предложените от нас условия, в нашата ценова оферта сме включили всички дейности и разходи, свързани пряко или косвено с изработването, доставката и монтажа на стоките (за труд, материали, опаковка, доставка, данъци, такси, мита и др. разходи), както и други неупоменати по-горе за изпълнение на задълженията ни по проекта на договор.

Потвърждаваме, че общото възнаграждение за изпълнение на договора е окончателно и не подлежи на увеличение, като същото е формирано на база всички присъщи разходи, необходими за изпълнение на всички дейности, предмет на настоящата обществена поръчка, както и разходи за всякакви други непредвидени обстоятелства.

До подготовянето на официален договор, това ценово предложение заедно с писменото приемане от Ваша страна и известие за сключване на договор ще формират обвързващо споразумение между двете страни.

*Забележка: \* Ценовото предложение се попълва четливо и без зачерквания, като цените се посочват в лева, закръглени до втория знак след десетичната запетая.*

*\*\* В случай на несъответствие между цената изписана цифром и словом, за вярно се приема словесното изражение на сумата*

*\*\*\*при несъответствие между действителния резултат при умножение на единичната цена и количеството и изписания от участника общ резултат, участникът се ОТСТРАНЯВА.*

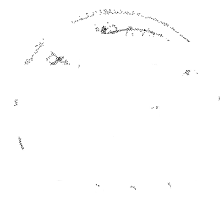

\*\*\*\* Този документ задължително се поставя от участника в отделен запечатан непрозрачен плик с надпис „Предлагани ценови параметри“, името на Участника и обособената позиция.

Участници, които по какъвто и да е начин са включили някъде в офертата си извън плика плик с надпис „Предлагани ценови параметри“ елементи, свързани с предлаганата цена (или части от нея), ще бъдат отстранени от участие в поръчката.

Дата

08.08.2018 г.

Име и фамилия

Митко Петров

Подпис (и печат)

(документът се подписва от законния

представител на участника или от

надлежно упълномощено лице)

Заличена информация на основание чл. 42, ал. 5  
от ЗОП, във връзка с чл. 2 от ЗЗЛД

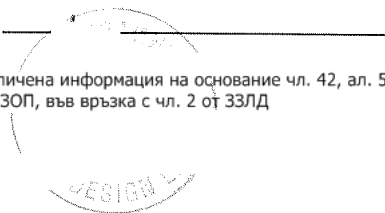

До  
Община Бяла,  
Област Варна

**ПРЕДЛОЖЕНИЕ ЗА ИЗПЪЛНЕНИЕ НА ПОРЪЧКАТА В  
СЪОТВЕТСТВИЕ С ТЕХНИЧЕСКИТЕ СПЕЦИФИКАЦИИ И  
ИЗИСКВАНИЯТА НА ВЪЗЛОЖИТЕЛЯ**

Наименование на процедурата:	Доставка и монтаж на оборудване по проект „Подобряване на образователната инфраструктура в ЦДГ "Първи Юни" Град Бяла, Филиал "Теменуга" Село Попович“ по три обособени позиции
------------------------------	--

**ОТ**  
**„НАД ДИЗАЙН” ЕООД,**  
(наименование на участника)

представяван от **Митко Точев Петров**  
адрес п.к. 2600, гр.Дупница, ул. „Св.Иван Рилски” № 351, телефон 0879617600,  
електронна поща nad\_design@abv.bg,

**УВАЖАЕМИ ГОСПОЖИ И ГОСПОДА,**

С настоящото, Ви представяме нашето предложение за изпълнение на поръчката за **Обособена позиция № 1 „Доставка и монтаж на оборудване и обзавеждане (за битови помещения)”**

След като се запознахме с обществената поръчка и техническата спецификация, вкл. всички образци, получаването на които потвърждаваме с настоящото, правим следното предложение за изпълнение на поръчката:

№	Вид актив и параметри	Мярка	Количество	Предложение на участника (Технически характеристики, марка, модел, тип и др.)
<b>I.</b>	<b>Доставка и монтаж на оборудване и обзавеждане (за битови помещения)</b>			
1	Легло единично с асиметрична табла	бр	23.00	Леглата са единични, с асиметрична табла. Изработени са от ЛПДЧ и са кантирани с удароустойчив кант. Почистват се безпроблемно. Не променят цвета си при излагане на пряка слънчева светлина. Цветът е по избор на Възложителя. Размери: 1400/640/600 мм. Брой: 23 бр. Производител: „НАД ДИЗАЙН” ЕООД.
2	Легло единично със симетрична табла	бр	23.00	Леглата са единични, със симетрична табла. Изработени са от ЛПДЧ и са кантирани с удароустойчив кант. Почистват се безпроблемно. Не променят цвета си при излагане на пряка слънчева светлина. Цветът е по избор на Възложителя. Размери: 1400/640/600 мм. Брой: 23 бр. Производител: „НАД ДИЗАЙН” ЕООД.

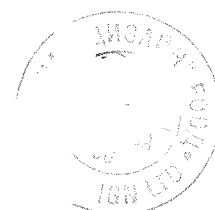

3	Детска маса	бр	12.00	Детските маси са изработени от ЛПДЧ и са кантирани с удароустойчив кант. Повърхността им е равна, без издутини и вдлъбнатини. Почистват се безпроблемно. Не променят цвета си при излагане на пряка слънчева светлина. Цветът е по избор на Възложителя. Размери: 1200/1200/540 мм. Брой: 12 бр. Производител: „НАД ДИЗАЙН“ ЕООД.
4	Шкаф за постелъчно бельо и играчки	бр	3.00	Шкаф за постелъчно бельо и играчки. Изработени са от ЛПДЧ и са кантирани с удароустойчив кант. Почистват се безпроблемно. Не променят цвета си при излагане на пряка слънчева светлина. Цветът е по избор на Възложителя. Размери: 5170/600/900 мм. Брой: 3 бр. Производител: „НАД ДИЗАЙН“ ЕООД.
5	Детско гардеробче	бр	46.00	Детските гардеробчета са изработени от ЛПДЧ и са кантирани с удароустойчив кант. Почистват се безпроблемно. Не променят цвета си при излагане на пряка слънчева светлина. Цветът е по избор на Възложителя. Размери: 300/400/1200 мм. Брой: 46 бр. Производител: „НАД ДИЗАЙН“ ЕООД.
6	Пейка масив без облегалка	бр	6.00	Пейките са от масив без облегалка. Почистват се безпроблемно. Не променят цвета си при излагане на пряка слънчева светлина. Цветът е по избор на Възложителя. Размери: 1800/300/400 мм. Брой: 6 бр. Производител: „НАД ДИЗАЙН“ ЕООД.
7	Шкаф за бельо и играчки	бр	2.00	Шкафовете за бельо и играчки са изработени от ЛПДЧ и са кантирани с удароустойчив кант. Почистват се безпроблемно. Не променят цвета си при излагане на пряка слънчева светлина. Цветът е по избор на Възложителя. Размери: 5720/500/2000 мм. Брой: 2 бр. Производител: „НАД ДИЗАЙН“ ЕООД.
8	Шкаф за бельо и играчки	бр	1.00	Шкафът за бельо и играчки е изработен от ЛПДЧ и е кантиран с удароустойчив кант. Почиства се безпроблемно. Не променя цвета си при излагане на пряка слънчева светлина. Цветът е по избор на Възложителя. Размери: 5250/500/2000 мм. Брой: 1 бр. Производител: „НАД ДИЗАЙН“ ЕООД.
9	Шкаф за учебни пособия	бр	3.00	Шкафовете за учебни пособия са изработени от ЛПДЧ и са кантирани с удароустойчив кант. Почистват се безпроблемно. Не променят цвета си при излагане на пряка слънчева светлина. Цветът е по избор на Възложителя. Размери: 1600/600/2000 мм. Брой: 3 бр. Производител: „НАД ДИЗАЙН“ ЕООД.
10	Детско столче	бр	46.00	Детските столчета са пластмасови. Почистват се безпроблемно. Не променят цвета си при излагане на пряка слънчева светлина. Цветът е по избор на Възложителя. Размери: 320/320/300-600 мм. Брой: 46 бр. Производител: „НАД ДИЗАЙН“ ЕООД.

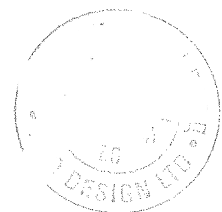

11	Бюро	бр	4.00	Бюрата са изработени от ЛПДЧ и са кантирани с удароустойчив кант. Почистват се безпроблемно. Не променят цвета си при излагане на пряка слънчева светлина. Цветът е по избор на Възложителя. Размери: 1600/800/750 мм. Брой: 4 бр. Производител: „НАД ДИЗАЙН” ЕООД.
12	Шкаф за медикаменти	бр	1.00	Шкафовете за медикаменти са изработени от ЛПДЧ и са кантирани с удароустойчив кант. Почистват се безпроблемно. Не променят цвета си при излагане на пряка слънчева светлина. Цветът е по избор на Възложителя. Размери: 650/450/2100 мм. Брой: 1 бр. Производител: „НАД ДИЗАЙН” ЕООД.
13	Болнично шкафче	бр	1.00	Болничното шкафче е изработено от ЛПДЧ и е кантирано с удароустойчив кант. Почиства се безпроблемно. Не променя цвета си при излагане на пряка слънчева светлина. Цветът е по избор на Възложителя. Размери: 350/350/400 мм. Брой: 1 бр. Производител: „НАД ДИЗАЙН” ЕООД.
14	Шкаф мивка 1200	бр	1.00	Шкафът за мивка 1200 е изработен от ЛПДЧ и е кантиран с удароустойчив кант. Почиства се безпроблемно. Не променя цвета си при излагане на пряка слънчева светлина. Цветът е по избор на Възложителя. Размери: 1200/900/600 мм. Брой: 1 бр. Производител: „НАД ДИЗАЙН” ЕООД.
15	Посетителски стол	бр	12.00	Посетителските столовете са с метална конструкция – прахово боядисана, цвят черен, устойчива на неблагоприятни условия. Седалката е изработена от 10 мм шперплат, пресован под налягане, дебелина на дунапрена – 40 мм., с предпазни капачки на основата. Тапицерия – дамска антистатична и негорима, лесна за почистване, устойчива на светлина. Почистват се безпроблемно. Не променят цвета си при излагане на пряка слънчева светлина. Цветът е по избор на Възложителя. Размери: 460/410/810 мм. Брой: 12 бр. Производител: „БИТТЕЛ” ЕООД.
16	Оперативни столове	бр	4.00	Оперативните столове са с облегалка и седалка тапицирани с мека еко кожа. Имат подлакътници. Регулируем люлеещ механизъм със заключване. Има газов амортизатор за плавно регулиране височината на седалката. Основата на столът е с кръстачка на колелца. Почистват се безпроблемно. Не променят цвета си при излагане на пряка слънчева светлина. Цветът е по избор на Възложителя. Размери: 610/560/1000 мм. Брой: 4 бр. Производител: „БИТТЕЛ” ЕООД.
17	Диван 1600/800	бр	4.00	Диваните са с размери 1600/800 мм. Конструкцията им е от ПДЧ, с пълнеж от дунапрен и вата. Тапицирани са с еко кожа. Меки, здрави и удобни са. Почистват се безпроблемно. Не променят цвета си при

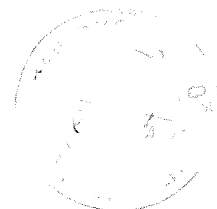



				излагане на пряка слънчева светлина. Цветът е по избор на Възложителя. Брой: 4 бр. Производител: „НАД ДИЗАЙН“ ЕООД.
18	Табуретка	бр	2.00	Табуретките са тапицирани с еко кожа, цветна, кръгла, с размери: 35/30 см. Меки, здрави и удобни са. Почистват се безпроблемно. Не променят цвета си при излагане на пряка слънчева светлина. Цветът е по избор на Възложителя. Брой: 2 бр. Производител: „НАД ДИЗАЙН“ ЕООД.
19	Болнична кушетка детска	бр	1.00	Болничните кушетки са детски. Меки, здрави и удобни са. Почиства се безпроблемно. Не променя цвета си при излагане на пряка слънчева светлина. Цветът е по избор на Възложителя. Размери: 1800/600/680 мм. Брой: 1 бр. Производител: „НАД ДИЗАЙН“ ЕООД.
20	Маса	бр	4.00	Масите са изработени от ЛПДЧ и са кантирани с удароустойчив кант. Почистват се безпроблемно. Не променят цвета си при излагане на пряка слънчева светлина. Цветът е по избор на Възложителя. Размери: 1900/600/740 мм. Брой: 4 бр. Производител: „НАД ДИЗАЙН“ ЕООД.
21	Шкаф за бельо	бр	2.00	Шкафовете са за бельо. Изработени са от ЛПДЧ и са кантирани с удароустойчив кант. Почистват се безпроблемно. Не променят цвета си при излагане на пряка слънчева светлина. Цветът е по избор на Възложителя. Размери: 1600/600/2000 мм. Брой: 2 бр. Производител: „НАД ДИЗАЙН“ ЕООД.
22	Секция	бр	3.00	Секциите са изработени от ЛПДЧ и са кантирани с удароустойчив кант. Почистват се безпроблемно. Не променят цвета си при излагане на пряка слънчева светлина. Цветът е по избор на Възложителя. Размери: 900/450/2000 мм. Брой: 3 бр. Производител: „НАД ДИЗАЙН“ ЕООД.
23	Посетителски стол	бр	12.00	Посетителските столове са с метална конструкция – прахово боядисана, цвят черен, устойчива на неблагоприятни условия. Седалката е изработена от 10 мм шперплат, пресован под налягане, дебелина на дунапрена – 40 мм., с предпазни капачки на основата. Тапицация – дамаска антистатична и негорима, лесна за почистване, устойчива на светлина. Почистват се безпроблемно. Не променят цвета си при излагане на пряка слънчева светлина. Цветът е по избор на Възложителя. Размери: 460/410/810 мм. Брой: 12 бр. Производител: „БИТЕЛ“ ЕООД.
24	Матраци	бр	46.00	Матраците са меки, здрави и удобни. Почистват се безпроблемно. Не променят цвета си при излагане на пряка слънчева светлина. Цветът е по избор на Възложителя. Размери: 1400/600/180 мм. Брой: 46 бр. Производител: „НАД ДИЗАЙН“ ЕООД.
25	Кухня разливочно горен/долен ред	бр	2.00	Кухнята е с разливочно горен/долен ред. Изработена е от ЛПДЧ и е кантирана с

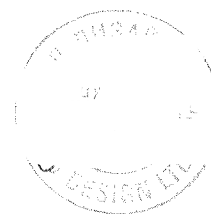

				удароустойчив кант. Пантите и металните ролкови водачи осигуряват безпроблемно отваряне и затваряне. Дръжките придават завършен вид на изделието. Почистват се безпроблемно. Не променят цвета си при излагане на пряка слънчева светлина. Цветът е по избор на Възложителя. Размери: 1500/300/700 мм. Брой: 2 бр. Производител: „НАД ДИЗАЙН“ ЕООД.
26	Детски възглавници	бр	46.00	Детските възглавници са меки и удобни. Почистват се безпроблемно. Не променят цвета си при излагане на пряка слънчева светлина. Цветът е по избор на Възложителя. Размери: 300/500/65 мм. Брой: 46 бр. Производител: „НАД ДИЗАЙН“ ЕООД.

1. Заявяваме, че ако бъдем избрани за Изпълнител, можем да изпълним доставка и монтаж на всеки един от посочените в Техническата спецификация артикули, качествено, в срок и в съответствие с Техническата спецификация и изискванията на Възложителя.

2. Декларираме, че разполагаме с необходимият персонал и техника за качественото и срочно изпълнение на дейностите предмет на поръчката, както и че сме в състояние да изпълним всяко едно предложение, направено в настоящата оферта.

3. Декларираме, че сме съгласни вещи проявили скрити недостатъци в първите шест месеца след доставката се заменят с нови. Ако е невъзможна доставката на идентични артикули ще се доставят със еквивалентни или по-добри характеристики.

**4. Предлагаме следния срок за доставка и монтаж на оборудване и обзавеждане (за битови помещения) 2 /словом: Два/ месеца след получаване на възлагателно писмо от Възложителя.**

5. Предлагаме гаранционен срок на изпълнените доставки: **24 /Двадесет и четири/ месеца**, считано от датата на доставката, удостоверена с подписан приемо-предавателен протокол.

*(Предложеният гаранционен срок не може да е по-кратък от определеният в чл. 126, ал. 1 от Закона за защита на потребителите – 2 /две/ години. Участник предложил по-кратък срок се отстранява от участие.)*

**6. Предлагаме и следните срокове:**

- Задължаваме се да изпратим свой специалист на място за констатиране и идентифициране на дефект/повреда в срок от **1 /Един/ ден (максимум 1 (един) ден)** след получаване на известие за възникването му. При визитата на наш специалист се съставя констативен протокол в два еднообразни екземпляра за вида на повредата, работите и срокът необходими за отстраняването.

- В случай на възникнал дефект рамките на договорения гаранционен срок, който не изисква сервизен ремонт - дефектът се отстранява на място в срок до **3 /Три/ дни (максимум 3 (три) работни дни)** след получаване на известие за възникването му.

- В случай на възникнал дефект, който изисква сервизен ремонт - дефектът се отстранява в срок до **5 /Пет/ дни** след получаване на известие за възникването му (в този срок се включва демонтаж, транспорт до и от сервиза на доставчика/производителя и монтаж).

**Към Техническото предложение прилагаме Мостри** на артикулите, предмет на възлагане - **цветна разпечатка** на хартиен носител - лице, гръб и страничен изглед (когато е приложимо), формат А4.

*Забележка: Ако участник не представи Предложение за изпълнение на поръчката или представеното от него предложение не съответства на изискванията на Възложителя, той ще бъде отстранен от участие в обществената поръчка.*

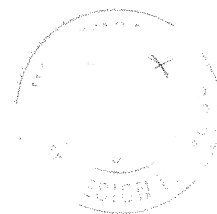

Забележка: В случай, че е приложимо, участниците могат към настоящото техническо предложение да приложат декларация (свободен текст) с посочена информация, която следва да се счита за конфиденциална във връзка с наличието на търговска тайна.

**ПРИЛОЖЕНИЯ:**

1. *Мостри* на артикулите, предмет на възлагане - *цветна разпечатка* на хартиен носител - лице, гръб и страничен изглед (когато е приложимо), формат А4.

Дата  
Име и фамилия  
Подпис (и печат)

08.08.2018 г.  
Митко Петров



Заличена информация на основание чл. 42, ал. 5 от ЗОП, във връзка с чл. 2 от ЗЗЛД

№ 1 Легло единично с асиметрична табла 1400/640/600 мм

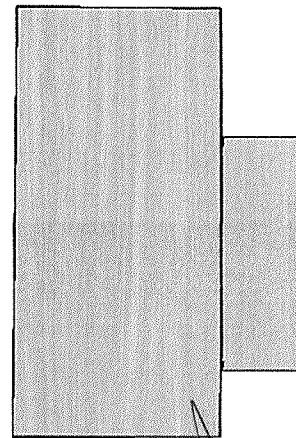
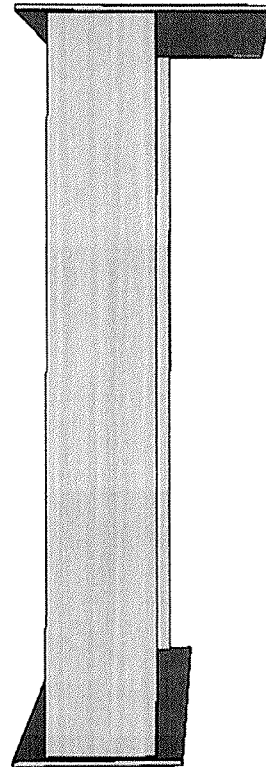
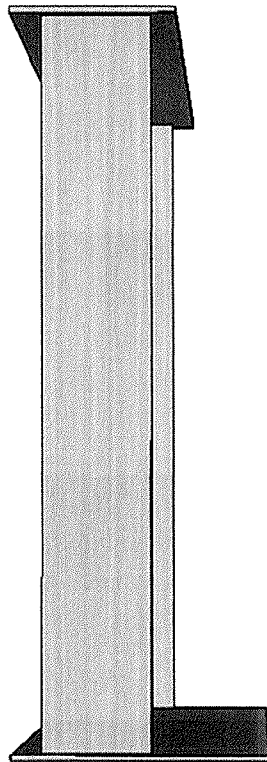

Заличена информация на основание чл. 42, ал. 5 от ЗОП, във връзка с чл. 2 от ЗЗЛД

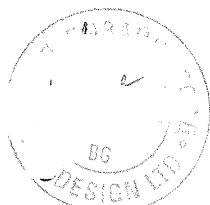

№ 2 Легло единично със симетрична табла 1400/640/600 мм

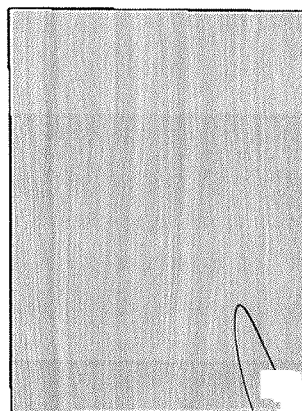
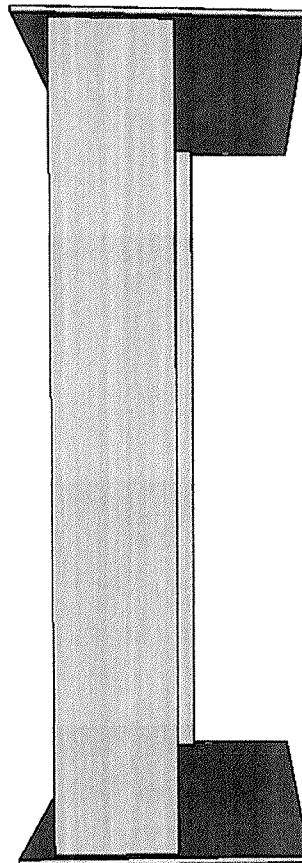
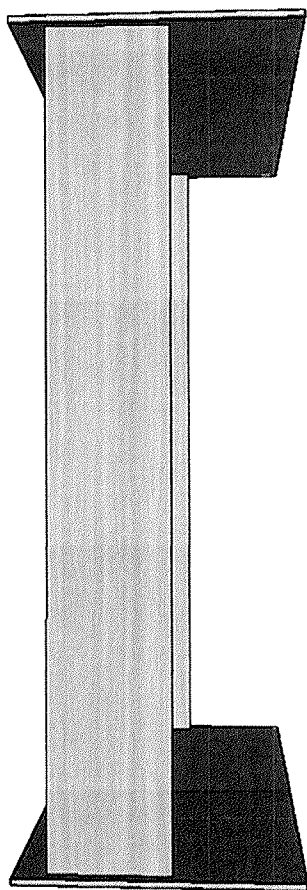

Заличена информация на основание чл. 42, ал. 5 от ЗОП,  
във връзка с чл. 2 от ЗЗЛД

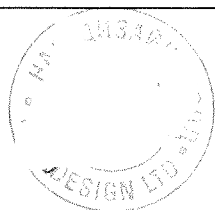

№ 3 Детска маса 1200/1200/540 мм

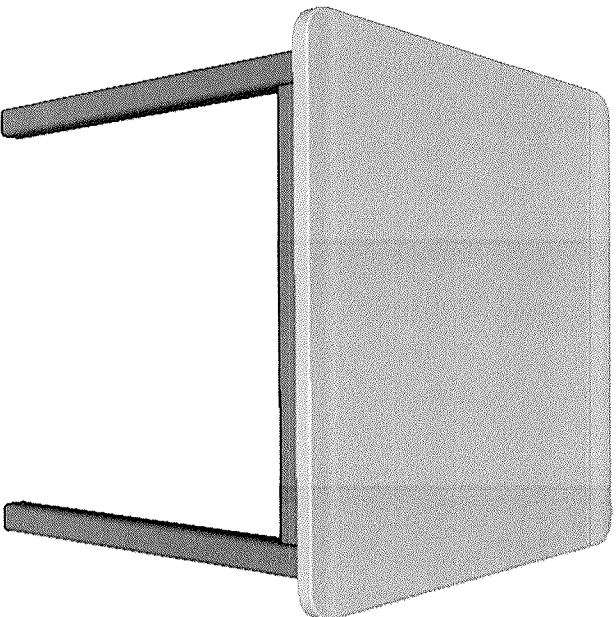
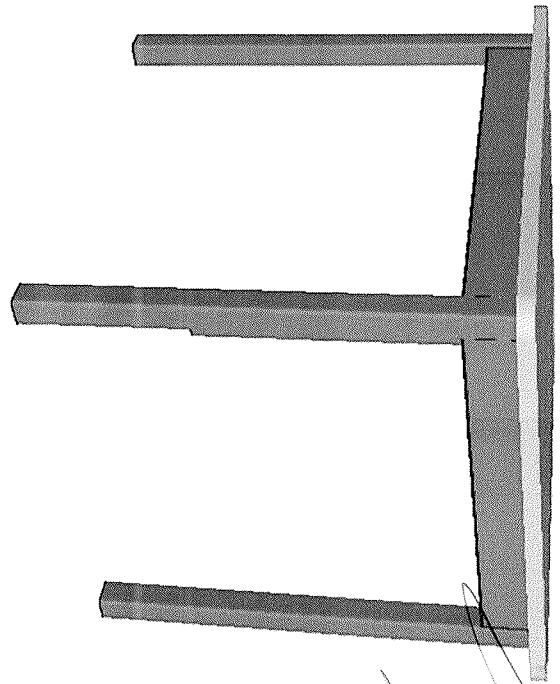
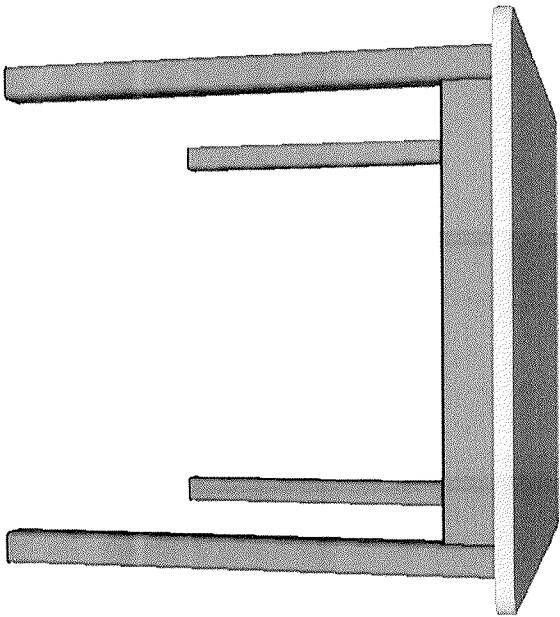

Заличена информация на основание чл. 42, ал. 5 от ЗОП, във връзка с чл. 2 от ЗЗЛД

НАД ДИЗАЙН ЕООД

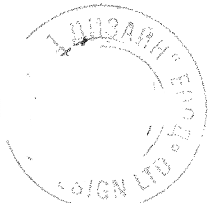

ОП №1 "Доставка и монтаж на оборудване и обзавеждане (за битови помещения)"

№ 4 Шкаф за постелъчно бельо и играчки 5170/6000/900 мм

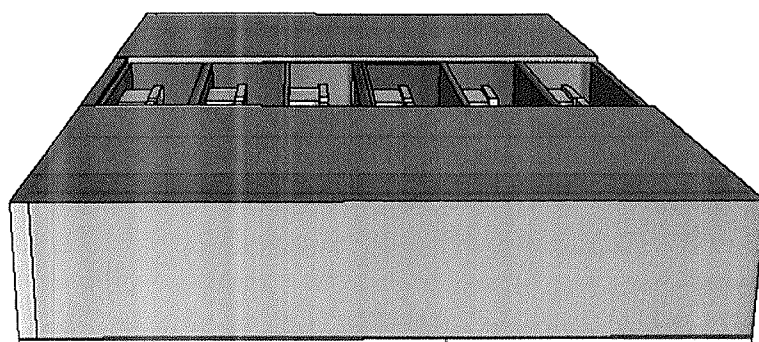
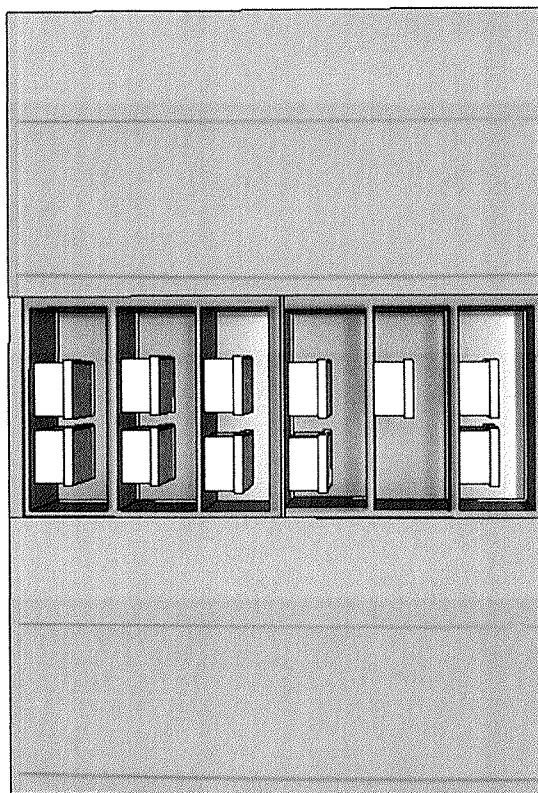
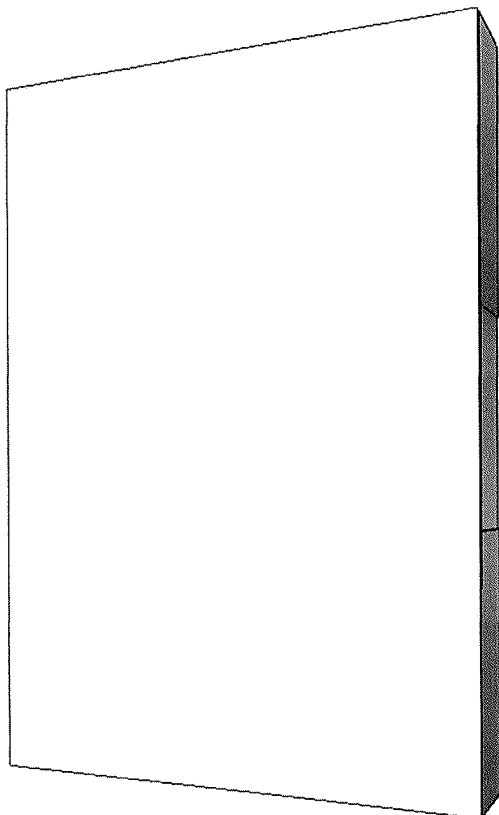

Заличена информация на основание чл. 42, ал. 5 от ЗОП, във връзка с чл. 2 от ЗЗЛД

НАД ДИЗАЙН ЕООД

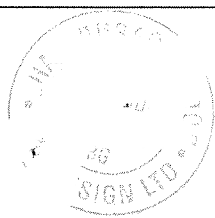

ОП №1 "Доставка и монтаж на оборудване и обзавеждане (за битови помещения)"

№ 5 Детско гардиробче 300/400/1200 мм

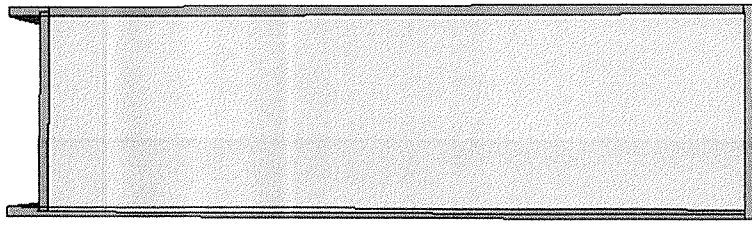
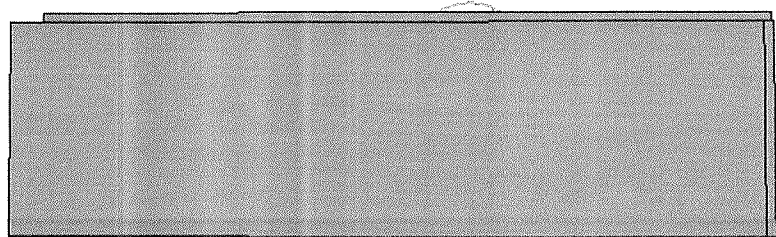
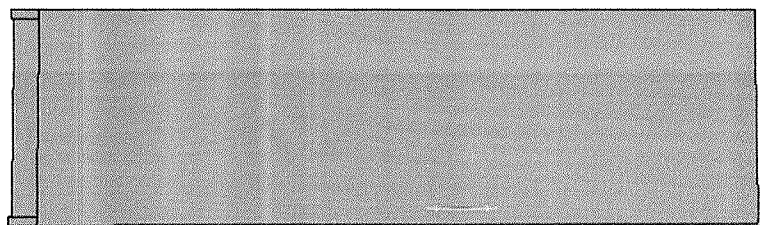

Заличена информация на основание чл. 42, ал. 5 от ЗОП, във връзка с чл. 2 от ЗЗЛД

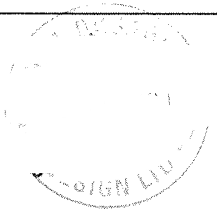



№ 6 Пейка масов без облегалка 1800/300/400 мм

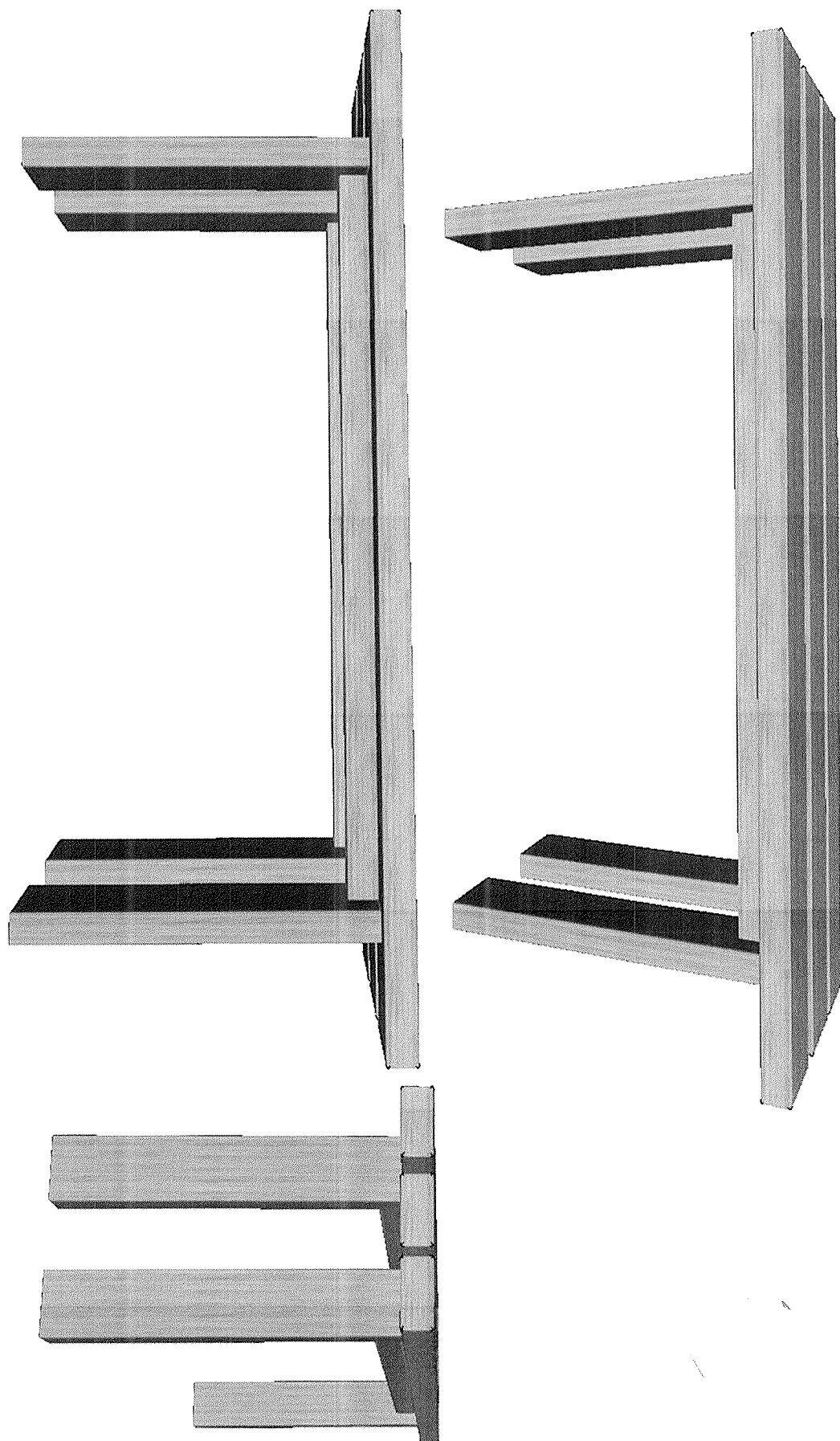

Заличена информация на основание чл. 42, ал. 5 от ЗОП,  
във връзка с чл. 2 от ЗЗЛД

ОП №1 "Доставка и монтаж на  
оборудване и обзавеждане (за битови  
помещения)"

НАД ДИЗАЙН ЕООД

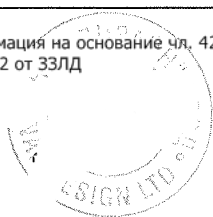

№ 7 Шкаф за бельо и играчки 5720/500/2000 мм

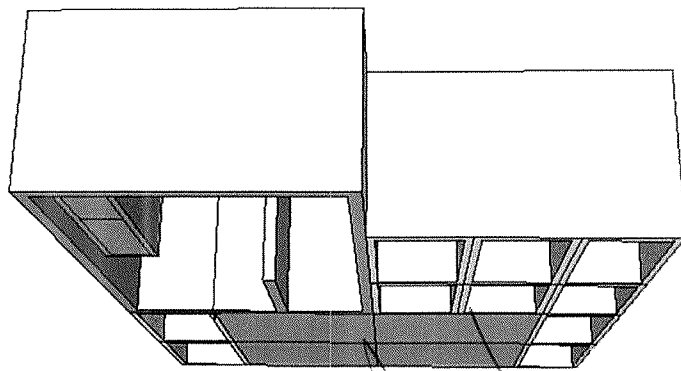
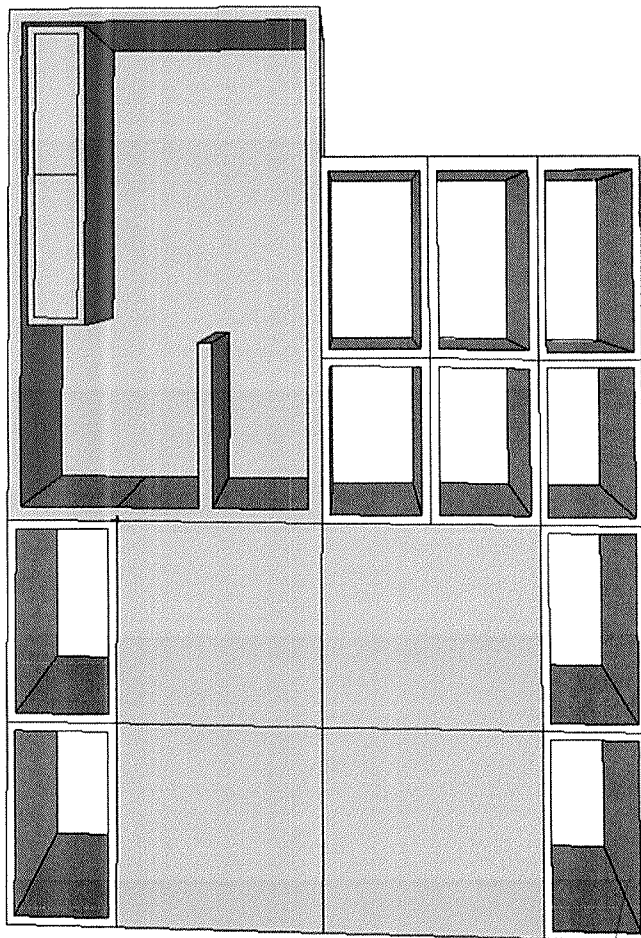
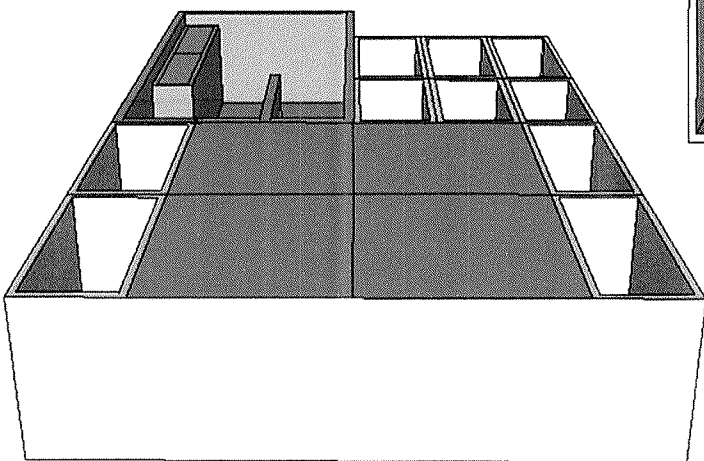

Заличена информация на основание чл. 42, ал. 5 от ЗОП, във връзка с чл. 2 от ЗЗЛД

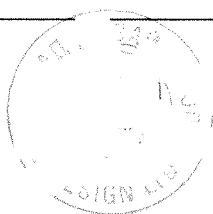

№ 8 Шкаф за бельо и играчки 5250/500/2000

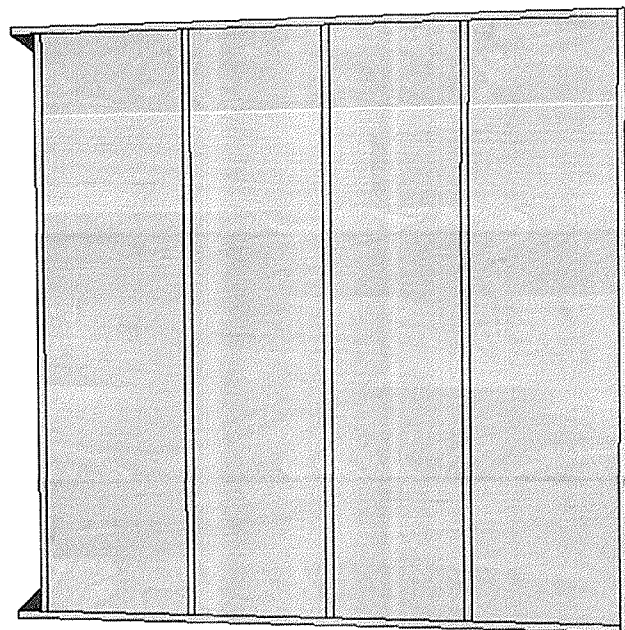
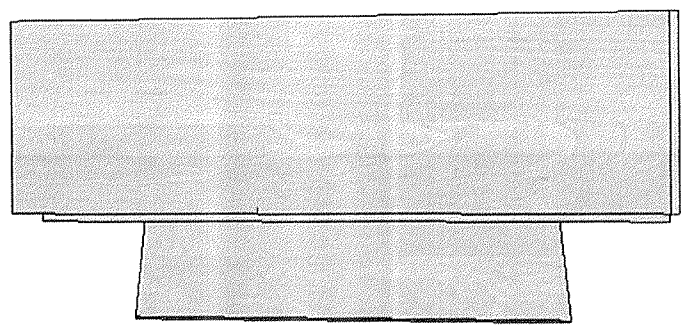
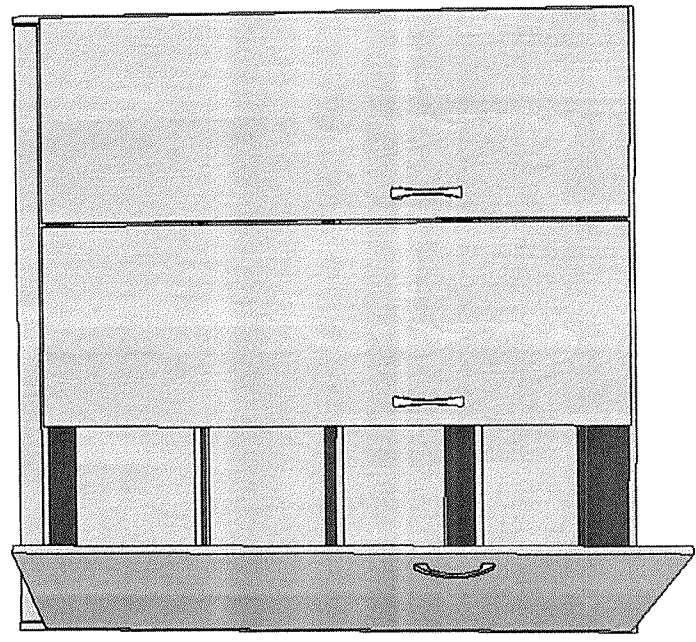

Заличена информация на основание чл. 42, ал. 5 от ЗОП, във връзка с чл. 2 от ЗЗЛД

ОП №1 "Доставка и монтаж на оборудване и обзавеждане (за битови помещения)"

НАД ДИЗАЙН ЕООД

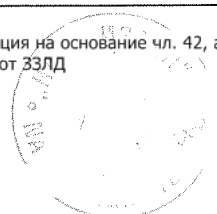

№ 9 Шкаф за учебни пособия 1600/600/2000 мм

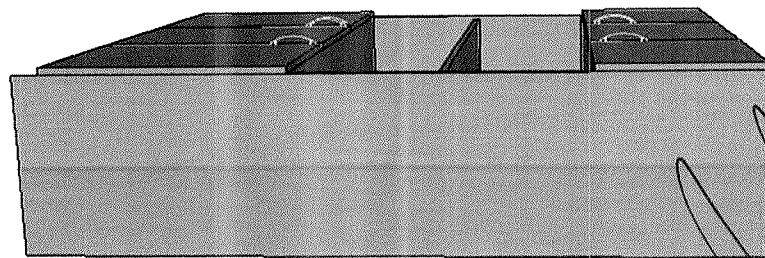
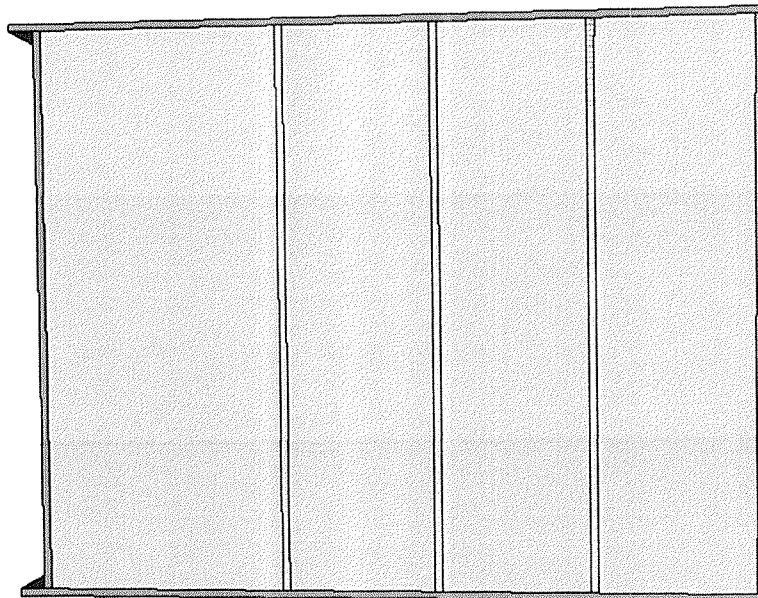
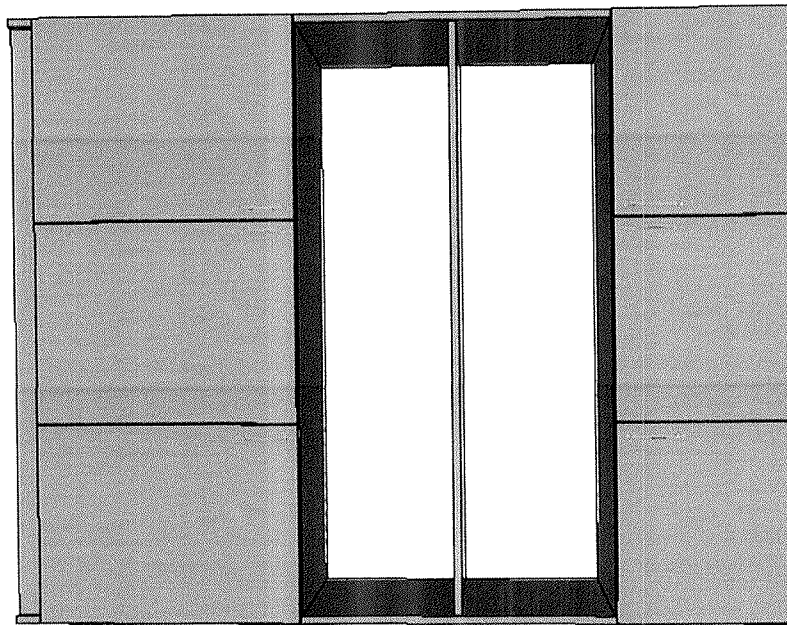

Заличена информация на основание чл. 42, ал. 5 от ЗОП, във връзка с чл. 2 от ЗЗЛД

ОП №1 "Доставка и монтаж на оборудване и обзавеждане (за битови помещения)"

ПЧД ДИЗАЙН ЕООД

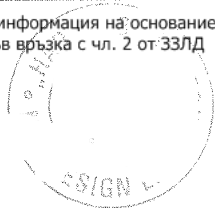

№ 10 Детско столче /от масивна пластмаса, Цветно/ 320/320/300/600 мм

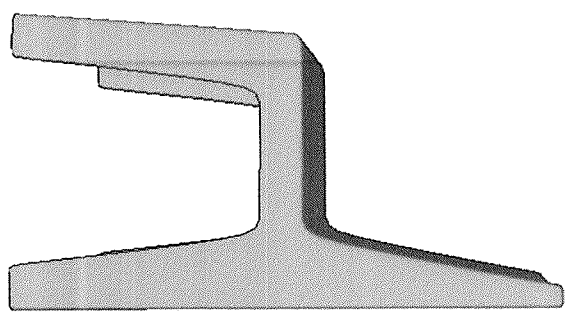
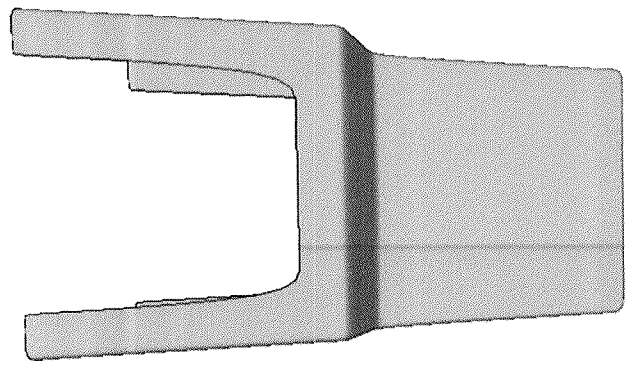
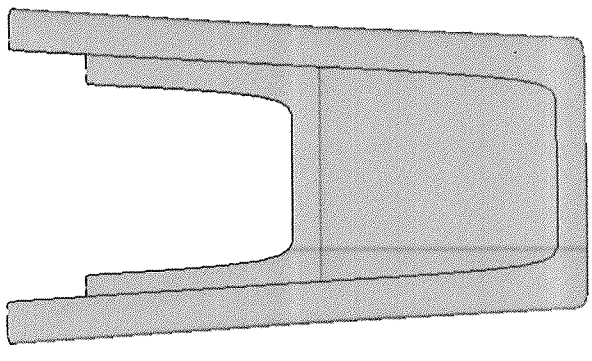

Заличена информация на основание чл. 42, ал. 5 от ЗОП, във връзка с чл. 2 от ЗЗЛД

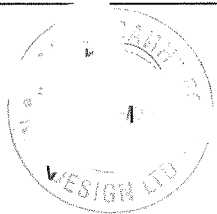

№11 Бюро 1600/800/750 мм

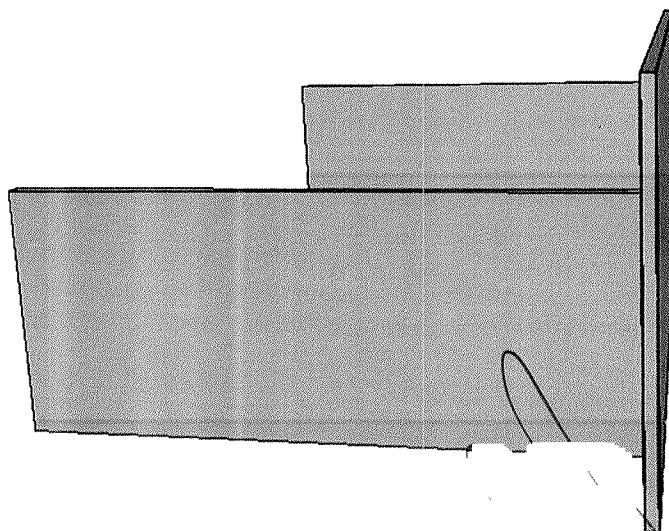
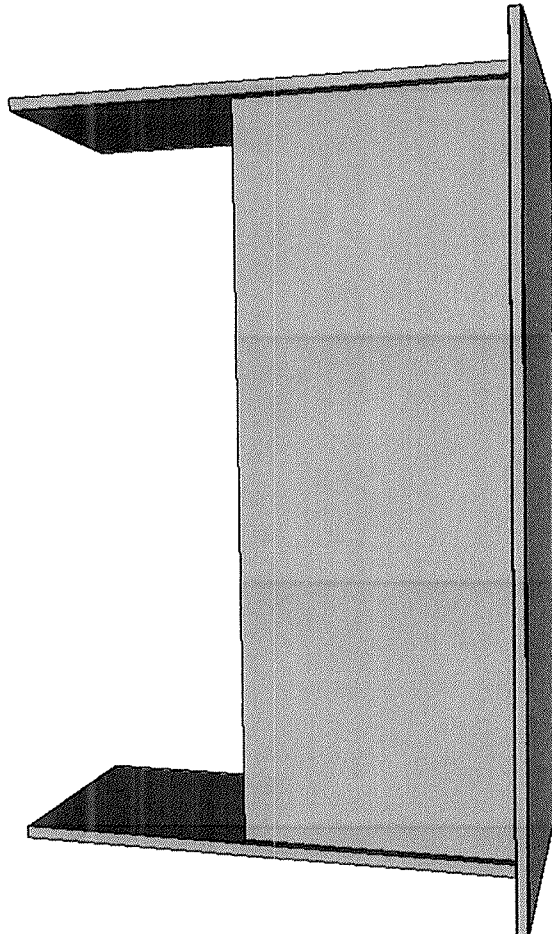
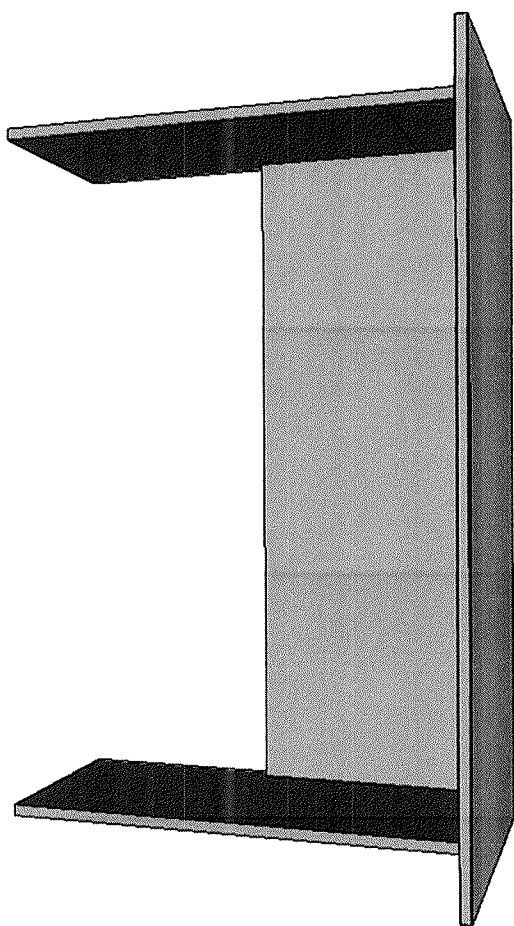

Заличена информация на основание чл. 42, ал. 5 от  
ЗОП, във връзка с чл. 2 от ЗЗЛД

НАД ДИЗАЙН ЕООД

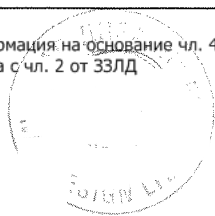

ОП №1 "Доставка и монтаж на  
оборудване и обзавеждане (за битови  
помещения)"

№ 12 Шкаф за медикаменти 650/450/2100 мм

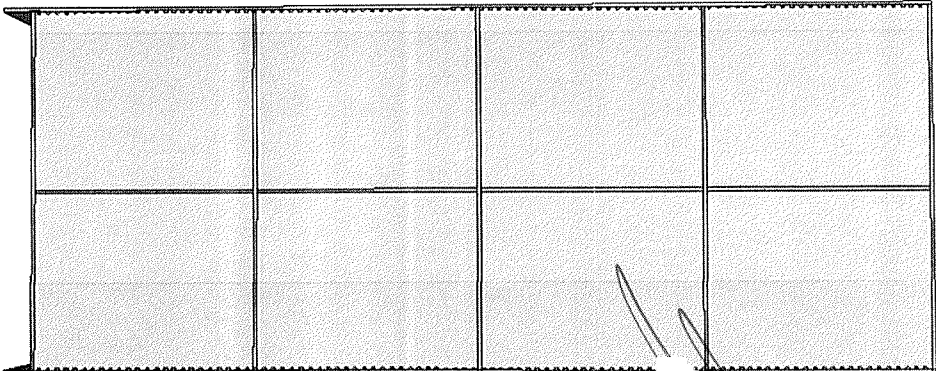
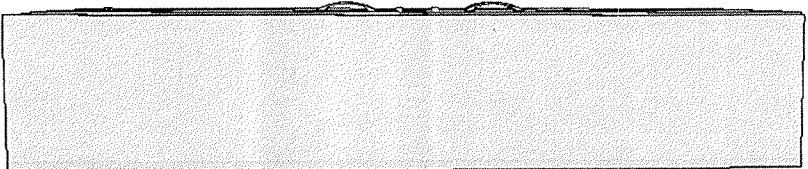
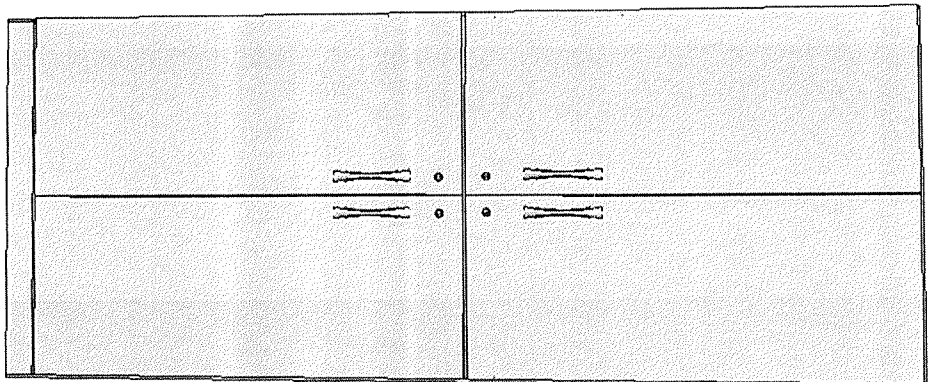

Заличена информация на основание чл. 42, ал. 5 от ЗОП, във връзка с чл. 2 от ЗЗЛД

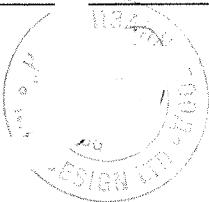

№ 13 Болнично шкафче 350/350/400 мм

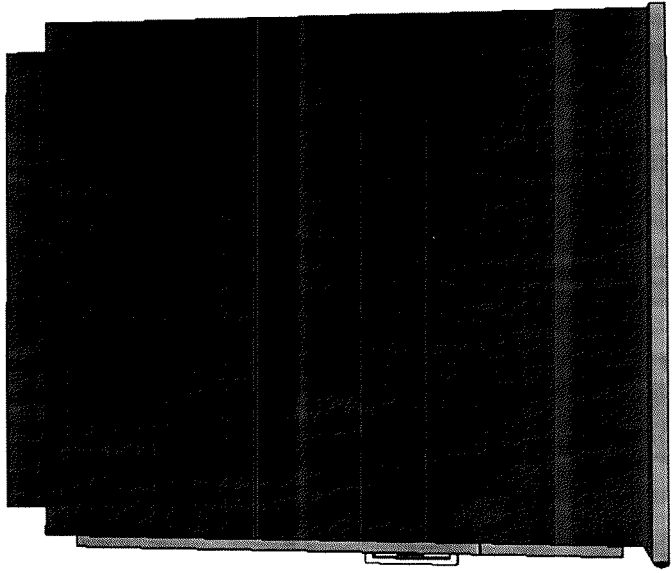
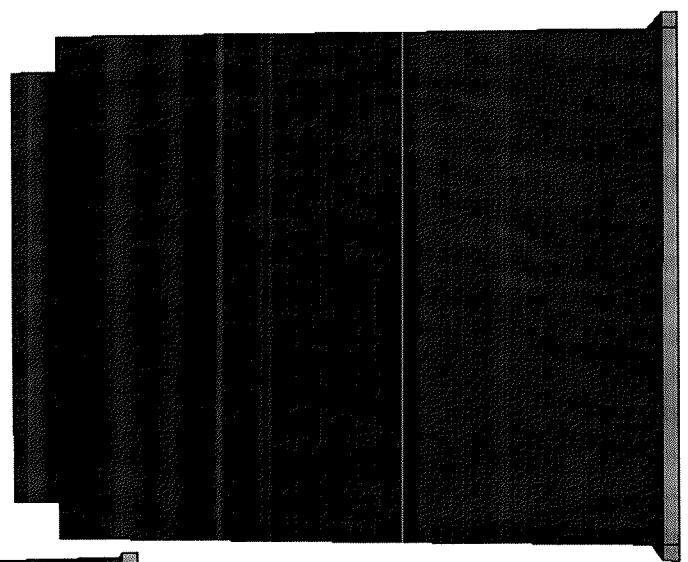
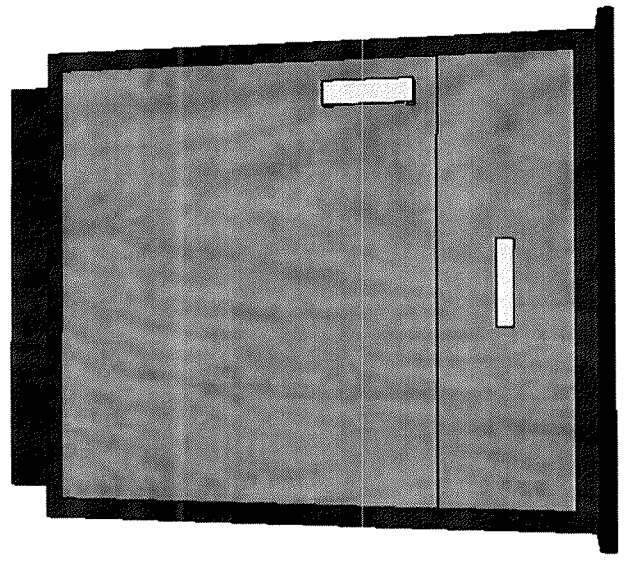

Заличена информация на основание чл. 42, ал. 5 от ЗОП, във връзка с чл. 2 от ЗЗЛД

ОП №1 "Доставка и монтаж на оборудване и обзавеждане (за битови помещения)"

НАД ДИЗАЙН ЕООД





№ 14 Шкаф мивка 1200/900/600 мм

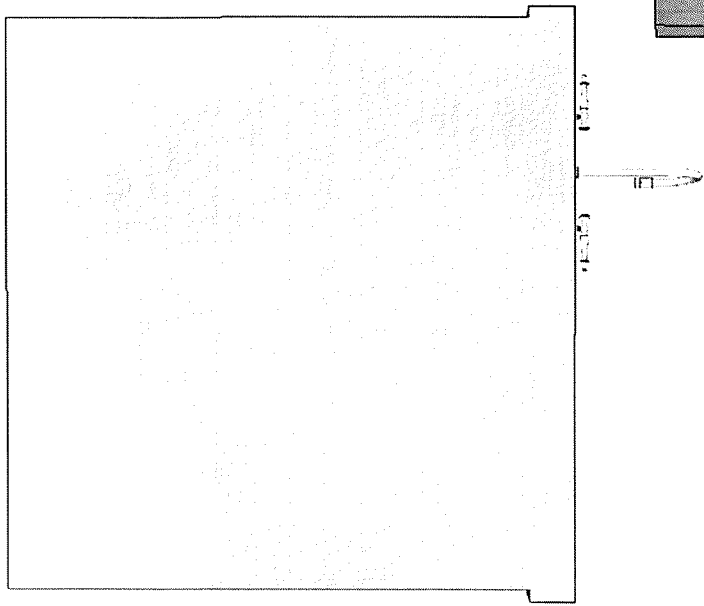
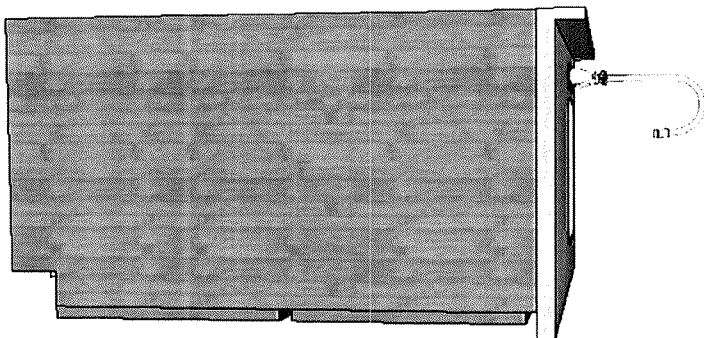
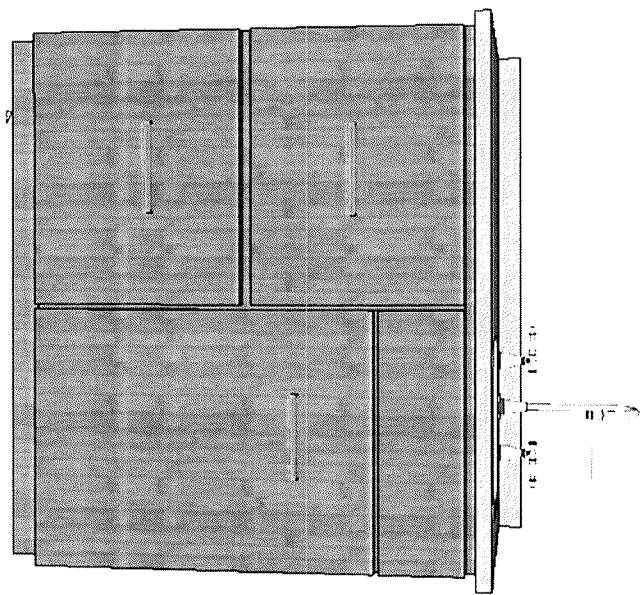

Заличена информация на основание чл. 42, ал. 5 от ЗОП, във връзка с чл. 2 от ЗЗЛД

ОП №1 "Доставка и монтаж на оборудване и обзавеждане (за битови помещения)"

НАД ДИЗАЙН ЕООД



№ 15 Посетителски стол /пластмаса и метал/ 460/410/810 мм

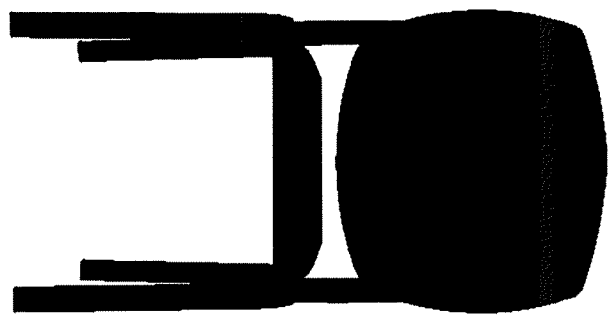
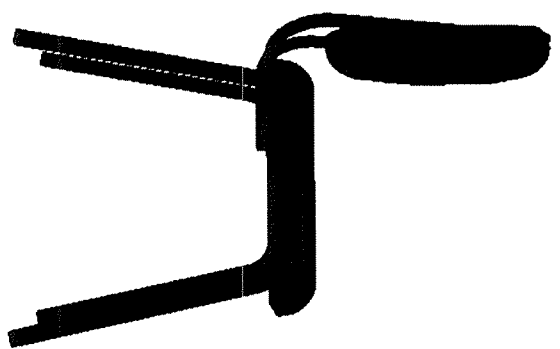
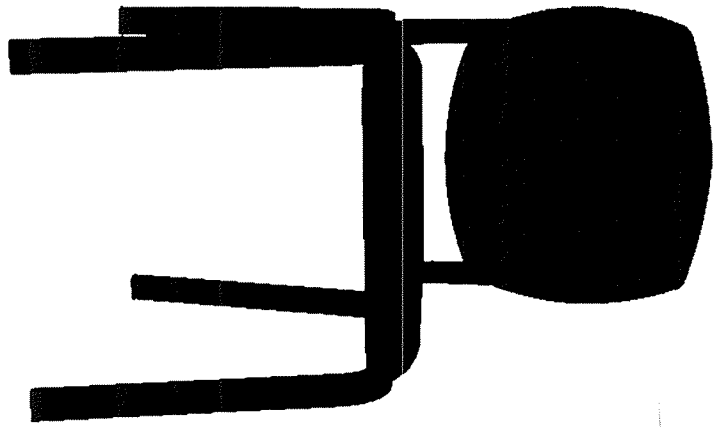

Заличена информация на основание чл. 42, ал. 5 от ЗОП, във връзка с чл. 2 от ЗЗЛД

НАД ДИЗАЙН ЕООД



ОП №1 "Доставка и монтаж на оборудване и обзавеждане (за битови помещения)"

№ 16 Оперативни столове 610/560/1000 мм

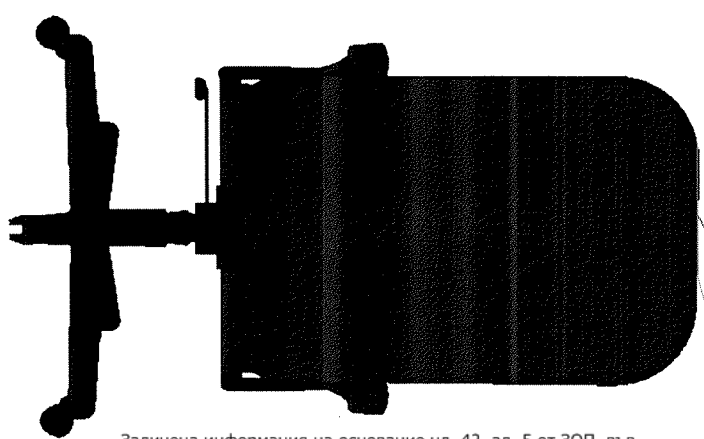
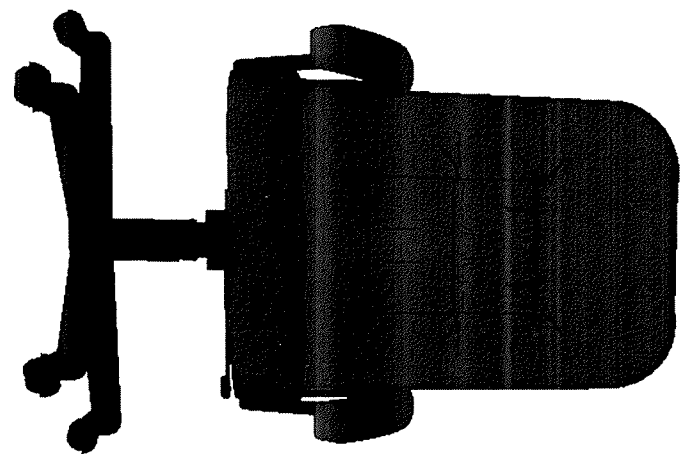

Заличена информация на основание чл. 42, ал. 5 от ЗОП, във връзка с чл. 2 от ЗЗЛД

НАД ДИЗАЙН ЕООД

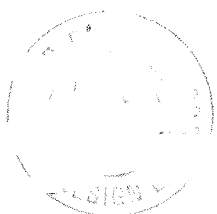

ОП №1 "Доставка и монтаж на оборудване и обзавеждане (за битови помещения)"

№ 17 Диван 1600/800 мм

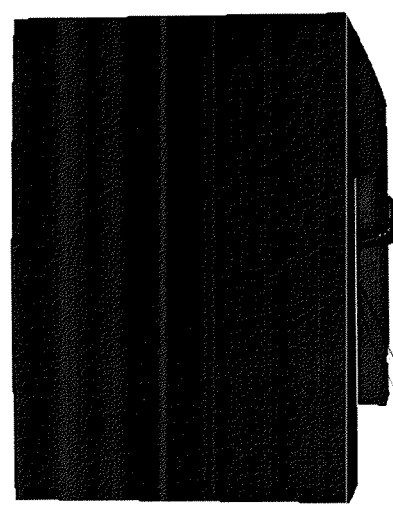
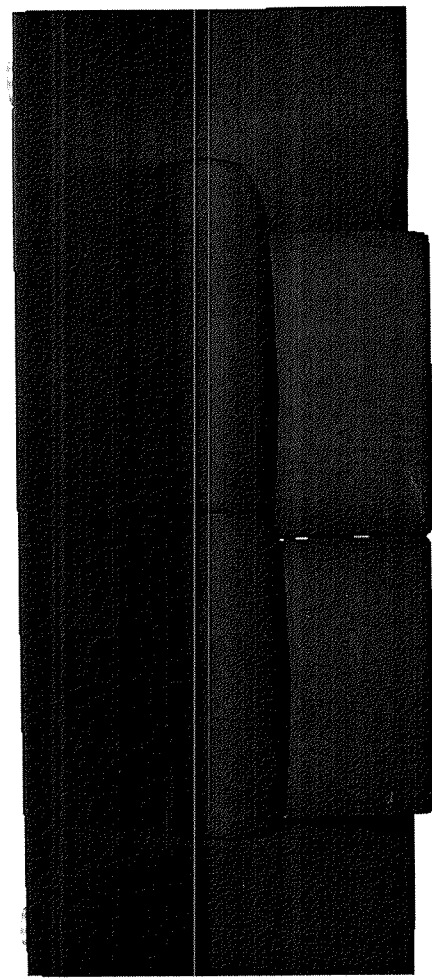
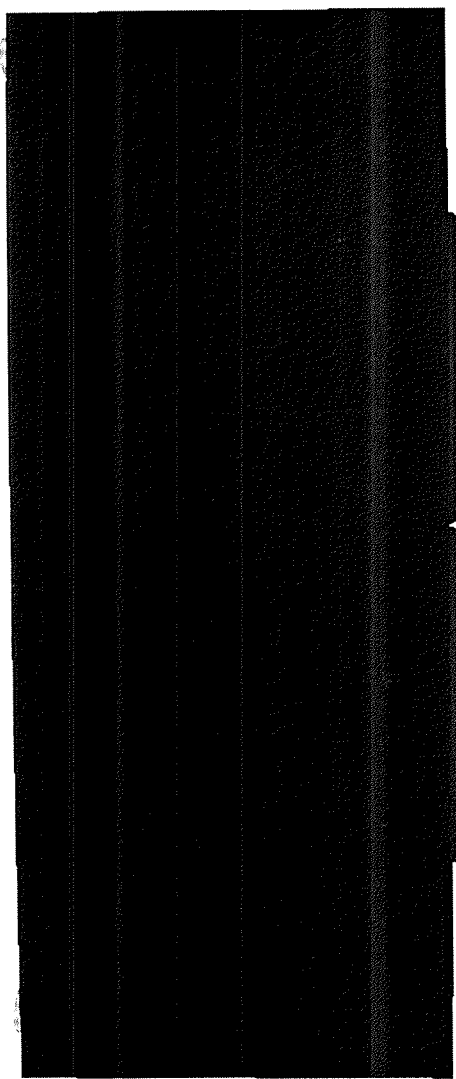

Заличена информация на основание чл. 42, ал. 5 от ЗОП, във връзка с чл. 2 от ЗЗЛД

ОП №1 "Доставка и монтаж, оборудване и обзавеждане (за битови помещения)"

НАД ДИЗАЙН ЕООД

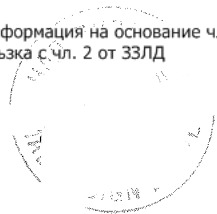

№ 18 Табуретка /цветна, кръгла, размери 35x30 см/

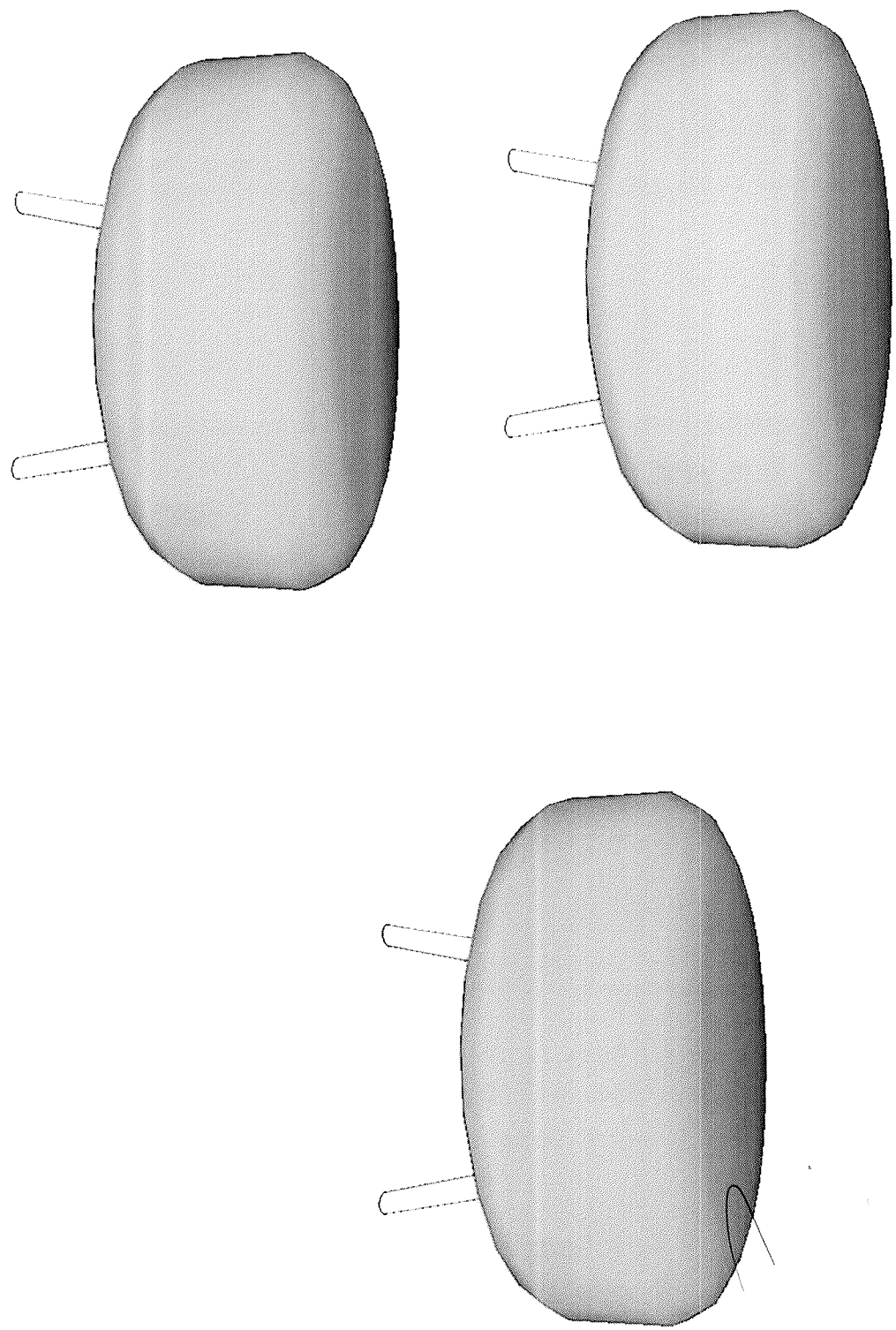

Заличена информация на основание чл. 42, ал. 5 от ЗОП, във връзка с чл. 2 от ЗЗЛД

НАД ДИЗАЙН ЕООД



ОП №1 "Доставка и монтаж на оборудване и обзавеждане (за битови помещения)"

№ 19 Болнична кушетка детска /двусекционна, регулиране секцията за глава 1800/600/680 мм

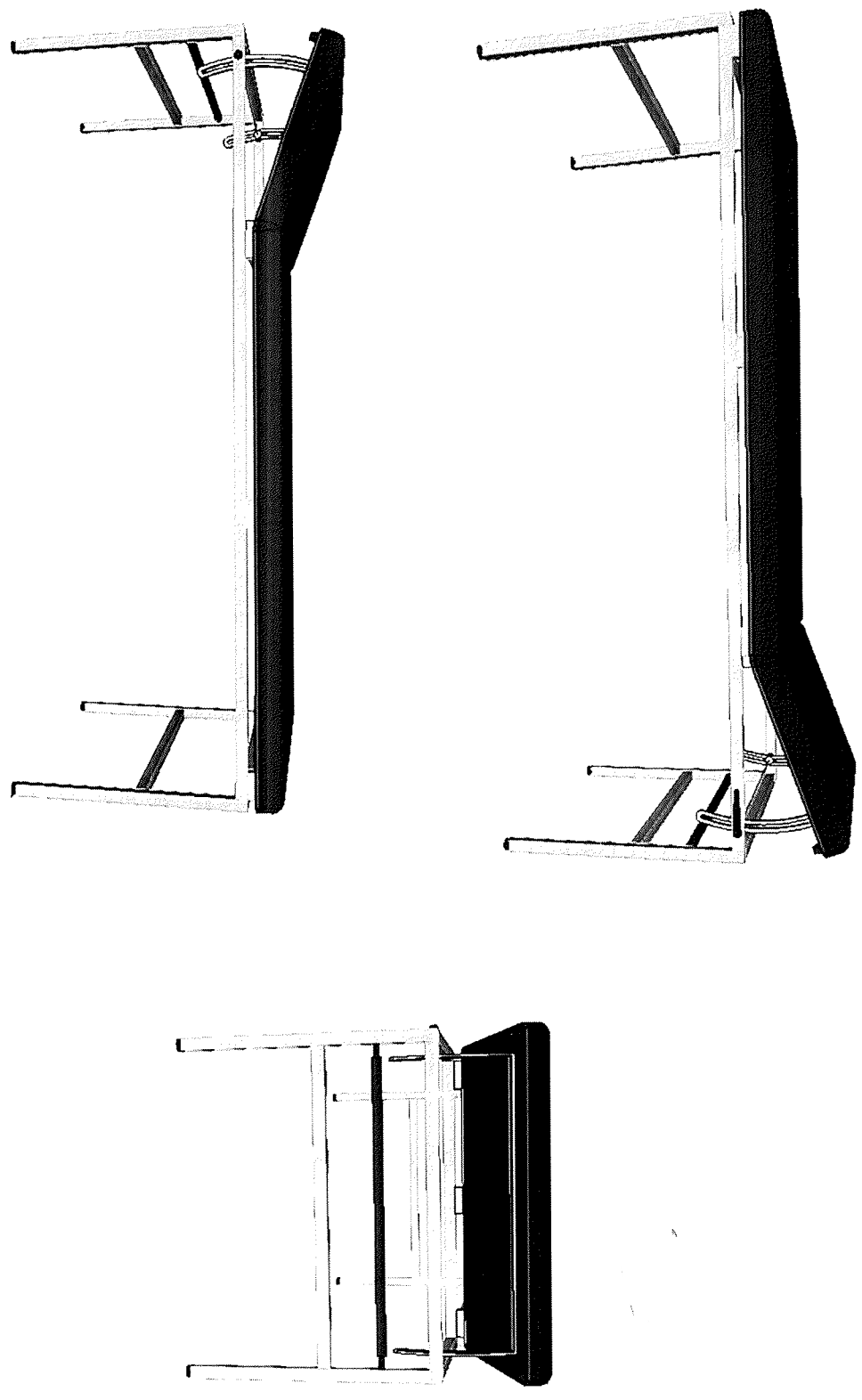

Заличена информация на основание чл. 42, ал. 5 от ЗОП, във връзка с чл. 2 от ЗЗЛД

НАД ДИЗАЙН ЕООЛ



ОП №1 "Доставка и монтаж на оборудване и обзавеждане (за битови помещения)"

№ 20 Маса 1900/600/740 мм

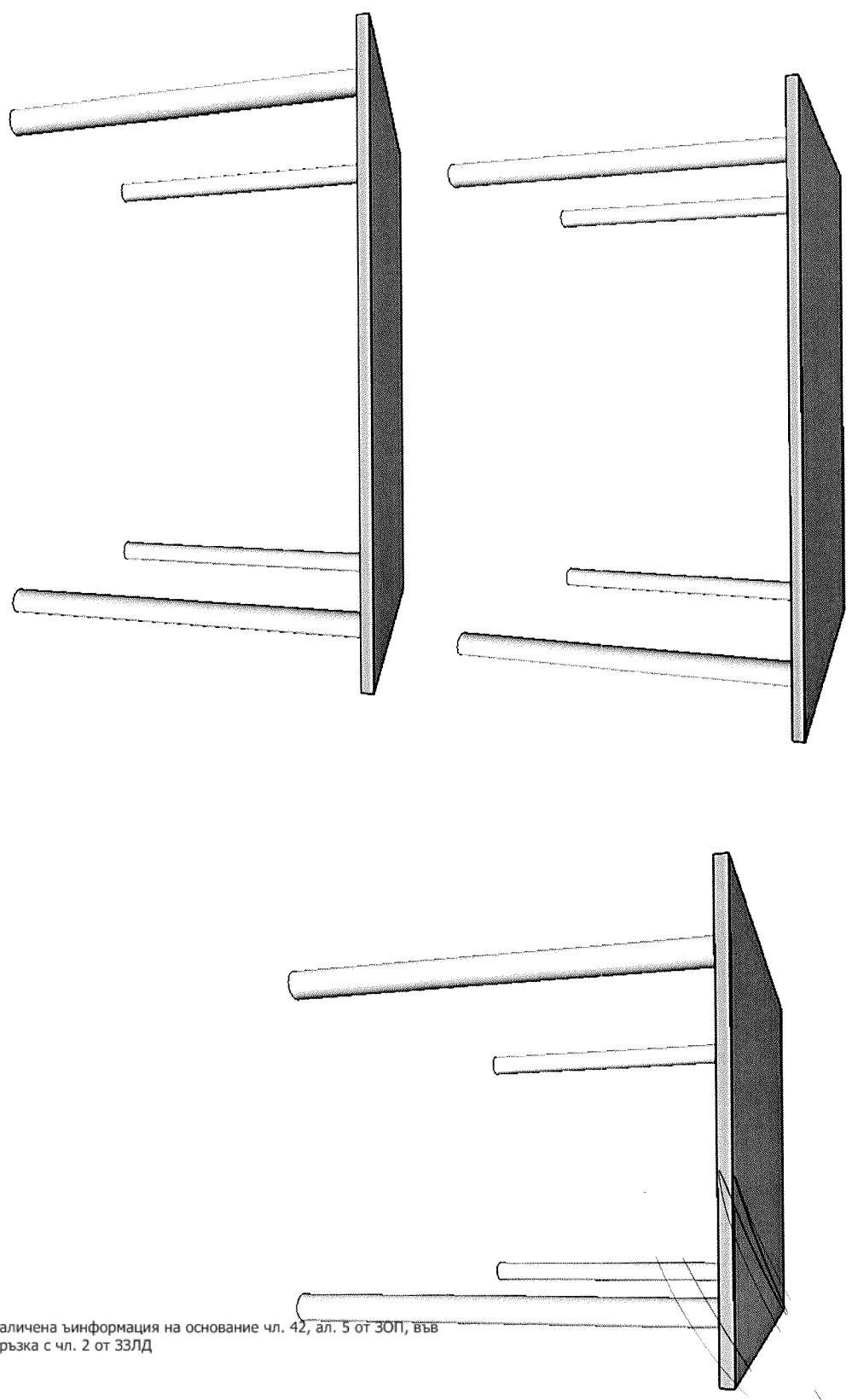

Заличена информация на основание чл. 42, ал. 5 от ЗОП, във връзка с чл. 2 от ЗЗЛД

НАД ДИЗАЙН ЕООД

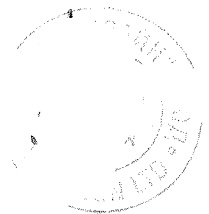

ОП №1 "Доставка и монтаж на оборудване и обзавеждане (за битови помещения)"

№ 21 Шкаф за бельо 1600/600/2000 мм

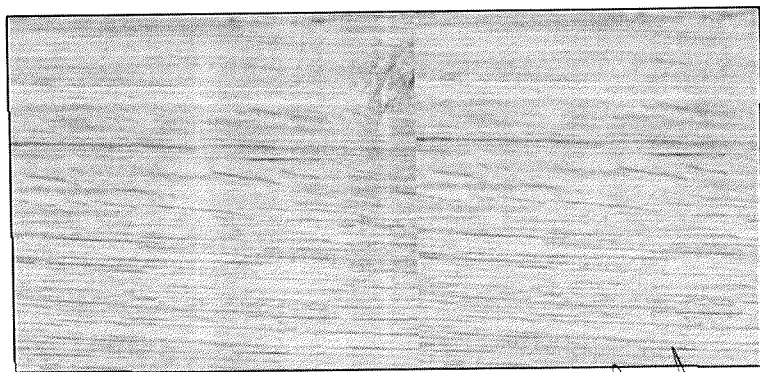
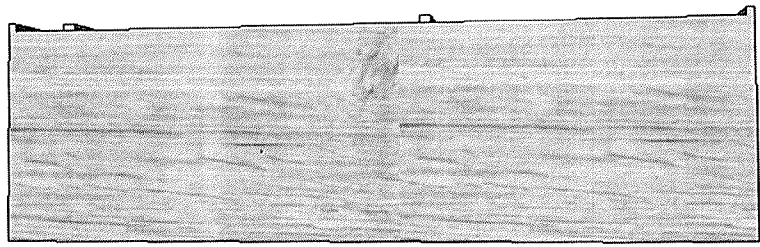
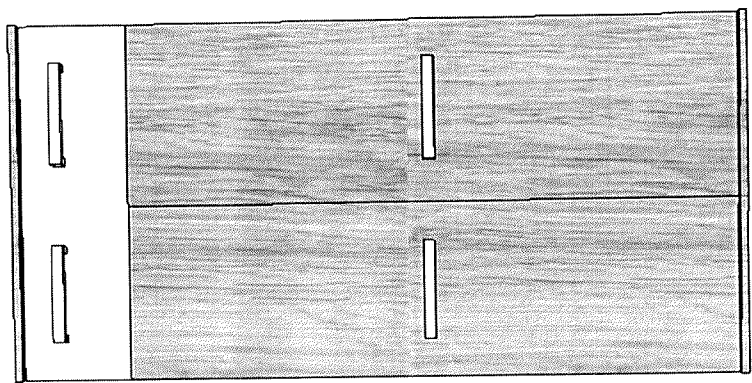

Заличена информация на основание чл. 42, ал. 5 от ЗОП, във връзка с чл. 2 от ЗЗЛД

ОП №1 "Доставка и монтаж на оборудване и обзавеждане (за битови помещения)"

НАД ДИЗАЙН ЕООД





№ 22 Секция 900/450/2000 мм

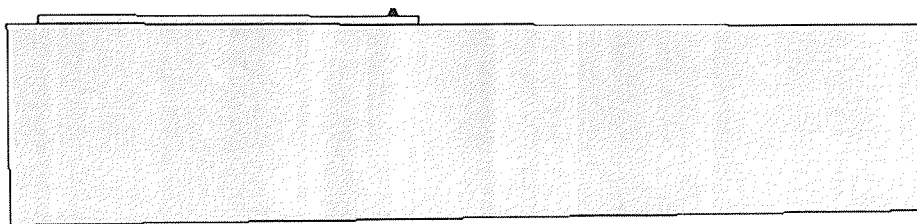
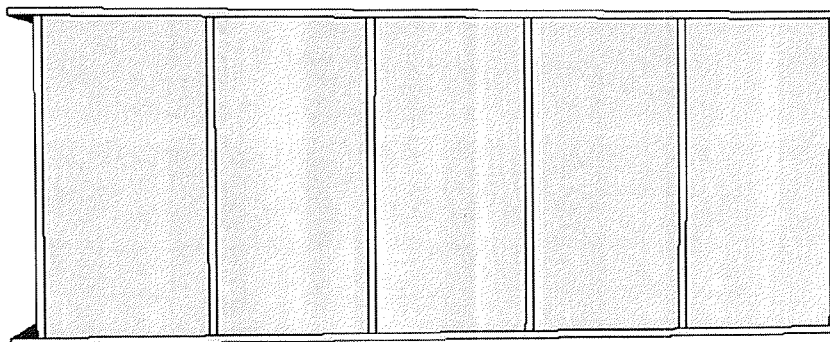
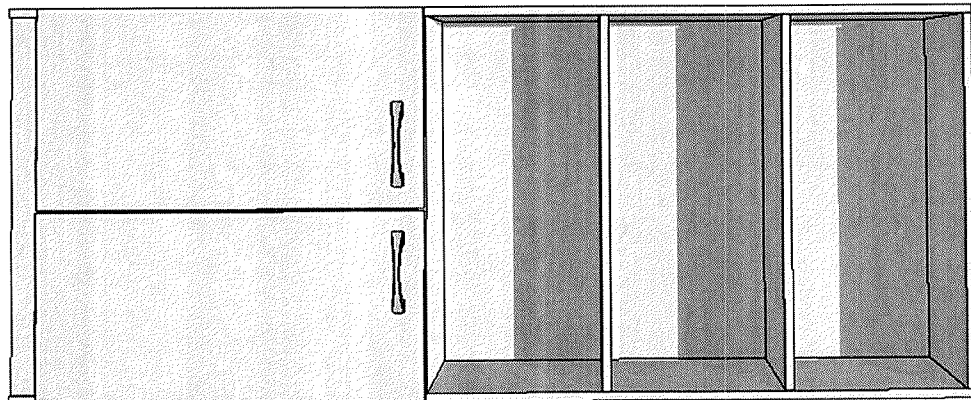

Заличена информация на основание чл. 42, ал. 5 от ЗОП, във връзка с чл. 2 от ЗЗЛД

НАД ДИЗАЙН ЕООД

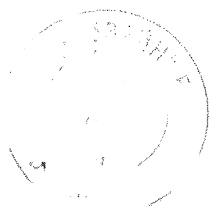

ОП №1 "Доставка и монтаж на оборудване и обзавеждане (за битови помещения)"

№ 23 Посетителски стол /пластмаса и метал/ 460/410/810 мм

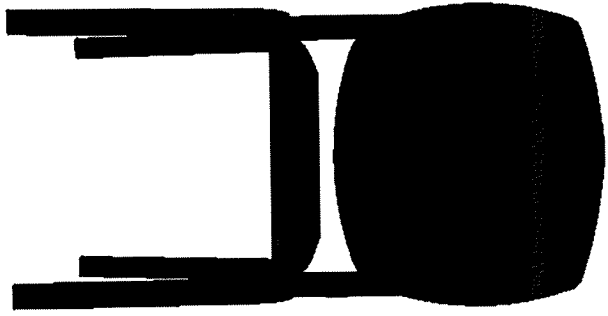
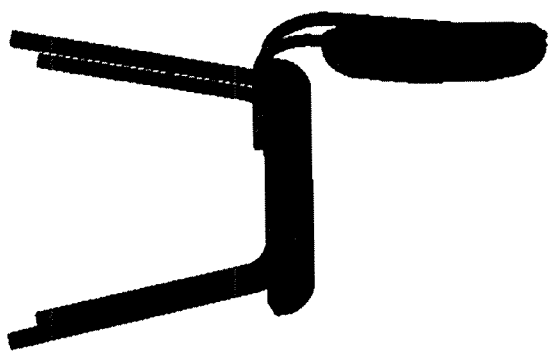
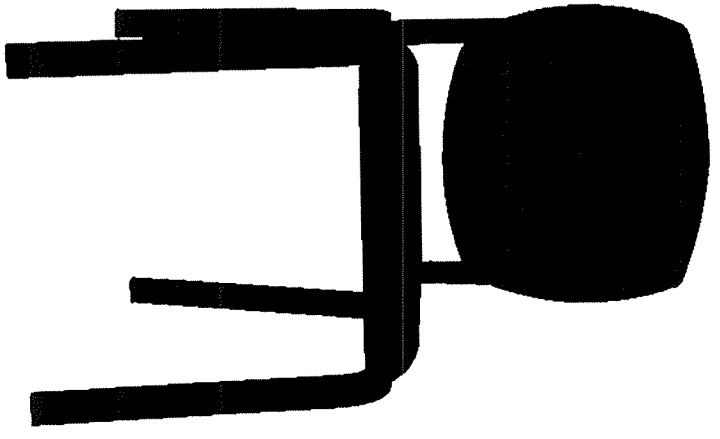

Заличена информация на основание чл. 42, ал. 5 от ЗОП, във връзка с чл. 2 от ЗЗЛД

ОП №1 "Доставка и монтаж на оборудване и обзавеждане (за битови помещения)"

НАД ДИЗАЙН ЕООД

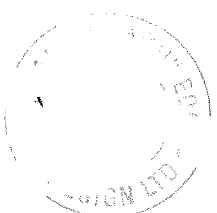

№ 24 Матраци 1400/600/180 мм

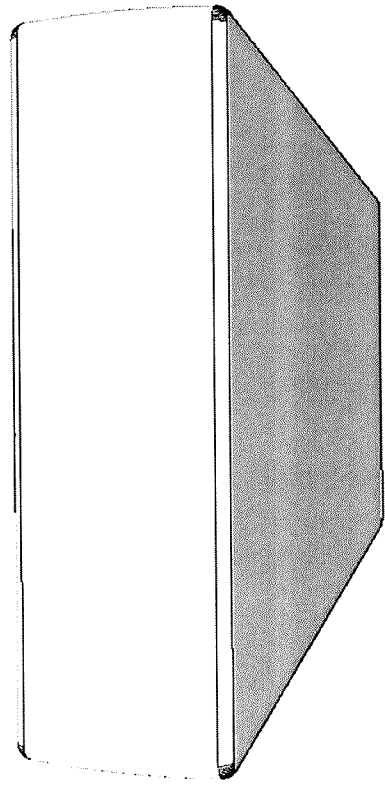
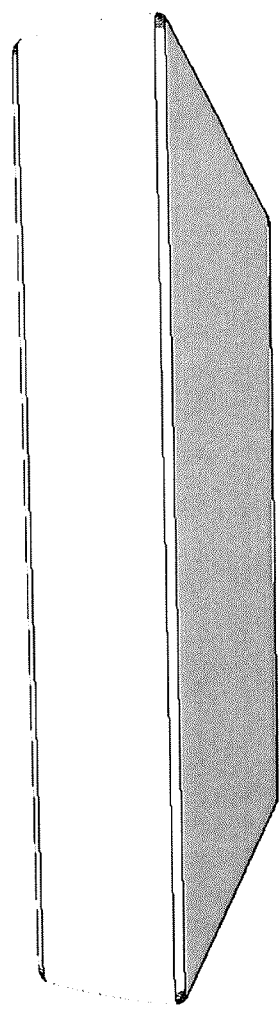
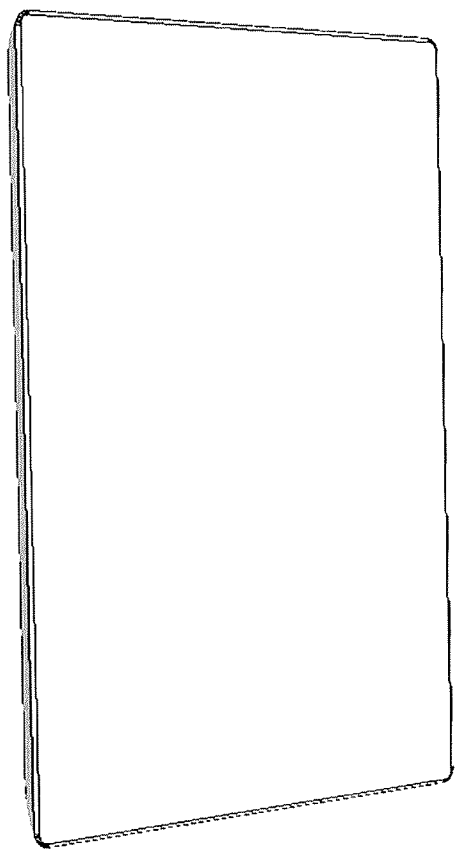

Заличена информация на основание чл. 42, ал. 5 от ЗОП, във връзка с чл. 2 от ЗЗЛД

ОП №1 "Доставка и монтаж на оборудване и обзавеждане (за битови помещения)"

НАД ДИЗАЙН ЕООД

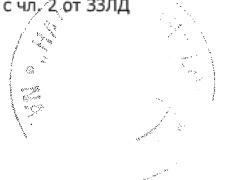

№ 25 Кухня разгъващо горен/долен ред 1500/300/700 мм

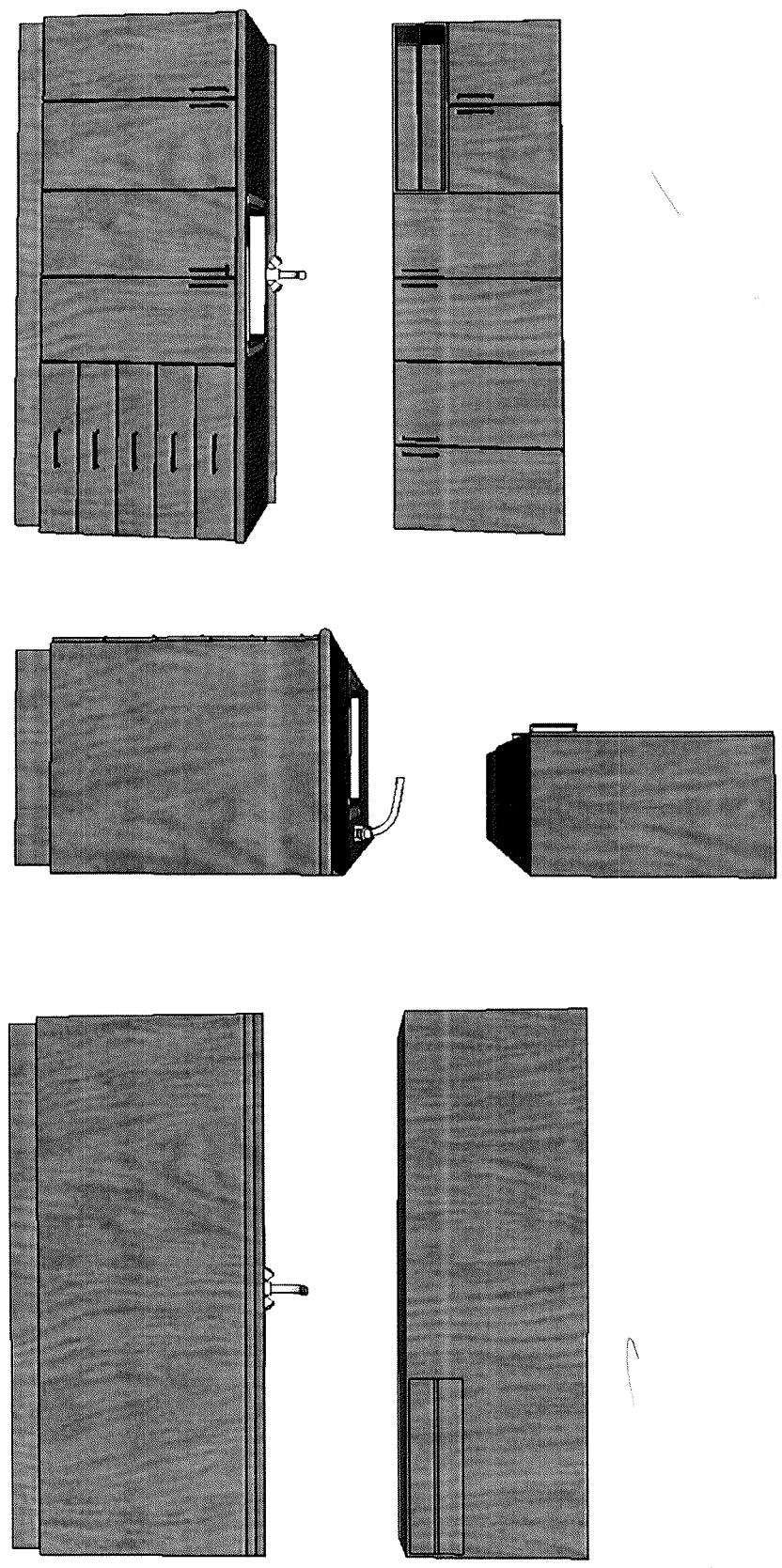

Заличена информация на основание чл. 42, ал. 5 от ЗОП, във връзка с чл. 2 от ЗЗЛД

ОП №1 "Доставка и монтаж на оборудване и обзавеждане (за битови помещения)"

НАД ДИЗАЙН ЕООД

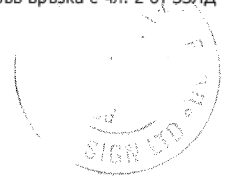

№ 26 Детски възглавница 300/500/65 мм

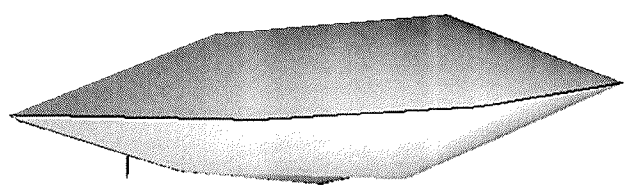
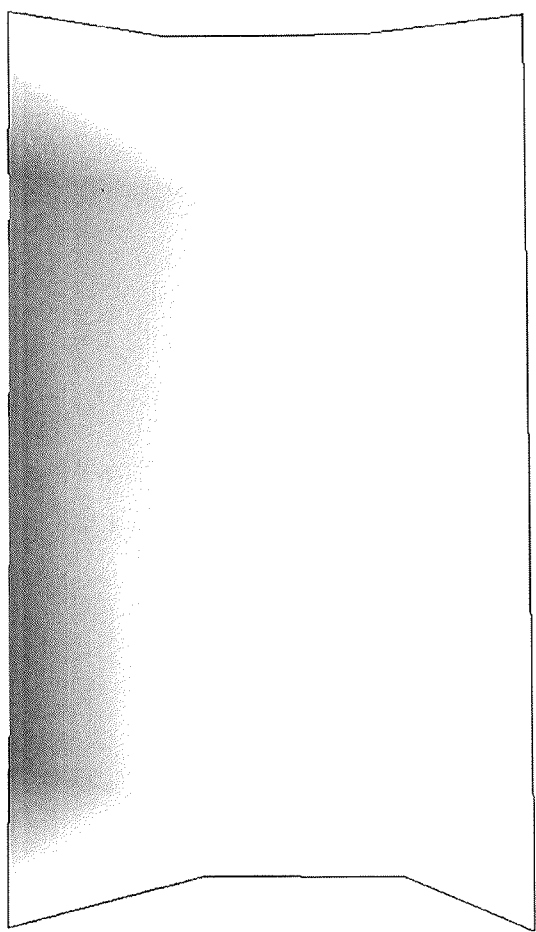
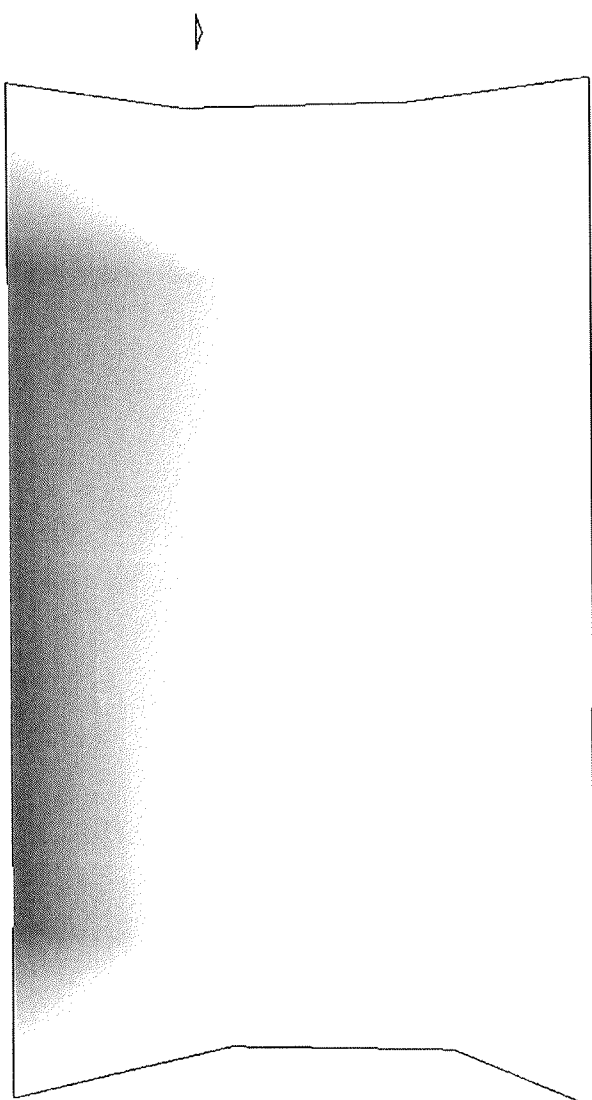

Заличена информация на основание чл. 42, ал. 5 от ЗОП, във връзка с чл. 2 от ЗЗЛД

НАД ДИЗАЙН ЕООД



ОП №1 "Доставка и монтаж на оборудване и обзавеждане (за битови помещения)"

## ДЕКЛАРАЦИЯ

по чл. 39, ал. 3, т. 1, буква „в” от Закона за обществените поръчки  
за приемане на клаузите в проекта на договора

Долуподписаният/ата: **Митко Точев Петров**

(три имена)

в качеството си на **Управител**

(длъжност)

на **„НАД ДИЗАЙН” ЕООД** -

(наименование на участника)

участник в процедура за възлагане на обществена поръчка с предмет: **Доставка и монтаж на оборудване по проект „Подобряване на образователната инфраструктура в ЦДГ "Първи Юни" Град Бяла, Филиал "Теменуга" Село Попович“ по три обособени позиции**

За обособена позиция №1: **„Доставка и монтаж на оборудване и обзавеждане (за битови помещения)“**

(посочва се обособената позиция, за която се представя декларацията)

## ДЕКЛАРИРАМ:

Запознат съм със съдържанието на проекта на договора и приемам условията заложи в него.

**Забележка:** Декларацията се представя за всяка от обособените позиции, за които участникът представя оферта.

Дата: 08.08.2018 г. ....

(подпис на лицето, представляващо участника)

Митко Петров

(име и фамилия на лицето, представляващо участника)

Управител

(качество на лицето, представляващо участника)

„НАД ДИЗАЙН” ЕООД

(наименование на участника)

**ДЕКЛАРАЦИЯ**

по чл. 39, ал. 3, т. 1, б. „г“ от ППЗОП

Долуподписаният/ата: **Митко Точев Петров***(три имена)*в качеството си на **Управител***(длъжност)*на **„НАД ДИЗАЙН“ ЕООД** -*(наименование на участника)*

участник в процедура за възлагане на обществена поръчка с предмет: **Доставка и монтаж на оборудване по проект „Подобряване на образователната инфраструктура в ЦДГ "Първи Юни" Град Бяла, Филиал "Теменуга" Село Попович“ по три обособени позиции**

За обособена позиция №1: **„Доставка и монтаж на оборудване и обзавеждане (за битови помещения)“**

**ДЕКЛАРИРАМ, че:**

Срокът на валидност на офертата е 6 (Шест) месеца, считано от крайния срок за получаване на оферти.

*Забележка: Срокът на валидност на офертата не може да бъде по-малък от 6 (шест) месеца , считано от крайния срок за получаване на оферти.*

*Забележка: Декларацията се представя за всяка от обособените позиции, за които участникът представя оферта*

Дата: 08.08.2018 г. ....

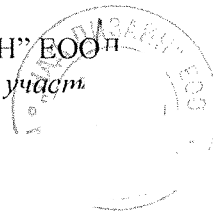
*(подпис на лицето, представляващо участника)***Митко Петров***(име и фамилия на лицето, представляващо участника)***Управител***(качество на лицето, представляващо участника)***„НАД ДИЗАЙН“ ЕООД***(наименование на участник)*

### Подробно описание на предмета и на техническите спецификации

1. Предмет на възлагане на обществената поръчка.

**За обособена позиция №1** от обхвата на възлаганата обществена поръчка с предмет Доставка на оборудване по проект „Подобряване на образователната инфраструктура в ЦДГ "Първи Юни" Град Бяла, Филиал "Теменуга" Село Попович“ по три обособени позиции е **„Доставка и монтаж на оборудване и обзавеждане (за битови помощения)“**.

**За обособена позиция №2** от обхвата на възлаганата обществена поръчка с предмет Доставка на оборудване по проект „Подобряване на образователната инфраструктура в ЦДГ "Първи Юни" Град Бяла, Филиал "Теменуга" Село Попович“ по три обособени позиции е **„Доставка и монтаж на технологично оборудване кухня“**.

**За обособена позиция №3** от обхвата на възлаганата обществена поръчка с предмет Доставка на оборудване по проект „Подобряване на образователната инфраструктура в ЦДГ "Първи Юни" Град Бяла, Филиал "Теменуга" Село Попович“ по три обособени позиции е **„Доставка на детски спален комплект – калъфка, долен чаршаф и горен чаршаф“**.

Предвид обстоятелството, че активите, предмет на доставка по обособена позиция №3 са включени в Списъка на стоките и услугите, съобразно Общия терминологичен речник, които са предназначени за възлагане на специализирани предприятия или кооперации на хора с увреждания или за стопански субекти, чиято основна цел е социалното и професионалното интегриране на хора с увреждания или на хора в неравностойно положение (списъка на стоките и услугите по чл. 12, ал. 1, т. 1 от ЗОП), определен с Решение №591/18.07.2016 г. на Министерски съвет на Р. България, на основание чл. 80, ал. 1 от ППЗОП, тази обособена позиция е запазена за участие на специализирани предприятия или кооперации на хора с увреждания.

*Съобразно дефиницията, съдържаща се в §2, т. 46 от ДР на ЗОП, „Специализирани предприятия или кооперации на хора с увреждания“ са тези, по смисъла на чл. 28, ал.1 от Закона за интеграция на хората с увреждания (ЗИХУ) или техния еквивалент, съгласно законодателството на държава членка.*

2. Технически спецификации.

В изпълнение на възложените му дейности от обхвата на **обособена позиция №1**, включена в предмета на обществената поръчка, възлагана чрез процедура Публично състезание, определеният Изпълнител следва да осъществи следните дейности по доставка и монтаж (когато е необходим) на отделните елементи на обзавеждане (мебели) и оборудване, а именно:

№	Вид актив и параметри	Мярка	Количество
<b>I.</b>	<b>Доставка и монтаж на оборудване и обзавеждане (за битови помощения)</b>		
1	Легло единично с асиметрична табла	бр	23.00
2	Легло единично със симетрична табла	бр	23.00
3	Детска маса	бр	12.00
4	Шкаф за постелъчно бельо и играчки	бр	3.00
5	Детско гардеробче	бр	46.00
6	Пейка масив без облегалка	бр	6.00
7	Шкаф за бельо и играчки	бр	2.00
8	Шкаф за бельо и играчки	бр	1.00
9	Шкаф за учебни пособия	бр	3.00
10	Детско столче	бр	46.00
11	Бюро	бр	4.00
12	Шкаф за медикаменти	бр	1.00
13	Болнично шкафче	бр	1.00
14	Шкаф мивка 1200	бр	1.00
15	Посетителси стол	бр	12.00



16	Оперативни столове	бр	4.00
17	Диван 1600/800	бр	4.00
18	Табуретка	бр	2.00
19	Болнична кушетка детска	бр	1.00
20	Маса	бр	4.00
21	Шкаф за бельо	бр	2.00
22	Секция	бр	3.00
23	Посетителски стол	бр	12.00
24	Матраци	бр	46.00
25	Кухня разливочно горен/долен ред	бр	2.00
26	Детски възглавници	бр	46.00

В изпълнение на възложените му дейности от обхвата на **обособена позиция №2**, включена в предмета на обществената поръчка, възлагана чрез процедура Публично състезание, определеният Изпълнител следва да осъществи следните дейности по доставка и монтаж (когато е необходим) на отделните елементи на кухненско оборудване, а именно:

№	Вид актив и параметри	Мярка	Количество
<b>II.</b>	<b>Доставка и монтаж Технологично оборудване кухня</b>		
	<b>УМИВАЛНЯ КУХНЕНСКИ СЪДОВЕ</b>		
1	Мивка с 2 вани 500x500, <b>с долен плот</b> , неръждаема стомана, 1400x700x850	бр	1.00
	<b>ТОПЛА КУХНЯ</b>		
2	Работна маса, <b>с долен плот</b> , неръждаема стомана, 400x700x850	бр	2.00
3	Печка електрическа с 4 плочи 220x220 мм и ел. фурна с вентилатор GN 1/1, 800x700x860	бр	1.00
4	Електрическа фурна, 850x750x680	бр	1.00
5	Работна маса, <b>с долен плот</b> , неръждаема стомана, 1300x600x850	бр	1.00
6	Микровълнова фурна, професионална, Вместимост: 30 литра ( GN 2 /3 ). Таймер: 0/10 минути, 5 нива на мощност, размразяване, мощност на магнетрона: 1000 W, размер на камерата: 350/357/230 мм, 540x460x330	бр	1.00
7	Хладилник среднотемпературен с 1 врата, професионален изцяло неръждаем отвътре и отвън, GN 2/1, 700x810x2050	бр	1.00
8	Мивка с 1 вана 400x400, <b>с долен плот</b> , неръждаема стомана, 1200x500x850	бр	1.00
9	Хладилник среднотемпературен с 1 врата, професионален изцяло неръждаем отвътре и отвън, GN 2/1, 700x810x2050	бр	1.00
	<b>СТУДЕНА КУХНЯ</b>		
10	Мивка с 1 вана 400x400, <b>с долен плот</b> , неръждаема стомана, 1700x600x850	бр	1.00
11	Месомелачка професионална с производителност 160кг/ч, изцяло неръждаема, 500/500/900	бр	2.00
	<b>ПОДГОТВИТЕЛНА ЗА МЕСО</b>		
12	Мивка с 1 вана 400x400, <b>с долен плот</b> , неръждаема стомана, 1700x600x850	бр	1.00
13	Транжорен труп, 500/500/900	бр	1.00
	<b>ПОДГОТВИТЕЛНА ПТИЦИ</b>		
14	Мивка с 1 вана 400x400, <b>с долен плот</b> , неръждаема стомана, 2200x600x850	бр	1.00

<b>ПОДГОТВИТЕЛНА РИБА</b>			
15	Мивка с 2 вани 400x400, <b>с долен плот</b> , неръждаема стомана, 2000x600x850	бр	1.00
<b>ПОДГОТВИТЕЛНА ЗЕЛЕНЧУЦИ</b>			
16	Мивка с 2 вани 400x400, <b>с долен плот</b> , неръждаема стомана, 2400x600x850	бр	1.00
17	Хладилник среднотемпературен с 1 врата, професионален изцяло неръждаем отвътре и отвън, GN 2/1, 700x810x2050	бр	1.00
18	Фризер вертикален професионален с 1 врата, изцяло неръждаем отвътре и отвън, 600x600x1900	бр	1.00
<b>ДЕЗИНФЕКЦИЯ ЯЙЦА</b>			
19	Мивка с 2 вани 400x400, <b>с долен плот</b> , неръждаема стомана, 1200x500x850	бр	1.00
20	Фризер вертикален професионален с 1 врата, изцяло неръждаем отвътре и отвън, 600x600x1900	бр	1.00
21	Стелаж хромиран с 4 полици, хранителни продукти и зимнина, 1520x530x1800	бр	1.00
22	Стелаж хромиран с 4 полици, хранителни продукти и зимнина, 1520x530x1800	бр	4.00
23	Стелаж хромиран с 4 полици, амбалаж, 1520x530x1800	бр	2.00
24	Стелаж хромиран с 4 полици, контейнери храна, 1520x530x1800	бр	1.00
25	Работен плот с рафтове за тави, 1800x700x850	бр	1.00
26	Работен плот зареждане контейнери с храна, 1500x600x850	бр	1.00

В изпълнение на възложените му дейности от обхвата на **обособена позиция №3**, включена в предмета на обществената поръчка, възлагана чрез процедура Публично състезание, определеният Изпълнител следва да осъществи следните дейности по доставка, а именно:

<b>№</b>	<b>Вид актив и параметри</b>	<b>Мярка</b>	<b>Количество</b>
<b>II.</b>	<b>Дейности по доставка на детски спален комплект – калъфка, долен чаршаф и горен чаршаф</b>		
1	Детски спален комплект/калъфка, долен чаршаф и горен чаршаф/	бр	46.00

### **Общи изисквания към предлаганото оборудване и обзавеждане:**

2.1. При изпълнение на дейностите, предмет на възлагане от обхвата на съответната обособена позиция, определеният Изпълнител следва да съблюдава и спазва стриктно изискванията на приложимите нормативни актове, включително и на условията за обзавеждане и оборудване на здравните кабинети, съобразно Приложение № 1 към чл. 5, ал. 5 от *Наредба № 3 от 2000 г. за здравните кабинети в детските заведения и училищата.*

2.2. Предлаганите мебели трябва да отговарят на изискванията за ергономичност, функционалност и безопасност, да са удобни и с добър съвременен дизайн.

2.3. Повърхността на мебелите да не дава отблясъци и да не променя цвета си под въздействие на пряка слънчева светлина.

2.4. Плоскостите да са с гладки, равни, чисти, без драскотини, подбитости и вдлъбнатинни повърхности, гарантиращи лесно хигиенизиране и да са устойчиви срещу драскане и изгаряне.

2.5. Плотовете да са произведени от ламинирани ПДЧ плоскости от дървесни частици, отговарящи на БДС и EN.

2.6. Рафтовете да са подвижни, кантирани от всички страни с кант, с цвета на плоскостта.